

AXOR



ΚΑΤΑΛΟΓ ΑΧΟΡ
FORM FOLLOWS PERFECTION

СОДЕРЖАНИЕ

БРЕНД АХОР

Ценности АХОР	6
История АХОР	12
Причины выбрать АХОР	14
Сервис АХОР	16

КОЛЛЕКЦИИ АХОР

АХОР Edge	20
АХОР MyEdition	30
АХОР Starck	42
АХОР Starck V	54
АХОР Starck Organic	60
АХОР Citterio	70
АХОР Citterio E	82
АХОР Citterio M	90
АХОР Urquiola	98
АХОР Massaud	106
АХОР Uno	114
АХОР Montreux	124

ПРОГРАММЫ АХОР

АХОР Showers	136
АХОР Accessoires	158
Электронные смесители АХОР	172
Раковины и ванны АХОР	176
Скрытые части, слив и перелив АХОР	182

ИНДИВИДУАЛИЗАЦИЯ АХОР

АХОР FinishPlus	190
АХОР Signature	196

ПЛАНИРОВАНИЕ И МОНТАЖ

Примеры планировок	200
Контрольный список	214

ВДОХНОВЕНИЕ АХОР

218

ДИЗАЙНЕРЫ АХОР

232

СЛОВАРЬ АХОР

234

Уже больше 25 лет AXOR предлагает индивидуальный дизайн ванных комнат. Покупатели могут выбирать из широчайшего ассортимента изделий. Коллекции и программы AXOR объединяют около 2 000 продуктов. В последнее время бренд уделяет все больше внимания расширению ассортимента душевых изделий с эксклюзивными элементами, выполненными в разных стилях: от классики до авангарда. Все эти продукты и описание их преимуществ вы найдете в нашем каталоге AXOR.

За каждой коллекцией стоит уникальная идея и история. Отражая личное вдохновение дизайнеров, коллекции для ванных комнат выполнены в совершенно разных стилях, от классики до модерна. Многочисленные международные награды за дизайн, включая Best of the Best и Gold awards, подтверждают высочайшее качество дизайна AXOR.

Современные ванные комнаты все чаще выражают стиль своего владельца. Благодаря AXOR FinishPlus и AXOR Signature бренд может предложить больше возможностей для создания уникальных ванных комнат. В главе «Индивидуализация» вы узнаете, как AXOR использует новые материалы для создания великолепных смесителей. Советы по планированию душевой зоны с выбранными продуктовыми комбинациями, а также конкретные советы по монтажу вы найдете в разделах «Планирование и монтаж». Глава «Вдохновение» представит проекты из разных стран мира, уникальный стиль которых поддержан изделиями AXOR. Наш «Словарь дизайна» поможет при консультировании клиентов. Он содержит пояснения важных терминов, связанных с архитектурой и дизайном.

СОДЕРЖАНИЕ

6

Бренд AXOR

FORM
FOLLOWS
PERFECTION



18

Коллекции AXOR

134

Программы AXOR



190

Индивидуализация AXOR

200

Планирование и монтаж



218

Вдохновение AXOR

232

Дизайнеры AXOR



СЛОВАРЬ
ДИЗАЙНА

234

Словарь AXOR

А В А Н Г А Р Д

ОПЕРЕЖАТЬ И ОПРЕДЕЛЯТЬ ТРЕНДЫ

6

- / Новаторство. Разработка, конструирование и производство новых изделий и технологий
- / Кооперация. Сотрудничество со всемирно известными дизайнерами и архитекторами
- / История. AXOR задает тренды в области дизайна ванных комнат уже более 25 лет. Наш бестселлер AXOR Starck – пример образцового дизайна, над которым не властно время
- / Признание. Множество международных наград за дизайн подтверждает правильность философии AXOR
- / Авангардный способ взаимодействия с водой. Дизайн воды, бережное отношении к ресурсу и потрясающие ощущения на коже
- / Ванные будущего. В проекте AXOR WaterDreams дизайнеры представляют свой взгляд на будущее ванных комнат





СТИЛЬ

ВЫРАЗИТЕ СВОЮ ИНДИВИДУАЛЬНОСТЬ

9

- / Разнообразие стилей. Персональный почерк разных дизайнеров создает большой выбор форм, от классических для авангардных
- / Глубина ассортимента. Продукты для всех зон ванной комнаты: от раковины до душа и ванны, а также для кухни
- / Усовершенствование. Смесители, души и аксессуары в поверхностях AXOR FinishPlus PVD от «полированного золота» до «шлифованного черного хрома»
- / Индивидуализация продукта. Мы отвечаем индивидуальным запросам и требованиям благодаря услуге AXOR Signature
- / Новые ступени. С помощью новых материалов AXOR предлагает совершенно другой уровень продуктов AXOR MyEdition

С О В Е Р Ш Е Н С Т В О

УНИКАЛЬНОСТЬ НА КАЖДОМ ЭТАПЕ

10

- / Совершенство в каждой детали. Философия AXOR в дизайне, планировании, производстве
- / Высокие технологии и мастерство. AXOR объединяет их в производственном процессе благодаря инновационному способу мышления и немецкой инженерной мысли
- / Традиция прогресса. AXOR принадлежит группе компаний Hansgrohe с богатыми традициями и вековым опытом создания сантехнических изделий
- / Широкая поддержка. Наши торговые партнеры всегда получают поддержку специалистов AXOR, от консультаций до постпродажного сервиса



AXOR - ИСТОРИЯ УСПЕХА

История AXOR тесно связана с историей дизайна ванной комнаты и ее трансформации от гигиенического помещения к оазису велнес. Компания Hansgrohe была основана Хансом Гроэ в 1901 году. В конце 1960-х годов, когда компанию возглавил Клаус Гроэ, младший сын Ханса Гроэ, Hansgrohe уже была успешным предприятием в сантехнической сфере. В 1980-х годах смесители практически не отличались друг от друга. Именно в это время Клаус Гроэ стал работать над дизайном изделий. В 1981 году Клаус Гроэ пересмотрел форму первого смесителя Allegroh, выполненного в сотрудничестве с Esslinger Design, предшественником всемирно известного дизайн-бюро Frog Design. Uno – позже его переименовали в AXOR Uno – стал первым смесителем в цвете и получил международное признание. В 1990х годах дизайн стал признаком престижа, а Клаус Гроэ раскрыл его потенциал в сантехнической индустрии. Таким образом он заложил основу успеха AXOR как создателя роскошных изделий, которые приносят индивидуальность в ванные комнаты и кухни.

12

1993

СТАНОВЛЕНИЕ
БРЕНДА AXOR



1994 / AXOR Starck. Презентация на Salon d'eau

2000 / AXOR WaterDream от PHOENIX – инновационная концепция ванной комнаты



2003 / AXOR Citterio

2004 / AXOR Starck – Редизайн

2005

AXOR WATERDREAM ОТ ПАТРИСИИ УРКИОЛЫ,
ЖАНА-МАРИ МАССО, РОНАНА И ЭРВАНА
БУРУЛЛЕКОВ



2006 / AXOR Massaud и AXOR Montreux

2007 / AXOR Citterio M

2008 / AXOR ShowerCollection – первая линейка душей

2009 / AXOR Urquiola

2012 / AXOR Starck Organic

2013 / AXOR WaterDream и запуск душевой программы AXOR от бюро Front и Nendo

«ЕСЛИ ВЫ ХОТИТЕ МЕНЯТЬ
ВАННУЮ КОМНАТУ,
САМОЕ ЛУЧШЕЕ – ЭТО
РАБОТАТЬ С ДИЗАЙНЕРАМИ
И АРХИТЕКТОРАМИ».

Клаус Гроз, 1994



AXOR EDGE

13

2014

AXOR STARCK V,
AXOR CITTERIO E И
AXOR UNIVERSAL ACCESSORIES

2015 / Душевые продукты AXOR One, спроектированные Barber & Osgerby, и AXOR WaterDream от школы дизайна ÉCAL

2016 / AXOR WaterDream «Создайте свой излив»

2019



2017 / Редизайн AXOR Uno и AXOR Showers с инновационной струей PowderRain

2018 / AXOR MyEdition

ШЕСТЬ ПРИЧИН В ПОЛЬЗУ AXOR



14

1 РАЗНООБРАЗИЕ ДИЗАЙНА

AXOR работает вместе с международно признанными дизайнерами. У каждого из них свой подход, благодаря чему мы можем предложить разнообразие стилей и глубину ассортимента продуктовых линеек AXOR. Их дизайн задает стандарты авангардных форм, которые являются одновременно инновационными и вневременными. В контексте AXOR WaterDream дизайнеры предлагают свой взгляд на ванные комнаты будущего. Их идеи дают новый импульс для развития пространства, понимания того, как оно будет использоваться, и создания дополнительных продуктов. Инновационные типы струи и новые способы использования воды создают уникальный дизайн, дарят удивительные визуальные и тактильные ощущения.

- / AXOR Massaud напоминает настоящий водопад
- / AXOR Starck Organic с мягкой душевой струей – впервые в смесителе
- / AXOR Starck V с мощной струей-водоворотом
- / AXOR MyEdition с PowderRain и подходящим дизайном смесителя

2 ИНДИВИДУАЛИЗАЦИЯ

Эксклюзивные услуги AXOR FinishPlus и AXOR Signature помогают индивидуализировать продукты в соответствии с требованиями потребителей. Благодаря цветным поверхностям PVD и индивидуальным решениям продукты AXOR становятся абсолютно неповторимыми.

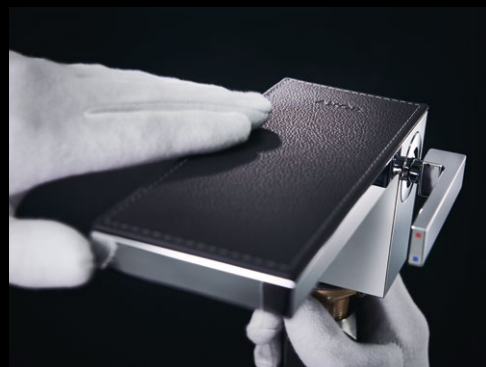

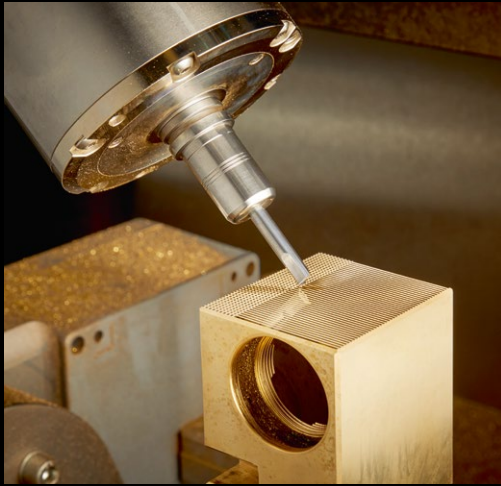

3 СДЕЛАНО В ГЕРМАНИИ

Высококачественные брендовые продукты производятся на заводе AXOR, расположенном в Шильтахе, Германии, и обязаны своим превосходством немецкому инженерному мастерству и стремлению к совершенству. Наши знания основаны на 118-летнем опыте группы компаний Hansgrohe и знаниях каждого нашего сотрудника. AXOR является пионером в области инновационных технологий, таких как сверхточный алмазный фрезерный станок, с помощью которого производятся изделия AXOR Edge.

4 ВО ВСЕМ МИРЕ

Будучи частью группы компаний Hansgrohe, бренд AXOR представлен во всем мире и поставляет продукцию в более, чем 140 стран мира. Смесители и души AXOR установлены в лучших жилых комплексах, отелях и ресторанах по всему миру. Всемирно известные архитекторы, планировщики и застройщики доверяют качеству продуктов AXOR и советам наших сотрудников.



5 ЭКОЛОГИЧНЫЙ ПОДХОД

Мудрое использование ресурсов – очень важно для AXOR. Начиная с изделий, которые экономят воду и производственных процессов, которые берегут экологию, заканчивая дизайном, функциональностью и качества продукции. Один пример: смеситель для раковины AXOR Starck Organic с очень низким расходом воды.

6 МЕЖДУНАРОДНЫЕ НАГРАДЫ ЗА ДИЗАЙН

Подтверждение наших достижений в области дизайна независимыми международными экспертами. Многочисленные награды за дизайн, полученные AXOR, подтверждают превосходство бренда. Среди наград:

- / Red Dot Best of Best за AXOR Edge
- / Iconic Award за AXOR MyEdition
- / iF Design Award in Gold за AXOR Uno
- / Green Design Award за AXOR Starck Organic



МАКСИМУМ ПОДДЕРЖКИ



AXOR FINISHPLUS И AXOR SIGNATURE

Услуги индивидуализации позволяют AXOR соответствовать персональным требованиям покупателей и их ожиданиям относительно уникальности дизайна.

Узнайте больше: axor-design.com/individual-products



5 ЛЕТ ГАРАНТИИ

Длительная гарантия – еще одно подтверждение высоких стандартов качества бренда AXOR. Процесс производства сопровождается строгим контролем качества, что позволяет продуктам соответствовать серьезным требованиям независимых институтов тестирования и законодательных норм.

16

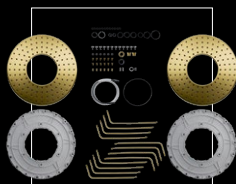

ДОСТУПНОСТЬ ЗАПАСНЫХ ЧАСТЕЙ – 15 ЛЕТ

Запасные части для изделий AXOR доступны в течение 15 лет, что гарантирует безопасность ваших инвестиций. Более подробную информацию о запасных частях вы найдете на сайте spares.hansgrohe.com



САЙТ ДЛЯ ПРОФЕССИОНАЛОВ

На сайте для профессионалов торговые партнеры, архитекторы и дизайнеры найдут разнообразную информацию и советы по планированию ванной комнаты. Узнайте больше на pro.hansgrohe.ru

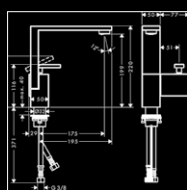

ИНФОРМАЦИЯ ДЛЯ ПЛАНИРОВАНИЯ

Инструкции по монтажу и уходу, размерные чертежи, BIM-данные и 3D файлы для простого планирования пространства с использованием продуктов AXOR также представлены на сайте pro.hansgrohe.ru





ТЕСТ COMFORTZONE

В нашем центре тестирования мы проверяем разные комбинации смесителя и раковины, выявляя идеальные сочетания с точки зрения функциональности и внешнего вида. Перечень рекомендуемых комбинаций можно найти на сайте AXOR, на страницах коллекций:
axor-design.com

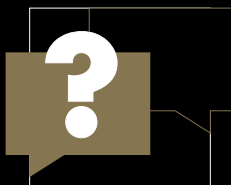

КОНСУЛЬТАЦИИ

Специалисты AXOR готовы ответить на ваши вопросы – по телефону или электронной почте. Связаться с нами можно по электронной почте info@hansgrohe.ru

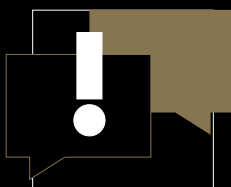

КОНСУЛЬТАЦИИ ПО ПРОЕКТУ

AXOR предлагает профессиональную поддержку и консультирование в области проектов, их планирования и участия в тендерах. Свяжитесь с нами по эл.почте info@hansgrohe.ru



ВЫСТАВОЧНЫЙ ЦЕНТР

В выставочном центре Aquademie в Москве вы можете увидеть изделия AXOR и получить консультацию наших специалистов. Для посещения выставочного центра необходимо связаться с нами заранее.

Контактное лицо: Юлия Чумак
Телефон: +7 495 647 0735
Часы работы: пн-пт, 10.00–18.00



КОЛЛЕКЦИИ AXOR

У каждой коллекции AXOR свой характер. Все изделия в коллекции – смесители, души, раковины, ванны и аксессуары – выполнены в едином стиле. Уникальное разнообразие стилей – от классики до модерна – было разработано в сотрудничестве со всемирно известными дизайнерами.



AXOR
EGDE

Сила архитектуры

20

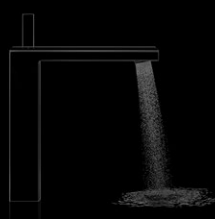

AXOR
MY EDITION

Новая ступень персонализации

30



AXOR
STARCK

Минимализм в ванной

42



AXOR
CITTERIO E

Суть элегантности

82



AXOR
CITTERIO M

Городской образ жизни

90



AXOR
URQUIOLA

Поэтика чувств

98



AXOR
STARCK V
Жизненная сила воды

54



AXOR STARCK
ORGANIC
Разум и чувство

60



AXOR
CITTERIO
Чествование воды

70



AXOR
MASSAUD
Природная безмятежность

106



AXOR
UNO
Сила простоты

114



AXOR
MONTREUX
Традиция индустриального
дизайна

124



AXOR EDGE

СИЛА АРХИТЕКТОНИКИ

AXOR Edge – шедевр, выполненный в традициях авангарда начала XX века. Кубы – отличительный элемент дизайна – образуют асимметричную скульптурную конструкцию. Помимо геометричной формы коллекция отличается высочайшей точностью поверхностей и граней, что превращает смесители в блестящие украшения для ванной комнаты.

Дизайн: Жан-Мари Массо

«AXOR EDGE ОТКРЫВАЕТ
МИР СОВЕРШЕНСТВА
И УНИКАЛЬНОСТИ».

Жан-Мари Массо

ОСОБЕННОСТИ ДИЗАЙНА

Авангардный дизайн: асимметричное расположение блоков придает смесителю скульптурную форму.

ИДЕЯ ДИЗАЙНА

Драгоценности в ванной. Мы хотели превратить AXOR Edge из объекта повседневного использования в скульптуру. Скульптуру, чьи точные грани, блестящие поверхности и необычная текстура пробуждают эмоции.

ОСОБЫЕ ПРЕИМУЩЕСТВА КОЛЛЕКЦИИ

- / Блестящие поверхности. Яркий блеск создается благодаря точной фрезеровке поверхностей и кромок
- / Новая производственная технология. Мы используем алмазно-фрезеровочную машину последнего поколения. Она задает новые технологические стандарты в производственном процессе. Точность сравнима с той, что достигается в часовой, оптической промышленности и при производстве драгоценных изделий
- / Алмазная резка. Тонкие текстурные детали создают яркие контрасты и особые тактильные ощущения
- / Полный набор изделий для ванной комнаты. Смесители для раковины и ванны, а также термостаты для душа
- / AXOR Edge – это вторая коллекция, созданная совместно с Жаном-Мари Массо



ПРОИСХОЖДЕНИЕ ШЕДЕВРА

Использование алмазных инструментов в процессе производства обеспечивает высочайшую точность и качественную обработку мельчайших элементов. Точность – основа блеска, а обработка алмазным инструментом – залог идеальных поверхностей и граней. Производство AXOR Edge требует точности вплоть до тысячных долей миллиметра. Подобная точность используется с аэрокосмической и лазерной промышленности.

Фаски фрезеруются под углом 45° и соединяются друг с другом с абсолютной точностью. Это создает безупречную поверхность, которая идеально отражает свет.

Тонкая текстура создается с помощью алмазной резки. Массивный латунный блок фрезеруется построчно в несколько этапов, позволяя получить точные пирамидальные элементы, создающую роскошную текстуру, ярко контрастирующую с гладкими поверхностями.

22



СПРАВА: линия, которая будет ограничена, фрезеруется до пяти раз.

СЛЕВА, СВЕРХУ и СНИЗУ: алмазный инструмент используется для фрезерования скошенной фаски ровно под углом 45° .

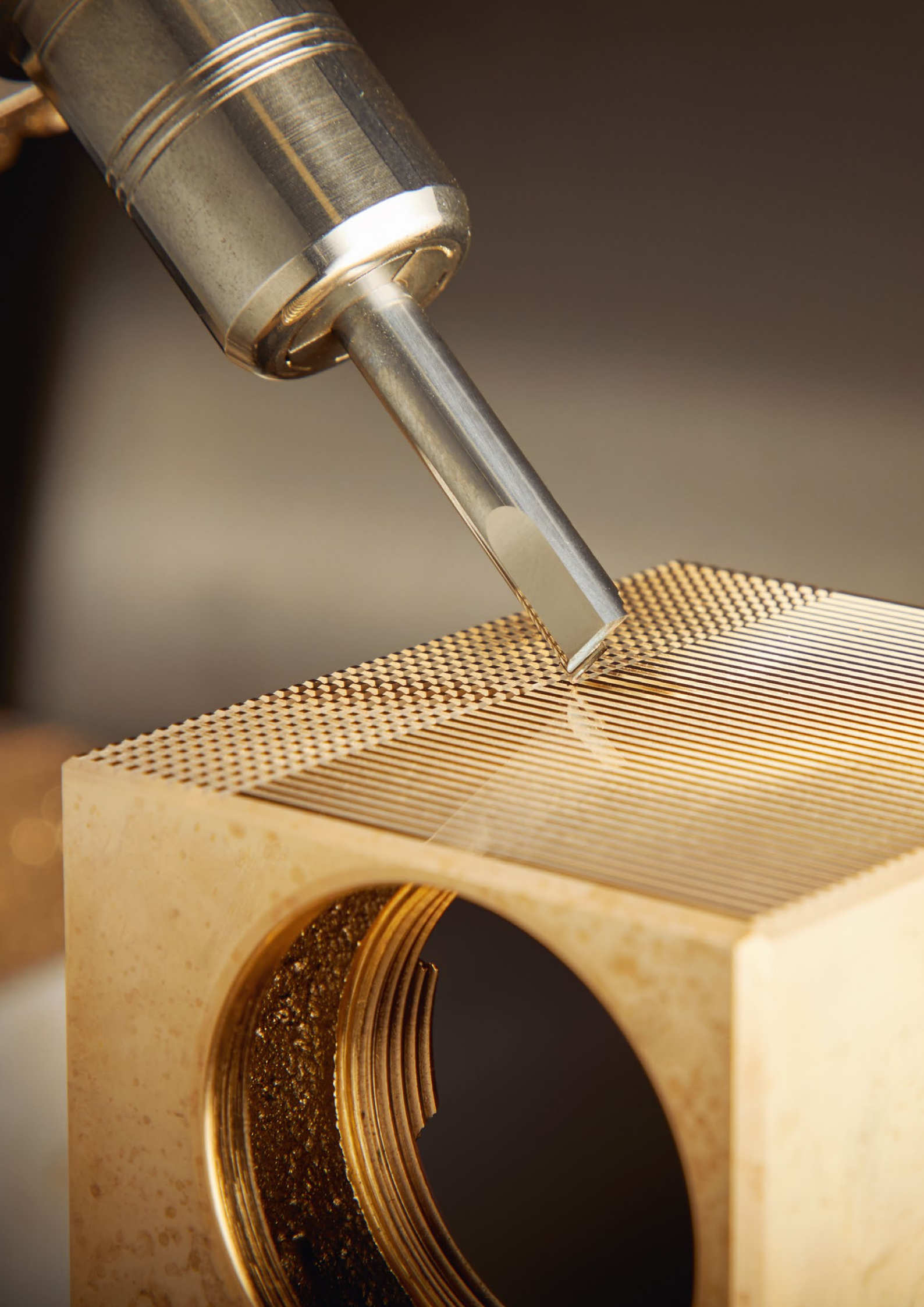

НЕПОВТОРИМЫЙ БЛЕСК И ВЫСОЧАЙШАЯ ТОЧНОСТЬ

Смесители AXOR Edge преодолевают границы: поверхности с ярким блеском являются особенностью коллекции. Для достижения такого блеска требуется высочайшая точность при производстве: свет должен идеально отражаться от поверхностей смесителя. Вот для чего используется алмазный станок. Он обрабатывает грани на поверхностях и фасках смесителя с точностью до микрометра, создавая захватывающую игру света и тени. Именно эти точные детали – безупречная фаска под углом 45° и инновационная трехмерная структура – превращают смеситель в драгоценность.



РАКОВИНА



Смеситель для раковины, однорычажный, 130, со сливным клапаном Push-Open
46010, -000, -xxx

Смеситель для раковины, однорычажный, 130, со сливным клапаном Push-Open, с алмазной огранкой (без рис.)
46011, -000, -xxx



Смеситель для раковины, однорычажный, 190, со сливным клапаном Push-Open
46020, -000, -xxx

Смеситель для раковины, однорычажный, 190, со сливным клапаном Push-Open, с алмазной огранкой (без рис.)
46021, -000, -xxx



Смеситель для раковины, однорычажный, 280, со сливным клапаном Push-Open
46030, -000, -xxx

Смеситель для раковины, однорычажный, 280, со сливным клапаном Push-Open, с алмазной огранкой (без рис.)
46031, -000, -xxx

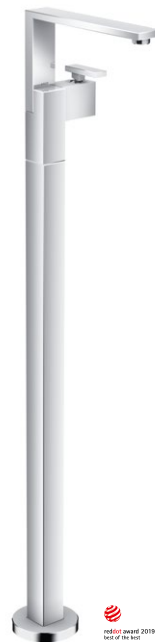

Смеситель для раковины, однорычажный, напольный, со сливным клапаном Push-Open
46040, -000, -xxx

Смеситель для раковины, однорычажный, напольный, со сливным клапаном Push-Open, с алмазной огранкой (без рис.)
46041, -000, -xxx

Скрытая часть смесителя напольного
10452180



Смеситель для раковины, на 3 отверстия, 130, со сливным клапаном Push-Open
46050, -000, -xxx

Смеситель для раковины, на 3 отверстия, 130, со сливным клапаном Push-Open, с алмазной огранкой (без рис.)
46051, -000, -xxx



Скрытая часть смесителя для раковины, на 3 отверстия, скрытого монтажа, с изливом 190 мм
46060, -000, -xxx

Скрытая часть смесителя для раковины, на 3 отверстия, скрытого монтажа, с изливом 190 мм, с алмазной огранкой (без рис.)
46061, -000, -xxx

Скрытая часть смесителя для раковины, на 3 отверстия, настенного
10303180



БИДЕ



Смеситель для биде, однорычажный, со сливным клапаном Push-Open
46210, -000, -xxx

Смеситель для биде, однорычажный, со сливным клапаном Push-Open, с алмазной огранкой (без рис.)
46211, -000, -xxx





Термостат скрытого монтажа AXOR Edge Select для 5 потребителей – это оптимальный вариант управления AXOR ShowerHeaven 1200/300 4jet. Он позволяет управлять пятью типами струй и источниками подачи воды нажатием кнопки Select.

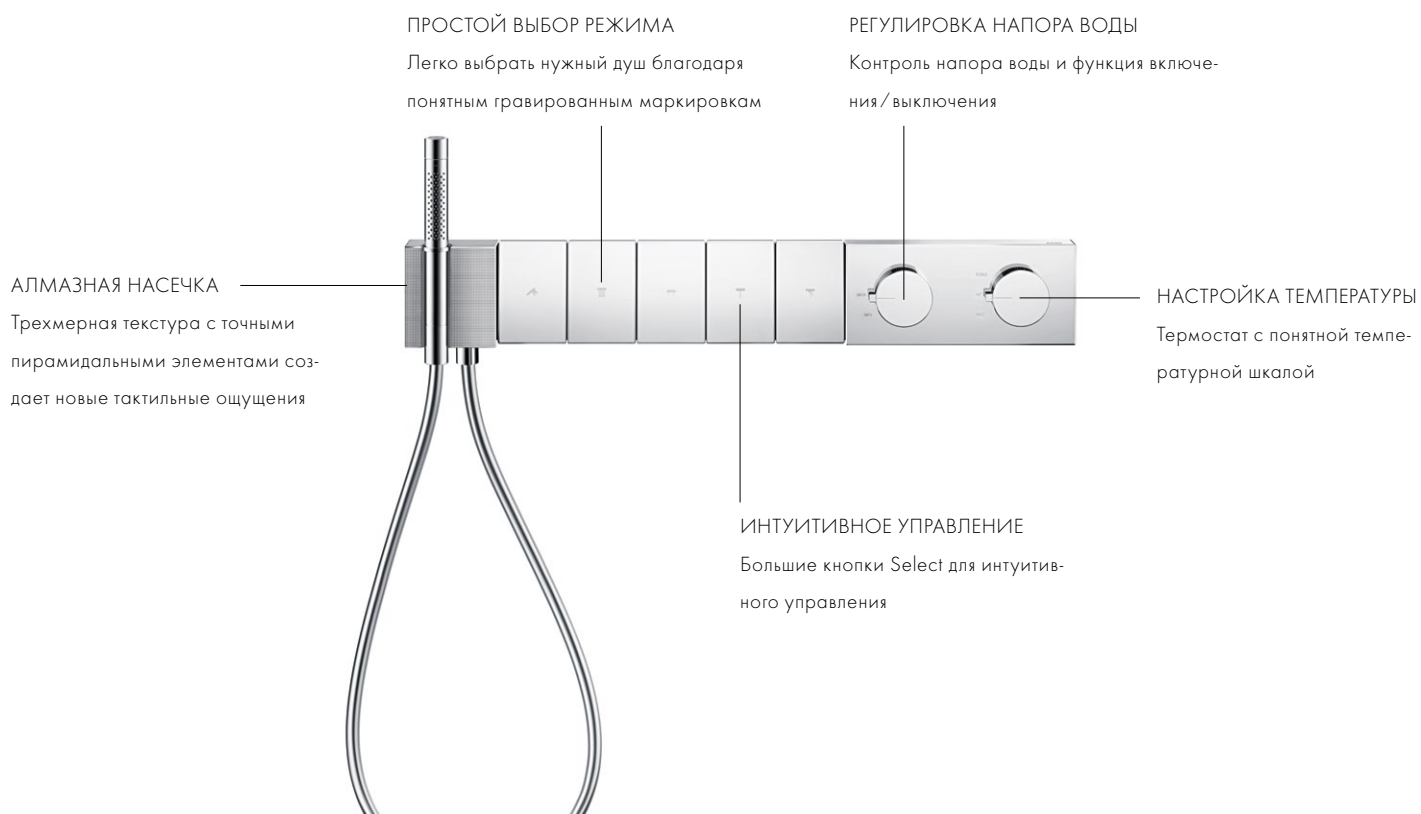



Смеситель для душа, однорычажный, скрытого монтажа # 46650, -000, -xxx

Смеситель для душа, однорычажный, скрытого монтажа, с алмазной огранкой (без рис.) # 46651, -000, -xxx



Porter-набор, с ручным душем 2jet и душевым шлангом # 46520, -000, -xxx

Porter-набор, с ручным душем 2jet и душевым шлангом, с алмазной огранкой (без рис.) # 46521, -000, -xxx

/ Типы струй: Rain, Mono



Термостат для 2 потребителей, комбинированного монтажа # 46240, -000, -xxx

Термостат для 2 потребителей, комбинированного монтажа, с алмазной огранкой (без рис.) # 46241, -000, -xxx

Скрытая часть термостата для 2 потребителей комбинированного монтажа # 45442180



Термостат для 3 потребителей, комбинированного монтажа # 46140, -000, -xxx

Термостат для 3 потребителей, комбинированного монтажа, с алмазной огранкой (без рис.) # 46141, -000, -xxx

Скрытая часть термостата для 3 потребителей комбинированного монтажа # 45443180



Модуль термостата, 470/100, для 2 потребителей, скрытого монтажа # 46700, -000, -xxx

Модуль термостата, 470/100, для 2 потребителей, скрытого монтажа, с алмазной огранкой (без рис.) # 46701, -000, -xxx

Скрытая часть термостатического модуля Select для 2 потребителей # 18310180



Модуль термостата, 540/100, для 3 потребителей, скрытого монтажа # 46710, -000, -xxx

Модуль термостата, 540/100, для 3 потребителей, скрытого монтажа, с алмазной огранкой (без рис.) # 46711, -000, -xxx

Скрытая часть термостатического модуля Select для 3 потребителей # 18311180



Модуль термостата, 610/100, для 4 потребителей, скрытого монтажа # 46720, -000, -xxx

Модуль термостата, 610/100, для 4 потребителей, скрытого монтажа, с алмазной огранкой (без рис.) # 46721, -000, -xxx

Скрытая часть термостатического модуля Select для 4 потребителей # 18312180



Модуль термостата, 680/100, для 5 потребителей, скрытого монтажа # 46730, -000, -xxx

Модуль термостата, 680/100, для 5 потребителей, скрытого монтажа, с алмазной огранкой (без рис.) # 46731, -000, -xxx

Скрытая часть термостатического модуля Select для 5 потребителей # 18313180



Термостат HighFlow, скрытого монтажа # 46740, -000, -xxx

Термостат HighFlow, скрытого монтажа, с алмазной огранкой (без рис.) # 46741, -000, -xxx

Скрытая часть iBox universal # 01700180



Термостат с запорным вентилем # 46750, -000, -xxx

Термостат с запорным вентилем, с алмазной огранкой (без рис.) # 46751, -000, -xxx

Скрытая часть iBox universal # 01700180



Термостат с запорным/переключающим вентилем # 46760, -000, -xxx

Термостат с запорным/переключающим вентилем, с алмазной огранкой (без рис.) # 46761, -000, -xxx

Скрытая часть iBox universal # 01700180



Запорный вентиль, скрытого монтажа # 46770, -000, -xxx

Запорный вентиль, скрытого монтажа, с алмазной огранкой (без рис.) # 46771, -000, -xxx

Скрытая часть запорного вентиля, шпindelного, 52 л/мин # 16973180

Скрытая часть запорного вентиля, керамического, 40 л/мин, DN15 # 16974180

Скрытая часть запорного вентиля, шпindelного, 130 л/мин, DN20 # 16970180

ИННОВАЦИОННАЯ ТЕХНОЛОГИЯ В ВАННОЙ ДЛЯ БОЛЬШЕЙ СВОБОДЫ ДВИЖЕНИЙ И МАКСИМАЛЬНОГО КОМФОРТА

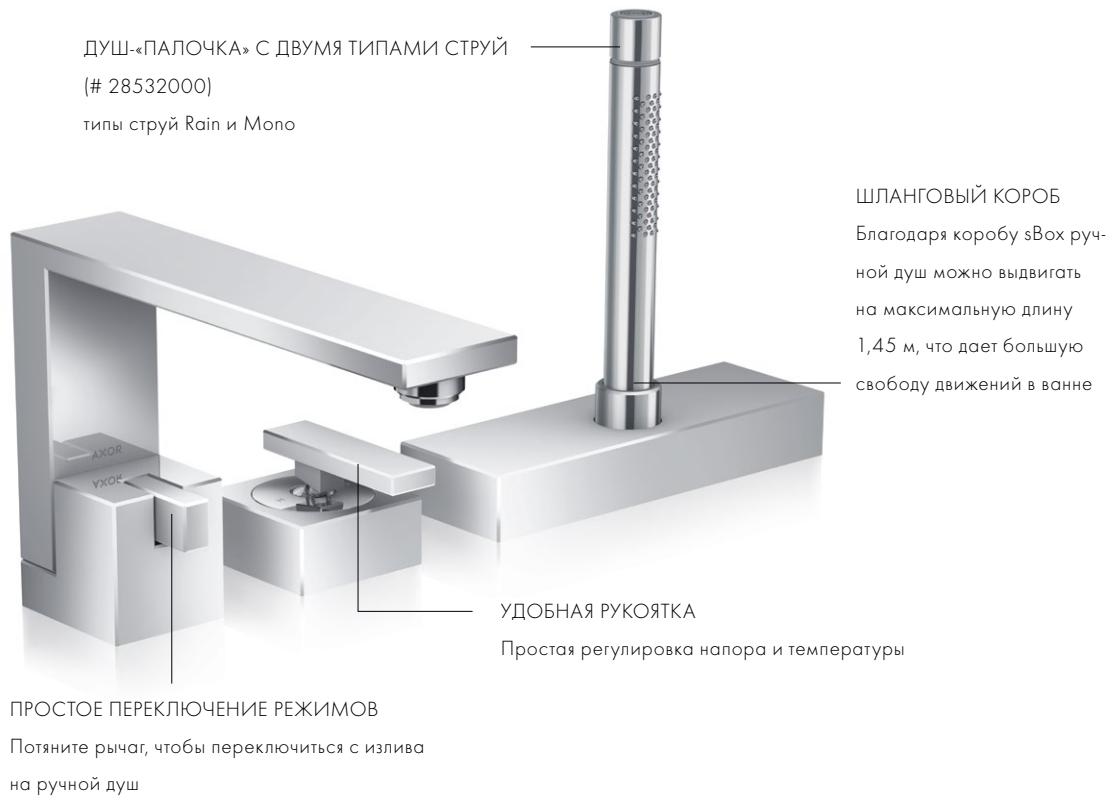

28

Подходит для установки на борт ванны

Шланг защищен от внешних воздействий и ходит очень плавно

Утяжелитель для безопасного, плавного хода шланга



УДОБНАЯ СИСТЕМА НАПРАВЛЕНИЯ ШЛАНГА

sVox для ванн – это инновационный шланговый короб, который входит в комплект поставки скрытой части смесителя AXOR Edge на 3 отверстия на край ванны и скрытой части набора AXOR Edge на край ванны.

Благодаря sVox шланг движется плавно, тихо и безопасно. Максимальная длина вытяжения ручного душа составляет 1,45 м.



Смеситель для ванны, однорычажный, скрытого монтажа # 46450, -000, -xxx

Смеситель для ванны, однорычажный, скрытого монтажа, с алмазной огранкой (без рис.) # 46451, -000, -xxx

Скрытая часть iBox universal # 01700180



Смеситель для ванны, однорычажный, скрытого монтажа, со встроенной защитной комбинацией EN1717 # 46420, -000, -xxx

Смеситель для ванны, однорычажный, скрытого монтажа, со встроенной защитной комбинацией EN1717 (без рис.) # 46421, -000, -xxx

Скрытая часть iBox universal # 01700180



Смеситель на край ванны, на 3 отверстия # 46430, -000, -xxx

Смеситель на край ванны, на 3 отверстия, с алмазной огранкой (без рис.) # 46431, -000, -xxx

Скрытая часть смесителя на край ванны, однорычажного, на 3 отверстия # 15487180



- / Включая ручной душ-«палочку» 2jet (# 28532, -000, -xxx)
- / В комплект входит sBox, благодаря которому шланг передвигается плавно, тихо и беспрепятственно



Набор на край ванны # 46470, -000, -xxx

Скрытая часть для ванны, монтаж на край ванны или плитку # 15490180



- / Включая ручной душ-«палочку» 2jet (# 28532, -000, -xxx)
- / В комплект входит sBox, благодаря которому шланг передвигается плавно, тихо и беспрепятственно



Излив на ванну # 46410, -000, -xxx

Излив на ванну, с алмазной огранкой (без рис.) # 46411, -000, -xxx



Смеситель для ванны, однорычажный, напольный # 46440, -000, -xxx

Смеситель для ванны, однорычажный, напольный, с алмазной огранкой (без рис.) # 46441, -000, -xxx

Скрытая часть смесителя напольного # 10452180





AXOR MYEDITION

НОВАЯ СТУПЕНЬ
ПЕРСОНАЛИЗАЦИИ

Линейный, монолитный дизайн AXOR MyEdition создает сцену для самовыражения. Разнообразные панели для излива выполнены из эксклюзивных материалов и оставляют пространство для вашей креативности. Коллекция поможет создать что-то уникальное, выделиться из толпы и двигаться в новом направлении.

Дизайн: PHOENIX

«AXOR MYEDITION ДАРИТ
ОЩУЩЕНИЯ ВСЕМ
ОГРАНАМ ЧУВСТВ».

Андреас Дифенбах, PHOENIX

ОСОБЕННОСТИ ДИЗАЙНА

Монолит: узнаваемая прямоугольная форма, монолитный облик благодаря весу и размеру

ИДЕЯ ДИЗАЙНА

Сцена для вашей креативности: многочисленные возможности для самореализации

ОСОБЫЕ ПРЕИМУЩЕСТВА КОЛЛЕКЦИИ

- / Новый уровень индивидуализации с тщательно выбранными натуральными материалами и эксклюзивными поверхностями
- / Новый облик и ощущения от натуральных материалов, таких как стекло, металл, мрамор и кожа, каждый со своей уникальной структурой
- / Максимум привлекательности: эксклюзивный, глубокий черный цвет, нанесенный методом PVD. «Матовый черный»
- / Чувственный контраст по отношению к линейному дизайну: инновационная бархатная струя PowderRain. Впервые в смесителе для раковины
- / Изолированный канал для воды: защищает воду от прямого контакта со смесителем
- / Интеграция или контраст: идеальное дополнение к интерьеру или акцент в ванной комнате



АВАНГАРДНАЯ КОНЦЕПЦИЯ И НОВЫЕ МАТЕРИАЛЫ

Металлический корпус с хромированным покрытием или в поверхности AXOR FinishPlus. Смеситель дополнен восхитительной панелью. Благодаря эксклюзивным материалам AXOR Signature предлагает неисчерпаемые возможности дизайна. Металл, зеркальное стекло, черное стекло, натуральные материалы, такие как дерево, мрамор или кожа, создают более привлекательный внешний вид и новые тактильные ощущения. Впервые в AXOR MyEdition.

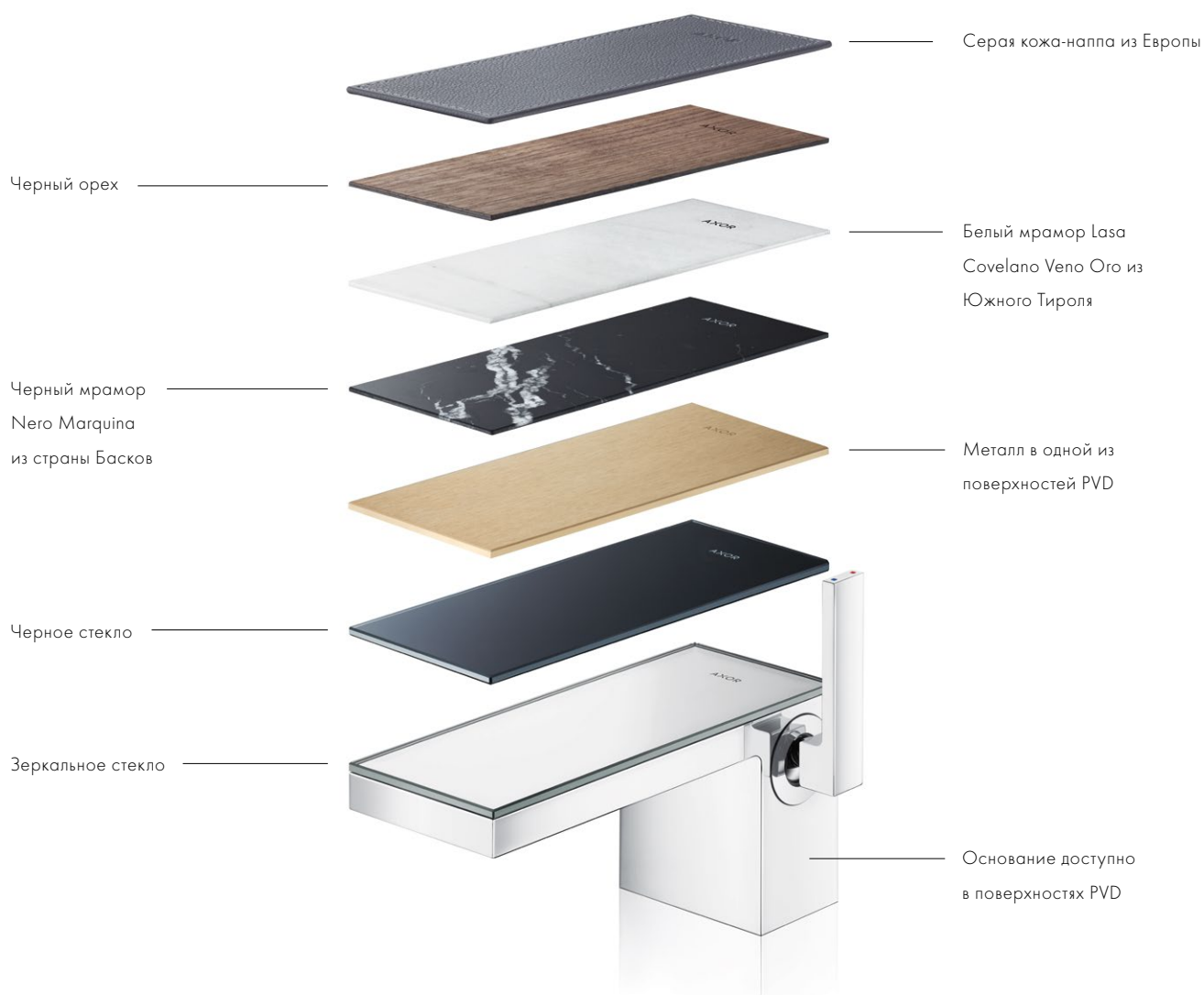

32

Следующие варианты доступны как стандартные для всех девяти продуктов AXOR MyEdition.

У каждого есть свой артикульный номер.

/ Хром (основание)/Зеркальное стекло (панель) (-000)

/ Хром/Черное стекло (-600)

/ Матовый черный/Черное стекло (-350)

/ Матовый черный/Шлифованная бронза (-360)

В дополнение к стандартным вариантам продукты можно сконфигурировать индивидуально и заказать отдельно основание и панель для излива. У каждого основания и панели есть свои артикульные номера.



ЕСТЕСТВЕННЫЕ МАТЕРИАЛЫ ДЛЯ ВАННОЙ КОМНАТЫ - КАЖДАЯ ПАНЕЛЬ УНИКАЛЬНА

33

Изысканные материалы создают уникальные панели для изливов AXOR MyEdition. Каждая версия - результат большой исследовательской работы, изготовлена с высокой точностью и проходит самые строгие проверочные тесты на устойчивость материалов. Результат - идеальное целое.

Прекрасный пример - элегантная панель из ореха. Тонкие панели из древесины характеризуются уникальным рисунком прожилок по поверхности теплого коричневого цвета.

Белый мрамор Lasa из Южного Тироля отличается тонкими золотистыми прожилками. Панель - это тончайший слой, вырезанный из куска мрамора, тщательно обработанный для получения каменного шпона с приятными тактильными свойствами.

Его антагонист - черный Nero Marquina - добывается в карьерах страны Басков на севере Испании. Глубокий черный цвет, с узнаваемыми белыми прожилками, - безупречная элегантность.

Как и тщательно выбранная кожа-наппа из Европы. Благодаря тонкой обработке кожа становится максимально эластичной, и ее можно использовать во влажных помещениях.

Каждая панель уникальна. Это превращает любой смеситель AXOR MyEdition в оригинальный продукт. Для максимальной индивидуализации зоны раковины или ванны.

Чтобы каждая панель служила максимально долго, мы создали индивидуальные рекомендации по уходу за изделиями с учетом используемого материала.

ПОСЛЕДОВАТЕЛЬНЫЙ ДИЗАЙН - ДЛЯ СМЕСИТЕЛЯ И СТРУИ ВОДЫ

НЕЗАВИСИМЫЕ ЭЛЕМЕНТЫ
Безупречная линия, отделяющая основание и панель, напоминает тонкую тень. Такое разделение элементов помогает создать максимально индивидуальный продукт

МАТЕРИАЛЫ
Панель для излива - сменный элемент смесителя - можно индивидуализировать по вашему желанию, в том числе благодаря инновационным материалам, таким как кожа, мрамор или дерево

МОНОЛИТ
Чистый, прямоугольный дизайн, солидная форма

УДОБСТВО
Картридж M25LS позволяет разместить рукоятку сбоку для удобного управления

ВОДНЫЙ ДИЗАЙН
Ощущения для всех органов чувств: мягкая бархатная струя PowderRain - это чувственная противоположность линейному дизайну смесителя. Она обеспечивает уникальные водные процедуры

ИНДИВИДУАЛИЗАЦИЯ
Основание - постоянный элемент смесителя и может быть выполнен в одной из поверхностей AXOR FinishPlus



34



Новый формирователь струи:
Форма водной струи соответствует дизайну изделия. В этом случае был разработан формирователь струи прямоугольной формы, который предлагает струю PowderRain и дополнен функцией защиты от известковых отложений QuickClean.



Тип струи PowderRain:
AXOR MyEdition - это первая коллекция с типом струи PowderRain. Мягкие бархатные капли образуются в 170 тончайших соплах, создавая роскошную чувственную струю.



Изолированный канал для воды:
Изолированный канал для подачи воды интегрирован в металлическое основание. Вода изолирована от контакта с корпусом, что защищает ее от возможности попадания элементов свинца и никеля.

РАКОВИНА



Смеситель для раковины, однорычажный, 70, со сливным клапаном Push-Open
47010, -000, -350, -360, -600



Смеситель для раковины, однорычажный, 70, со сливным клапаном Push-Open, без панели
47012, -000, -350, -xxx



/ Сочетается с панелью 200



Смеситель для раковины, однорычажный, 230, со сливным клапаном Push-Open
47020, -000, -350, -360, -600



Смеситель для раковины, однорычажный, 230, со сливным клапаном Push-Open, без панели
47022, -000, -350, -xxx



/ Сочетается с панелью 200



Смеситель для раковины, на 3 отверстия, 70, со сливным клапаном Push-Open
47050, -000, -350, -360, -600



Смеситель для раковины, на 3 отверстия, 70, со сливным клапаном Push-Open, с алмазной огранкой
47052, -000, -350, -xxx



/ Сочетается с панелью 200



Смеситель для раковины, однорычажный, напольный, со сливным клапаном Push-Open
47040, -000, -350, -360, -600



Смеситель для раковины, однорычажный, напольный, со сливным клапаном Push-Open, без панели
47042, -000, -350, -xxx



/ Сочетается с панелью 245



Смеситель для раковины, однорычажный, настенный, с изливом 221 мм
47060, -000, -350, -360, -600



Смеситель для раковины, однорычажный, настенный, с изливом 221 мм, без панели
47062, -000, -350, -xxx



/ Сочетается с панелью 245

ИНДИВИДУАЛИЗАЦИЯ ЗОНЫ ВАННЫ



Концепция индивидуализации AXOR MyEdition применима и в зоне ванны.

Панель из черного мрамора Nero Marquina с белыми прожилками – узнаваемый акцент смесителя на 4 отверстия на борт ванны.

Впечатляющая панель из белого мрамора Lasa Covelano Vena Ого в напольном смесителе для ванны.





Смеситель для биде, однорычажный, со сливным клапаном Push-Open
47210, -000, -350, -360, -600



Смеситель для биде, однорычажный, со сливным клапаном Push-Open, без панели
47212, -000, -350, -xxx



/ Сочетается с панелью 150



Смеситель на край ванны, на 4 отверстия
47430, -000, -350, -360, -600



Смеситель на край ванны, на 4 отверстия, без панели
47432, -000, -350, -xxx



/ Сочетается с панелью 200



Излив на ванну
47410, -000, -350, -360, -600



Излив на ванну, без панели
47412, -000, -350, -xxx



/ Сочетается с панелью 200



Смеситель для ванны, однорычажный, напольный
47440, -000, -350, -360, -600

Скрытая часть смесителя напольного
10452180



Смеситель для ванны, однорычажный, напольный, без панели
47442, -000, -350, -xxx

Скрытая часть смесителя напольного
10452180



/ Сочетается с панелью 245



Внешняя часть, квадратная
28012, -000, -xxx

Внешняя часть, овальная (без рис.)
28022, -000, -xxx

Скрытая часть для ванны, монтаж на край ванны или плитку
15490180

- / sBox обеспечивает плавное, тихое, беспрепятственное движение шланга
- / Подходит для монтажа на борт ванны и плитку
- / Минимальная ширина борта 100 мм
- / Максимальная длина вытяжения шланга 1,45 м
- / Душ выбирается отдельно



Стандартные варианты поверхностей AXOR MyEdition: «хром/зеркальное стекло» -000 и «хром/черное стекло» -600. Стекло обладает высокими гигиеническими качествами, оно прочное и устойчивое к жестким чистящим средствам.

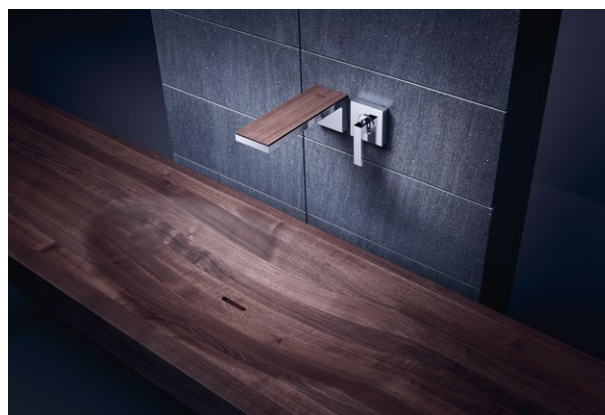

Панель из натурального черного ореха отличается глубоким коричневым цветом разных оттенков. Яркая комбинация с поверхностью AXOR FinishPlus «матовый черный» (доступна эксклюзивно для AXOR MyEdition).

38

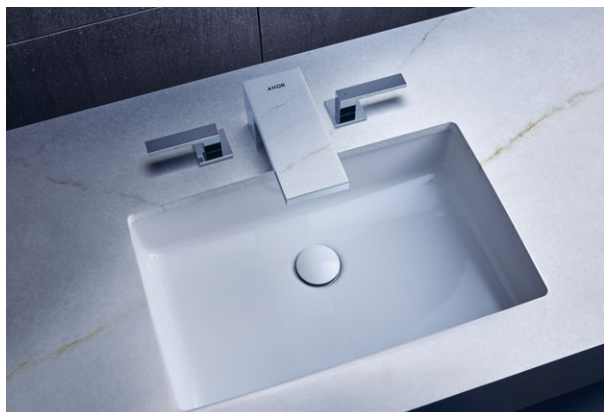

Белый мрамор Lasa Covelano Vena Oro восхищает блестящими золотыми прожилками. Он добывается в карьере массива Дженн Клифф, самом высоком карьере в Европе, на высоте более 2220 метров.



Черный мрамор Nero Marquina - изысканный известняк с характерными прожилками из белого кварца. Поскольку он поддается полировке, его называют мрамором. Белые кварцевые прожилки образовались на более поздних этапах развития породы.



Европейская кожа наппа привносит ощущение уюта в ванную комнату. Серая кожа тонкая, с естественной структурой, гладкая и мягкая на ощупь.

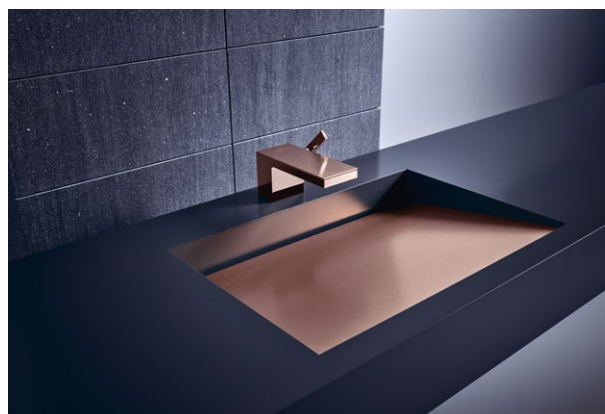

Поверхности AXOR FinishPlus привносят цвет в ванную комнату. Помимо варианта одного цвета, полированного или шлифованного вручную, можно использовать вариант совмещения разных цветов основания и панели.



Панель 200, стекло
47900, -000

Панель 245, стекло (без рис.)
47901, -000

Панель 150, стекло (без рис.)
47902, -000



Панель 200, стекло
47900, -600

Панель 245, стекло (без рис.)
47901, -600

Панель 150, стекло (без рис.)
47902, -600



Панель 200, черный орех
47906, -000

Панель 245, черный орех (без рис.)
47907, -000

Панель 150, черный орех (без рис.)
47908, -000



Панель 200, белый мрамор Lasa
Covelano Vena Oro
47909, -000

Панель 245, белый мрамор Lasa
Covelano Vena Oro (без рис.)
47910, -000

Панель 150, белый мрамор Lasa
Covelano Vena Oro (без рис.)
47911, -000

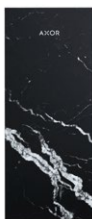

Панель 200, черный мрамор Nero
Marquina
47913, -000

Панель 245, черный мрамор Nero
Marquina (без рис.)
47914, -000

Панель 150, черный мрамор Nero
Marquina (без рис.)
47915, -000



Панель 200, кожа наппа
47916, -000

Панель 245, кожа наппа (без рис.)
47917, -000

Панель 150, кожа наппа (без рис.)
47918, -000



Панель 200, металл
47903, -000, -350, -xxx

Панель 245, металл (без рис.)
47904, -000, -350, -xxx

Панель 150, металл (без рис.)
47905, -000, -350, -xxx



Новая матовая поверхность PVD «матовый черный» приятный на ощупь, однородный на вид. Он доступен эксклюзивно для коллекции AXOR MyEdition и дополняющих продуктов.

ЭТАПЫ ПРОИЗВОДСТВА









Шаг 1: процесс гальванизации создает микроструктуру в слое никеля, что образует матовую поверхность.





Шаг 2: слой хрома наносится на слой никеля.

Шаг 3: процесс PVD создает поверхность глубокого черного цвета.



ОБЗОР КОЛЛЕКЦИИ И ВОЗМОЖНОСТИ КОМБИНИРОВАНИЯ

			Панели									
			Зеркальное стекло			Черное стекло			Хром			
			Панель 200	Панель 245	Панель 150	Панель 200	Панель 245	Панель 150	Панель 200	Панель 245	Панель 150	
Основание продукта		Однорычажный смеситель для раковины 70	Стандартные поверхности: «хром» и «матовый черный»	47010000			47010600					
		Однорычажный смеситель для раковины 70 без панели	Хром	47012000 47900000			47012000 47900600			47012000 47903000		
			15 поверхностей PVD	47012xxx 47900000			47012xxx 47900600			47012xxx 47903000		
		Однорычажный смеситель для раковины 230	Стандартные поверхности: «хром» и «матовый черный»		47020000			47020600 47020350				
		Однорычажный смеситель для раковины 230 без панели	Хром		47022000 47901000			47022000 47901600			47022000 47904000	
			15 поверхностей PVD		47022xxx 47901000			47022xxx 47901600			47022xxx 47904000	
		Смеситель на 3 отверстия 70	Стандартные поверхности: «хром» и «матовый черный»	47050000			47050600 47050350					
		Смеситель на 3 отверстия 70 без панели	Хром	47052000 47900000			47052000 47900600			47052000 47903000		
			15 поверхностей PVD		47052xxx 47900000			47052xxx 47900600			47052xxx 47903000	
		Однорычажный смеситель для раковины скрытого монтажа	Стандартные поверхности: «хром» и «матовый черный»		47060000			47060600 47060350				
		Однорычажный смеситель для раковины скрытого монтажа без панели	Хром		47062000 47901000			47062000 47901600			47062000 47904000	
			15 поверхностей PVD		47062xxx 47901000			47062xxx 47901600			47062xxx 47904000	
		Однорычажный смеситель для раковины, напольный	Стандартные поверхности: «хром» и «матовый черный»		47040000			47040600 47040350				
		Однорычажный смеситель для раковины, напольный, без панели	Хром		47042000 47901000			47042000 47901600			47042000 47904000	
			15 поверхностей PVD		47042xxx 47901000			47042xxx 47901600			47042xxx 47904000	
		Однорычажный смеситель для биде	Стандартные поверхности: «хром» и «матовый черный»			47210000			47210600 47210350			
		Однорычажный смеситель для биде без панели	Хром			47212000 47902000			47212000 47902600			47212000 47905000
			15 поверхностей PVD				47212xxx 47902000			47212xxx 47902600		
	Смеситель для ванны на 4 отверстия	Стандартные поверхности: «хром» и «матовый черный»	47430000			47430600 47430350						
	Смеситель для ванны на 4 отверстия, без панели	Хром	47432000 47900000			47432000 47900600			47432000 47903000			
		15 поверхностей PVD		47432xxx 47900000			47432xxx 47900600			47432xxx 47903000		
	Однорычажный смеситель для ванны, напольный	Стандартные поверхности: «хром» и «матовый черный»		47440000			47440600 47440350					
	Однорычажный смеситель для ванны, напольный, без панели	Хром		47442000 47901000			47442000 47901600			47442000 47904000		
		15 поверхностей PVD		47442xxx 47901000			47442xxx 47901600			47442xxx 47904000		
	Излив на ванну	Стандартные поверхности: «хром» и «матовый черный»	47410000			47410600 47410350						
	Излив на ванну без панели	Хром	47412000 47900000			47412000 47900600			47412000 47903000			
		15 поверхностей PVD		47412xxx 47900000			47412xxx 47900600			47412xxx 47903000		

Панели														
														
15 поверхностей PVD			Дерево: черный орех			Белый мрамор: Lasa Covellano Vena Oro			Черный мрамор: Negro Marquina			Кожа: серая кожа наппа		
Панель 200	Панель 245	Панель 150	Панель 200	Панель 245	Панель 150	Панель 200	Панель 245	Панель 150	Панель 200	Панель 245	Панель 150	Панель 200	Панель 245	Панель 150
Шлифованная бронза 47010360														
47012000 47903xxx			47012000 47906000			47012000 47909000			47012000 47913000			47012000 47916000		
47012xxx 47903xxx			47012xxx 47906000			47012xxx 47909000			47012xxx 47913000			47012xxx 47916000		
	Шлифованная бронза 47020360													
	47022000 47904xxx			47022000 47907000			47022000 47910000			47022000 47914000			47022000 47917000	
	47022xxx 47904xxx			47022xxx 47907000			47022xxx 47910000			47022xxx 47914000			47022xxx 47917000	
Шлифованная бронза 47050360														
47052000 47903xxx			47052000 47906000			47052000 47909000			47052000 47913000			47052000 47916000		
47052xxx 47903xxx			47052xxx 47906000			47052xxx 47909000			47052xxx 47913000			47052xxx 47916000		
	Шлифованная бронза 47060360													
	47062000 47904xxx			47062000 47907000			47062000 47910000			47062000 47914000			47062000 47917000	
	47062xxx 47904xxx			47062xxx 47907000			47062xxx 47910000			47062xxx 47914000			47062xxx 47917000	
	Шлифованная бронза 47040360													
	47042000 47904xxx			47042000 47907000			47042000 47910000			47042000 47914000			47042000 47917000	
	47042xxx 47904xxx			47042xxx 47907000			47042xxx 47910000			47042xxx 47914000			47042xxx 47917000	
		Шлифованная бронза 47210360												
		47212000 47905xxx			47212000 47908000			47212000 47911000			47212000 47915000			47212000 47918000
		47212xxx 47905xxx			47212xxx 47908000			47212xxx 47911000			47212xxx 47915000			47212xxx 47918000
Шлифованная бронза 47430360														
47432000 47903xxx			47432000 47906000			47432000 47909000			47432000 47913000			47432000 47916000		
47432xxx 47903xxx			47432xxx 47906000			47432xxx 47909000			47432xxx 47913000			47432xxx 47916000		
	Шлифованная бронза 47440360													
	47442000 47904xxx			47442000 47907000			47442000 47910000			47442000 47914000			47442000 47917000	
	47442xxx 47904xxx			47442xxx 47907000			47442xxx 47910000			47442xxx 47914000			47442xxx 47917000	
Шлифованная бронза 47410360														
47412000 47903xxx			47412000 47906000			47412000 47909000			47412000 47913000			47412000 47916000		
47412xxx 47903xxx			47412xxx 47906000			47412xxx 47909000			47412xxx 47913000			47412xxx 47916000		



AXOR STARCK

МИНИМАЛИЗМ В ВАННОЙ

AXOR Starck воплощает эстетику минимализма. В фокусе дизайна – самое необходимое. Узнаваемая форма, бескомпромиссная функциональность, вода в своей самой простой форме. Так появляется архетип: вдохновением для коллекции стала старинная водная колонка, которая использовалась для получения воды из скважин.

Дизайн – Филипп Старк

«ИДЕЯ AXOR STARCK – ЭТО СОЗДАТЬ ФОРМУ, КОТОРАЯ БЫ ВЫРАЖАЛА ГЛУБОКОЕ УВАЖЕНИЕ ВОДЕ. КОЛОНКА – ПЕРВАЯ ВЕЩЬ В ИСТОРИИ, КОТОРАЯ ПРИНЕСЛА ЧЕЛОВЕКУ ВОДУ. ИДЕЯ БЫЛА СДЕЛАТЬ ЧТО-ТО ТАКОЕ ЖЕ ПРОСТОЕ».

Филипп Старк

ОСОБЕННОСТИ ДИЗАЙНА

Строгий цилиндр с наклонным изливом

ИДЕЯ ДИЗАЙНА

Минималистичный акцент: форма основания напоминает старую ручную колонку – самый первый и простой способ подачи воды. Все здесь связано с красотой и чистой воды.

ОСОБЫЕ ПРЕИМУЩЕСТВА КОЛЛЕКЦИИ

- / Три варианта рукояток: классическая рукоятка, современная тонкая рукоятка и эргономичная рычаговая рукоятка
- / Смесители предусматривают разную высоту ComfortZone, благодаря чему можно выбрать оптимальный вариант для любой раковины
- / AXOR Starck остается бестселлером на протяжении 25 лет и сейчас является классикой дизайна
- / Инновационный душ-«палочка»: первый в своем роде



ТРИ ОДНОРЫЧАЖНЫХ СМЕСИТЕЛЯ - ТРИ ВАРИАНТА РУКОЯТОК

От классической рукоятки-перышка, появившейся в 1994 и теперь ставшей классикой, - до современной тонкой рукоятки и эргономичной рычаговой рукоятки. Три рукоятки, один дизайн: образцовый наклонный излив и минималистичная форма делают акцент на самом важном.



ОДНОРЫЧАЖНЫЙ СМЕСИТЕЛЬ AXOR STARCK С РЫЧАГОВОЙ РУКОЯТКОЙ
/ Рычаговая рукоятка: удобная рукоятка в современном минималистичном дизайне
/ Доступно в трех вариантах высоты: 80, 100, 250
/ Доступна версия CoolStart, которая помогает экономить энергию и воду

44

ОДНОРЫЧАЖНЫЙ СМЕСИТЕЛЬ AXOR STARCK
ДЛЯ РАКОВИНЫ С ТОНКОЙ РУКОЯТКОЙ

- / Тонкая рукоятка с джойстиковым картриджем: удобная рукоятка дополняет минималистичный дизайн
- / Интегрированный картридж позволил создать тонкое основание смесителя
- / Три простых цилиндра создают минималистичную форму
- / Доступно в четырех вариантах высоты: 70, 90, 170, 250

ОДНОРЫЧАЖНЫЙ СМЕСИТЕЛЬ
AXOR STARCK С РУКОЯТКОЙ-ПЕРОМ

- / Рукоятка в форме пера - классическая форма. Такая форма вносит игривый, удивляющий элемент в общий минималистичный вид изделия
- / Доступно в трех вариантах высоты: 60, 70, 220
- / Оригинальный дизайн 1994 года: по мотивам старинной водной колонки

РАКОВИНА



Смеситель для раковины, однорычажный, 70, с тонкой ручкой, для гостевой раковины, со сливным гарнитуром
10116, -000, -xxx



Смеситель для раковины, однорычажный, 90, с тонкой ручкой, со сливным гарнитуром
10111, -000, -xxx

Смеситель для раковины, однорычажный, 90, с тонкой ручкой, с незапираемым сливным набором (без рис.)
10117, -000, -xxx



Смеситель для раковины, однорычажный, 170, с тонкой ручкой, с незапираемым сливным набором
10123, -000, -xxx



Смеситель для раковины, однорычажный, 250, с тонкой ручкой, для накладной раковины, с незапираемым сливным набором
10129, -000, -xxx



Смеситель для раковины, однорычажный, 60, для гостевой раковины, со сливным гарнитуром
10015, -000, -xxx



Смеситель для раковины, однорычажный, 70, со сливным гарнитуром
10010, -000, -xxx

Смеситель для раковины, однорычажный, 70, с незапираемым сливным набором (без рис.)
10018, -000, -xxx



Смеситель для раковины, однорычажный, 220, для накладной раковины, со сливным гарнитуром
10020, -000, -xxx

Смеситель для раковины, однорычажный, 220, для накладной раковины, с незапираемым сливным набором (без рис.)
10028, -000, -xxx



Смеситель для раковины, однорычажный, 80, с рычаговой ручкой, со сливным гарнитуром
10102, -000, -xxx



Смеситель для раковины, однорычажный, 100, с рычаговой ручкой, со сливным гарнитуром
10001, -000, -xxx

Смеситель для раковины, однорычажный, 100, с рычаговой ручкой, с незапираемым сливным набором (без рис.)
10003, -000, -xxx

Смеситель для раковины, однорычажный, 100, CoolStart, с рычаговой ручкой, со сливным гарнитуром (без рис.)
10007, -000, -xxx



Смеситель для раковины, однорычажный, 250, с рычаговой ручкой, для накладной раковины, с незапираемым сливным набором
10103, -000, -xxx





РАКОВИНА



Смеситель для раковины, с двумя ручками, 80, со сливным гарнитуром
10030, -000, -xxx



Смеситель для раковины, на 3 отверстия, 90, со сливным гарнитуром
10133, -000, -xxx



Скрытая часть смесителя для раковины, на 3 отверстия, скрытого монтажа, с изливом 125 мм
10313, -000, -xxx



Кран, 70, без сливного набора
38130, -000, -820, -xxx



ЭЛЕКТРОНИКА



Смеситель для раковины, электронный, 90, с регулировкой температуры, питание от батареек
10101, -000, -xxx

Смеситель для раковины, электронный, 90, без регулировки температуры, питание от батареек (без рис.)
10106, -000, -xxx

Смеситель для раковины, электронный, с регулировкой температуры, питание от сети 230V (без рис.)
10140, -000, -xxx

Смеситель для раковины, электронный, без регулировки температуры, питание от сети 230V (без рис.)
10145, -000, -xxx



47

БИДЕ



Смеситель для биде, однорычажный, с тонкой ручкой, со сливным гарнитуром
10211, -000, -xxx



Смеситель для биде, однорычажный, со сливным гарнитуром
10200, -000, -xxx



Смеситель для биде, однорычажный, с рычажной ручкой, со сливным гарнитуром
10214, -000, -xxx



Смеситель для раковины, однорычажный, 90, с набором для биде со шлангом 1,60 м
10300, -000, -xxx



ДУШЕВАЯ КОЛОННА С ТЕРМОСТАТОМ И ВЕРХНИМ ДУШЕМ 240 1JET

Минимализм в душе. Редуцированные формы образуют уникальный продукт.
Круг. Цилиндр. Штанга. Результат – уникальная душевая колонна.

ВЕРХНИЙ ДУШ AXOR:

- / Большой, высококачественный металлический душевой диск диаметром 240 мм
- / Щедрая струя RainAir окутывает все ваше тело.
Расход воды 13,6 л/мин (при 3 барах)
- / Функция QuickClean

- / Функция защиты от ожога предотвращает случайное включение воды температурой выше 38°C

- / Встроенная кнопка для интуитивного переключения между верхним и ручным душем

- / Управление напором воды

РУЧНОЙ ДУШ-«ПАЛОЧКА» AXOR 2JET

- / Классический дизайн и функциональность. Ручной душ-«палочка» с инновационной системой управления. Простой поворот позволяет пользователю переключать типы струй: мягкую струю Rain и мощную Mono.
- / Высококачественный металлический держатель
- / Расход воды: 13,4 л/мин (при 3 барах)

- / Скрытая часть душевой колонны располагается за настенной розеткой

- / Труба душевой колонны производит впечатление, что вода подается в душ прямо от пола

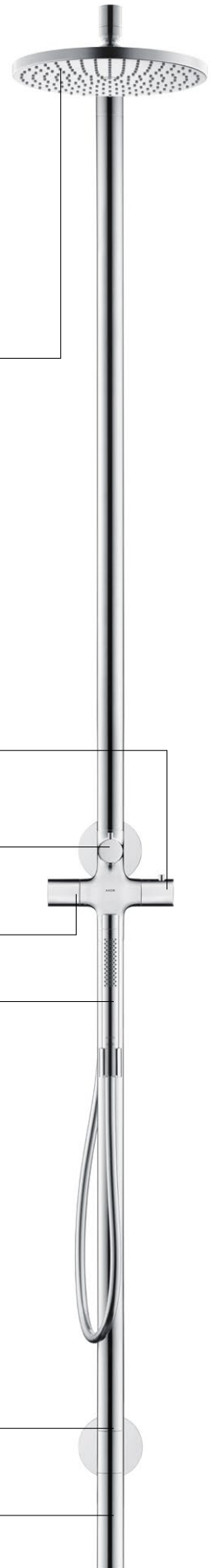



Душевая колонна с термостатом и верхний душем 240 Jet
10912, -000, -xxx

Скрытая часть
10902180



Смеситель для душа, однорычажный, внешнего монтажа, с круглой рычаговой ручкой
10611, -000, -xxx



Смеситель для душа, однорычажный, внешнего монтажа, с плоской рычаговой ручкой
10665, -000, -xxx



Смеситель для душа, однорычажный, скрытого монтажа, с круглой рычаговой ручкой
10616, -000, -xxx

Скрытая часть iBox universal
01700180

/ Доступна версия с ручкой, подходящей по дизайну выбранному смесителю для раковины



Смеситель для душа, однорычажный, скрытого монтажа, с плоской рычаговой ручкой
10614, -000, -xxx

Скрытая часть iBox universal
01700180



Смеситель для душа, однорычажный, скрытого монтажа
10615, -000, -xxx

Скрытая часть iBox universal
01700180



Термостат HighFlow, скрытого монтажа
10715, -000, -xxx

Термостат, скрытого монтажа (без рис.)
10710, -000, -xxx

Скрытая часть iBox universal
01700180

/ Доступна версия с ручкой, подходящей по дизайну выбранному смесителю для раковины



Термостат с запорным вентилем
10700, -000, -xxx

Скрытая часть iBox universal
01700180



Термостат с запорным/переключающим вентилем
10720, -000, -xxx

Скрытая часть iBox universal
01700180



Запорный вентиль, скрытого монтажа
10970, -000, -xxx

Скрытая часть запорного вентиля, шпindelного, 52 л/мин
16973180

Скрытая часть запорного вентиля, керамического, 40 л/мин, DN15
16974180

Скрытая часть запорного вентиля, шпindelного, 130 л/мин, DN20
16970180



Запорный/переключающий вентиль Trio/Quattro, скрытого монтажа
10930, -000, -xxx

Скрытая часть запорного/переключающего вентиля Trio
16982180

Скрытая часть переключающего вентиля Quattro
16930180





Верхний душ 240 1jet
28494, -000, -xxx



Душевой набор, 0,90 м,
с ручным душем-«палочкой» 2jet
27980, -000, -xxx



Душевая штанга, 0,90 м
27830, -000, -xxx



Ротег-набор, 120/120,
с ручным душем-«палочкой» 2jet
и душевым шлангом
12626, -000, -350, -xxx

Скрытая часть душевого модуля
120/120
28486180

Душевой набор, 0,90 м,
с ручным душем-«палочкой» 1jet
(без рис.)
27983, -000, -xxx



Ручной душ-«палочка» 2jet
28532, -000, -350, -xxx



Ручной душ-«палочка» 1jet (без рис.)
10531, -000, -xxx



/ Переключение типов струй поворотом диска, расположенного на конце ручного душа-«палочки»

Опционально:

- / Душевой шланг с металлическим эффектом 1,25 м (# 28282, -000, -xxx)
- / Душевой шланг с металлическим эффектом 1,60 м (# 28286, -000, -xxx)
- / Душевой шланг с металлическим эффектом 2,00 м (# 28284, -000, -xxx)

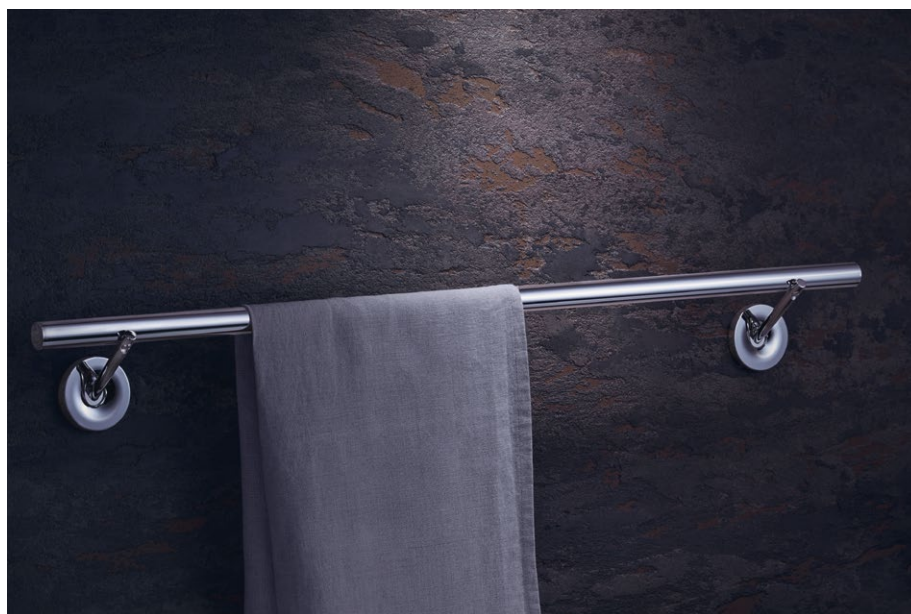

Практический полотенцедержатель (#40806000) и другие аксессуары в минималистичном дизайне AXOR Starck вы найдете в разделе «Аксессуары» на странице 165.

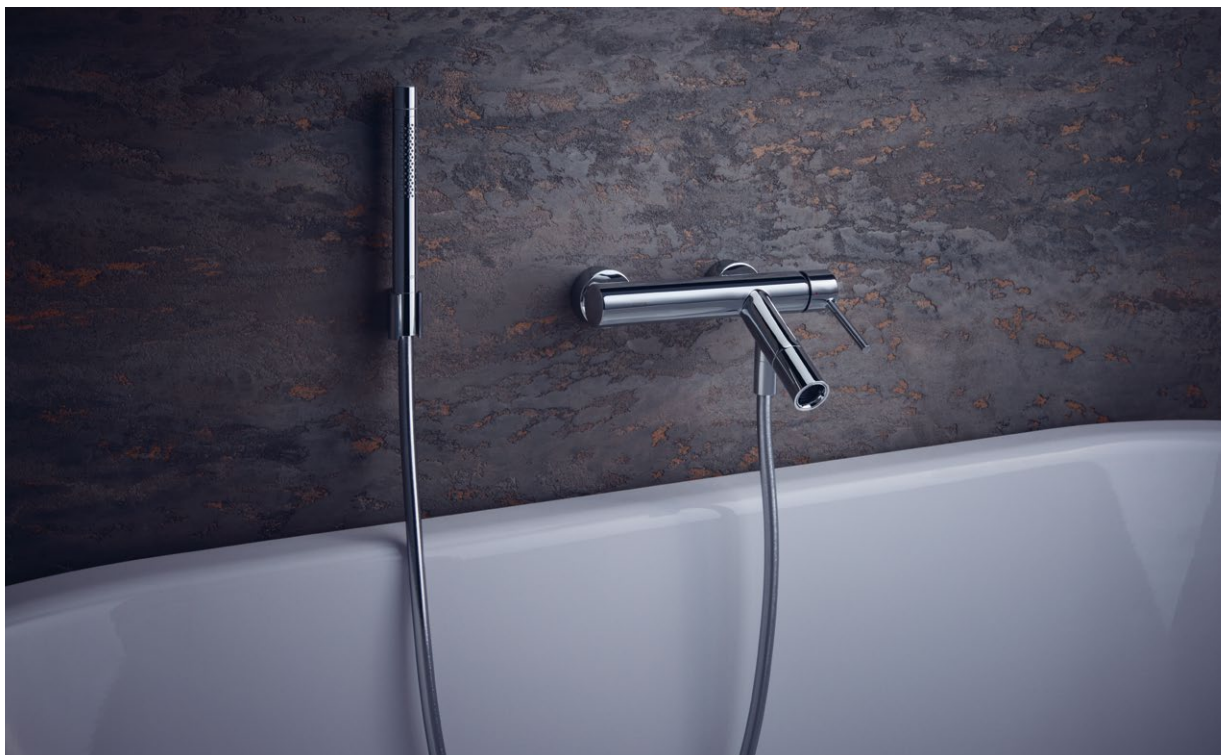

МИНИМАЛИЗМ ДЛЯ ВАННОЙ КОМНАТЫ

52

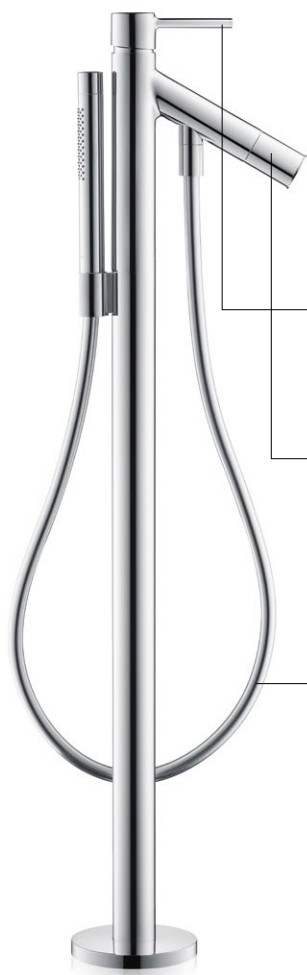

Образец в вашей ванной комнате: чистые, линейные формы с наклонным изливом, напоминающие старые водные колонки. Напольный смеситель для ванны особенно подходит отдельностоящим ваннам.

РАЗНЫЕ ВАРИАНТЫ РУКОЯТОК

/ Доступны с разными вариантами рукояток, чтобы сочетаться с выбранным смесителем на раковину

ПЕРЕКЛЮЧЕНИЕ ТИПОВ СТРУЙ

/ Переключение со смесителя на ручной душ осуществляется с помощью рычага на изливе
/ Расход воды: 22 л/мин (при 3 барах)

ШЛАНГ С МЕТАЛЛИЧЕСКИМ ЭФФЕКТОМ 1,25 М (# 28282000) И РУЧНОЙ ДУШ-«ПАЛОЧКА» 2JET (# 28532000)

/ Входит в комплект поставки



Смеситель для ванны, однорычажный, внешнего монтажа, с круглой рычаговой рукояткой # 10411, -000, -xxx

Смеситель для ванны, однорычажный, внешнего монтажа, с плоской рычаговой рукояткой (без рис.) # 10465, -000, -xxx



Излив на ванну # 10410, -000, -xxx



/ Доступно удлинение для излива на ванну 50 мм (# 10495, -000, -xxx)



Смеситель на край ванны, на 4 отверстия, с рукоятками zero # 10444, -000, -xxx

Скрытая часть смесителя на край ванны, на 4 отверстия # 15480180

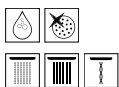

Смеситель для ванны, на 4 отверстия, монтаж на плитку, с рукоятками zero # 10451, -000, -xxx

Скрытая часть смесителя для ванны, на 4 отверстия, монтажа на плитку # 15481180

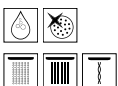

Смеситель для ванны, однорычажный, напольный, с круглой рычаговой рукояткой # 10456, -000, -xxx

Смеситель для ванны, однорычажный, напольный (без рис.) # 10455, -000, -xxx

Скрытая часть смесителя напольного # 10452180



Смеситель для ванны, с двумя рукоятками, напольный # 10458, -000, -xxx

Скрытая часть смесителя напольного # 10452180



/ Включает ручной душ 120 3jet (# 26050, -000, -xxx)

/ Включает ручной душ «палочку» 2jet (# 28532, -000, -xxx) и
Дополнительно:
/ Удлинение 60 мм для излива (# 10981, -000, -xxx)



Смеситель для ванны, однорычажный, скрытого монтажа, с круглой рычаговой рукояткой # 10416, -000, -xxx

Со встроенной защитной комбинацией EN1717 (без рис.) # 10418, -000, -xxx

Скрытая часть iBox universal # 01700180

/ Доступно в поверхности «полированное золото» только через сервис AXOR Signature



Смеситель для ванны, однорычажный, скрытого монтажа, с плоской рычаговой рукояткой # 10414, -000, -xxx

Со встроенной защитной комбинацией EN1717 (без рис.) # 10427, -000, -xxx

Скрытая часть iBox universal # 01700180



Смеситель для ванны, однорычажный, скрытого монтажа # 10415, -000, -xxx

Скрытая часть iBox universal # 01700180



Термостат на край ванны, на 2 отверстия, с рукоятками zero # 10480, -000, -xxx

Скрытая часть термостата на край ванны, на 2 отверстия # 15486180

/ Совместим с:
Внешняя часть sBox для ванны, овальная (# 28022, -000, -xxx) для плавного, тихого, беспрерывного движения шланга



AXOR STARCK V

ЖИЗНЕННАЯ СИЛА ВОДЫ

AXOR Starck V – уникальный акцент на раковине. Его органичный скульптурный дизайн, эффектный стеклянный излив открывает настоящее чудо природы: водоворот. Во всей силе и красоте. Полон жизненной силы и очарования.

Дизайн – Филипп Старк

«AXOR STARCK V –
ЭТО РЕВОЛЮЦИЯ.
МИНИМАЛИСТИЧНЫЙ
ОБЪЕКТ, ПРАКТИЧЕСКИ
НЕВИДИМЫЙ,
ПОЛНОСТЬЮ
ПРОЗРАЧНЫЙ, А
ВНУТРИ – ВОДОВОРОТ.
ОСОБЫЙ ОПЫТ
ОБЩЕНИЯ С ВОДОЙ».

Филипп Старк

ОСОБЕННОСТИ ДИЗАЙНА

Привлекательный элемент. Органичная, скульптурная форма с прозрачным стеклянным изливом. В нем виден мощный, особенный водоворот.

ИДЕЯ ДИЗАЙНА

Показывает красоту и жизненную силу воды, заключенную в стеклянную оболочку

ОСОБЫЕ ПРЕИМУЩЕСТВА КОЛЛЕКЦИИ

- / Три варианта: однорычажный смеситель 140 и 220 и смеситель на 2 отверстия с отдельной тонкой ручкой
- / Два дополнительных варианта рукояток: алмазная и фасетная огранка – классический и современный облик
- / Функции EasyClick и SafetyStop: излив отсоединяется от основания одним щелчком, что означает его простую очистку или замену
- / Удобный поворотный излив 360°
- / Излив выполнен из высококачественного хрустального стекла
- / Экономичный расход воды: 4 л/мин (при 3 барах)
- / AXOR Starck V – пятая коллекция, созданная совместно с Филиппом Старком



КРАСОТА И СУТЬ ВОДЫ

Неисчерпаемое любопытство и безграничная страсть к воде – главные мотиваторы Клауса Гроз, сына основателя компании Ханса Гроз. Он особенно впечатлен чистой энергией водоворота. Он хочет перенести чудо природы в дом, в свою ванную, и начинает работать над смесителем, создающим водоворот. Клаус Гроз и AXOR работали вместе с Филиппом Старком, который разработал смеситель со стеклянным изливом, органичную скульптуру, в котором заключена сама природа.

До сих пор это было невозможно: AXOR Starck V позволяет насладиться красотой воды. Прозрачный стеклянный корпус смесителя открывает нам элегантность и жизненную силу водоворота.

СТЕКЛЯННЫЙ ИЗЛИВ

Излив из хрустального стекла открывает великолепный водный спектакль, захватывающий водоворот.

Для еще большей индивидуализации есть дополнительные варианты стеклянного излива:

- / Алмазная огранка
- / Фасетная огранка

ВАРИАНТЫ ИЗДЕЛИЙ

Однорычажный смеситель для раковины, смеситель для раковины на 2 отверстия и однорычажный смеситель для накладной раковины подходит для разных интерьерных ситуаций









ИНДИВИДУАЛИЗАЦИЯ

Основание можно сделать более индивидуальным благодаря поверхностям AXOR FinishPlus

РАКОВИНА

 	 	 	 
<p>Смеситель для раковины, однорычажный, 140, со стеклянным изливом, с незапираемым сливным набором # 12112, -000, -xxx</p>	<p>Смеситель для раковины, однорычажный, 140, со стеклянным изливом, с незапираемым сливным набором # 12112, 450</p>	<p>Смеситель для раковины, однорычажный, 220, со стеклянным изливом, для накладной раковины, с незапираемым сливным набором # 12114, -000, -xxx</p>	<p>Смеситель для раковины, на 2 отверстия, 110, с незапираемым сливным набором # 12115, -000</p>
 	 	 	 
	<p>/ Версия с белой розеткой (-450)</p>	<p>/ Подходит для накладной раковины благодаря высокому расположению рукоятки</p>	<p>/ Рукоятку можно расположить справа или слева, а также в любом месте на или вокруг раковины</p>

 	 	 	 
<p>Смеситель для раковины, однорычажный, 140, со стеклянным изливом, с незапираемым сливным набором, с алмазной огранкой # 12122, -000</p>	<p>Смеситель для раковины, однорычажный, 140, со стеклянным изливом, с незапираемым сливным набором, с алмазной огранкой # 12122, -990</p>	<p>Смеситель для раковины, однорычажный, 140, со стеклянным изливом, с незапираемым сливным набором, с фасетной огранкой # 12123, -000, -xxx</p>	<p>Смеситель для раковины, однорычажный, 140, со стеклянным изливом, с незапираемым сливным набором, с фасетной огранкой # 12123, -990</p>
 	 	 	 



КРАСОТА В ДЕТАЛЯХ

58

СЪЕМНЫЙ ИЗЛИВ

Легко осушить на время, когда смеситель не используется, легко помыть в посудомоечной машине

ФУНКЦИЯ SAFETYSTOP

При отсоединении излива вода перекрывается

EASYCLICK

Легко снять стеклянный излив

ПОВОРОТНЫЙ ИЗЛИВ

Для формирования оптимальной струи и больших возможностей при установке

РЕГУЛИРОВКА ИНТЕНСИВНОСТИ

Чтобы оптимально адаптироваться к местным условиям давления воды, интенсивность водоворота можно регулировать с помощью ключа-шестигранника, который входит в комплект поставки

НИЗКИЙ РАСХОД ВОДЫ

Расход воды ограничен до 4 л/мин (при 3 барах)

ДЖОЙСТИКОВЫЙ КАРТРИДЖ

Ручьятку можно расположить слева или справа в зависимости от предпочтений пользователя





Вода может быть невероятно красивой.
Элегантный водоворот – настоящий
спектакль природы.





AXOR STARCK ORGANIC

РАЗУМ И ЧУВСТВО

Он создан по образцу природы. С точки зрения красоты, эффективности и первозданной сущности. AXOR Starck Organic объединяет дизайн и технологию в скульптурный облик с чувственными органичными формами. Минималистичный дизайн воды и экономное использование ресурсов. Как задумано природой.

Дизайн - Филипп Старк

«ПРИРОДА ЛЮБИТ
ЭКОНОМИЮ. ВОТ
ПОЧЕМУ AXOR
STARCK ORGANIC
ВЫГЛЯДИТ ТАКОЙ
РЕДУЦИРОВАННОЙ, НО
ПОЛНОЙ НОВЫХ ИДЕЙ.
ЭТО РЕВОЛЮЦИЯ».

Филипп Старк

ОСОБЕННОСТИ ДИЗАЙНА

Органичный, минималистичный дизайн ванной комнаты: смеситель, вдохновленный самой сутью природы, воссоздает форму ветки или капли воды.

ИДЕЯ ДИЗАЙНА

Новый способ обращения с водой: AXOR Starck Organic объединяет в себе экологию и экономию. Органичный союз для чувственных водных процедур.

ОСОБЫЕ ПРЕИМУЩЕСТВА КОЛЛЕКЦИИ

- / Инновационная концепция управления: отдельная регулировка напора и температуры воды
- / Смеситель для раковины AXOR с расходом воды 3,5 л/мин (при 3 барах)
- / Инновационная душевая струя в смесителе: чувственные водные процедуры с мягким, роскошным потоком воды при низком ее расходе
- / Разумное использование ресурсов, энергии и материалов
- / AXOR Starck Organic - четвертая коллекция, разработанная в сотрудничестве с Филиппом Старком
- / Отмечена наградой Green Product Design Award



ИННОВАЦИОННАЯ КОНЦЕПЦИЯ ОСОЗНАННОГО УПРАВЛЕНИЯ ВОДОЙ

Инновационный смеситель AXOR Starck Organic с двумя рукоятками – это следующий этап эволюции управления смесителем. Он уходит от классического однорычажного смесителя, у которого напор и температура воды регулируется одновременно. Вместо этого смеситель предлагает эргономичное управление для экономного использования воды. Вентиль регулировки температуры, используемый реже, находится в верхней части смесителя. Вентиль регулировки напора – часто используемый – удобно расположен на изливе смесителя.

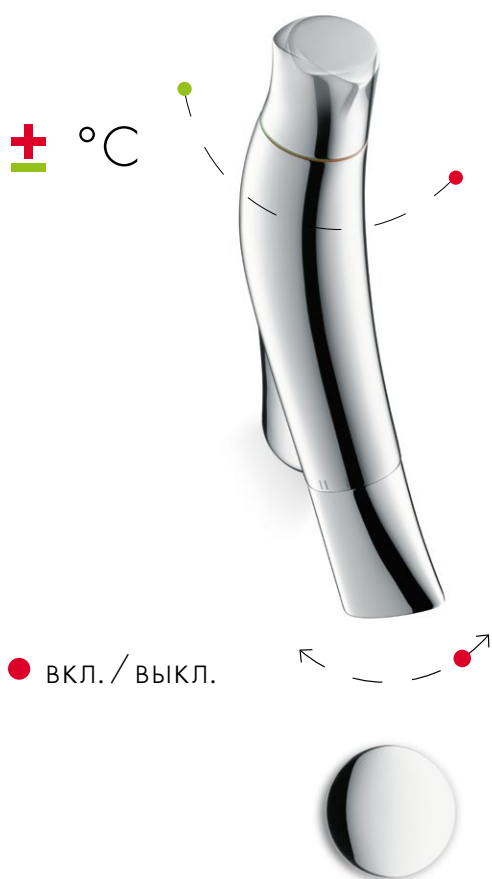

62

ПРЕИМУЩЕСТВА РАЗДЕЛЬНОЙ РЕГУЛИРОВКИ

КОНТРОЛЬ ТЕМПЕРАТУРЫ:

- / Вы можете заранее установить нужную температуру или энергосберегающий режим с использованием холодной воды
- / Гармоничный внешний вид в любом положении
- / Предварительный выбор температуры защищает смеситель от загрязнения и капель на корпусе, поскольку вам не нужно трогать рукоятку в процессе использования
- / Новая яркая маркировка горячей и холодной воды: холодная вода = зеленый цвет (энергосбережение), горячая вода = оранжевый цвет

КОНТРОЛЬ НАПОРА:

- / Чище и удобнее, управление с носика излива
- / Нормальный расход воды 3,5 л/мин: лучшая функциональность с приятным равномерным потоком, экономящим воду
- / Повышенный расход воды – 5 л/мин
- / Постепенное регулирование потока воды с фиксируемыми положениями при 3,5 л/мин (нормальный режим) и 5 л/мин (усиленный режим)

ИНТЕЛЛЕКТУАЛЬНЫЕ ФУНКЦИИ ЗАДАЮТ ЭКОЛОГО-ТЕХНОЛОГИЧЕСКИЕ СТАНДАРТЫ

ДУШЕВАЯ СТРУЯ В СМЕСИТЕЛЕ

Инновационная душевая струя в смесителе для раковины задает новые стандарты защиты окружающей среды. Формирователь струи включает 90 тончайших сопел и создает роскошную мягкую струю воды.

НОРМАЛЬНЫЙ + УСИЛЕННЫЙ

Постепенное усиление потока воды до фиксации на уровне 3,5 л/мин. Если вам нужен больший напор, просто переведите смеситель в положение усиленного расхода (5 л/мин)



ФОРМИРОВАТЕЛЬ СТРУИ

Угол наклона распылителя можно регулировать в пределах 5° в одном направлении. Это позволяет точно отрегулировать направление потока в соответствии с геометрией раковины. Формирователь струи оснащен функцией QuickClean для простой очистки от известковых отложений. Если вы хотите пользоваться обычной струей, нужно заменить формирователь струи.

ПОВОРОТНЫЙ ИЗЛИВ

При положении рукоятки справа, излив располагается в стандартном положении. Пользователи-левши могут развернуть излив на 80° для лучшей эргономики. Просто откройте формирователь струи подходящим ключом и поставьте его обратно в излив.

РЕВОЛЮЦИОННЫЕ ВОДНЫЕ ПРОЦЕДУРЫ. НИЗКИЙ РАСХОД ВОДЫ

AXOR Starck Organic сводит к минимуму потребление воды, ценного природного ресурса, и энергии. Если вы заранее настраиваете температуру воды, вы тратите меньше горячей воды. Экономично само производство смесителя: для создания полого корпуса используется меньше материала, а на производство уходит меньше энергии.

СОЗНАТЕЛЬНАЯ НАСТРОЙКА ТЕМПЕРАТУРЫ

Температуру можно настроить индивидуально. Вы можете установить ограничение температуры воды, чтобы защититься от ожогов и сократить расход энергии. Это большой плюс для смесителей, используемых в общественных местах и отелях, а также в домах, где живут маленькие дети

ЭКОНОМНОЕ ИСПОЛЬЗОВАНИЕ МАТЕРИАЛОВ

При производстве полого смесителя расходуется на треть меньше меди, чем на производство обычного



ИЗОЛИРОВАННЫЙ КАНАЛ ДЛЯ ПОДАЧИ ВОДЫ

Защищает воду от прямого контакта со смесителем. Это гарантирует, что в воду не попадут следы свинца или никеля

ЭКОНОМНЫЙ РАСХОД ВОДЫ

Расход воды на уровне 3,5 л/мин.
Результат – приятная полная струя воды с улучшенной функциональностью по сравнению с обычными смесителями

РАКОВИНА



Смеситель для раковины,
с двумя ручьями, 80,
со сливным гарнитуром
12010, -000, -xxx

Смеситель для раковины, с двумя
ручьями, 80, с незапираемым
сливным набором (без рис.)
12011, -000, -xxx



Смеситель для раковины,
с двумя ручьями, 170,
для накладной раковины,
с незапираемым сливным набором
12012, -000, -xxx



Смеситель для раковины,
с двумя ручьями, 240,
для накладной раковины,
с незапираемым сливным набором
12013, -000, -xxx



Смеситель для раковины,
с двумя ручьями, 50,
для гостевой раковины,
со сливным гарнитуром
12014, -000, -xxx



БИДЕ



Кран, 50, без сливного набора
12110, -000, -xxx



Смеситель для раковины,
с двумя ручьями, настенный,
с изливом 187 мм
12015, -000, -xxx

Скрытая часть
10902180



Смеситель для биде,
на 2 отверстия,
со сливным гарнитуром
12210, -000, -xxx



БЕЗУПРЕЧНЫЙ СИМБИОЗ В ДУШЕВОЙ: ОРГАНИЧНЫЙ И ГЕОМЕТРИЧНЫЙ

AXOR Starck Organic можно установить с учетом ваших пожеланий: с помощью универсальной скрытой части iBox universal или с помощью скрытых частей AXOR ShowerCollection. Модули 120/120 мм можно использовать в комбинациях, например, с верхним душем 350 1jet со струей PowderRain и аксессуарами AXOR Starck Organic.





Термостат для душа,
внешнего монтажа
12602, -000, -xxx



Смеситель для душа,
однорычажный, скрытого монтажа
12605, -000, -xxx
Скрытая часть iBox universal
01700180



Термостат HighFlow,
скрытого монтажа
12711, -000, -xxx
Термостат, скрытого монтажа
(без рис.)
12710, -000, -xxx
Скрытая часть iBox universal
01700180



Термостат с запорным вентилем
12715, -000, -xxx
Скрытая часть iBox universal
01700180



Термостат с запорным/
переключающим вентилем
12716, -000, -xxx
Скрытая часть iBox universal
01700180



Термостат HighFlow, 120/120,
скрытого монтажа
12712, -000, -xxx
Скрытая часть термостатического
модуля 120/120
10754180



Запорный вентиль, 120/120,
скрытого монтажа
12771, -000, -xxx
Скрытая часть запорного вентиля
120/120
10971180



Запорный/переключающий
вентиль Trio/Quattro, 120/120,
скрытого монтажа
12731, -000, -xxx
Скрытая часть запорного/
переключающего вентиля Trio/120/
120
36770180
Скрытая часть запорного/
переключающего вентиля Trio
16982180
Скрытая часть переключающего
вентиля Quattro
16930180



Модуль термостата, 360/120,
скрытого монтажа
12717, -000, -xxx

/ Возможно индивидуальная
установка душевой системы по
вертикали или горизонтали



Porter-набор, 120/120,
с ручным душем «палочкой» 2jet
и душевым шлангом
12232, -000, -xxx



Душевой набор, 0,90 м,
с ручным душем «палочкой» 2jet
12231, -000, -xxx



Душевая штанга, 0,90 м (без рис.)
27830, -000, -xxx



Ручной душ «палочка» 2jet
12680, -000, -xxx



/ Доступен ручной душ органич-
ного дизайна

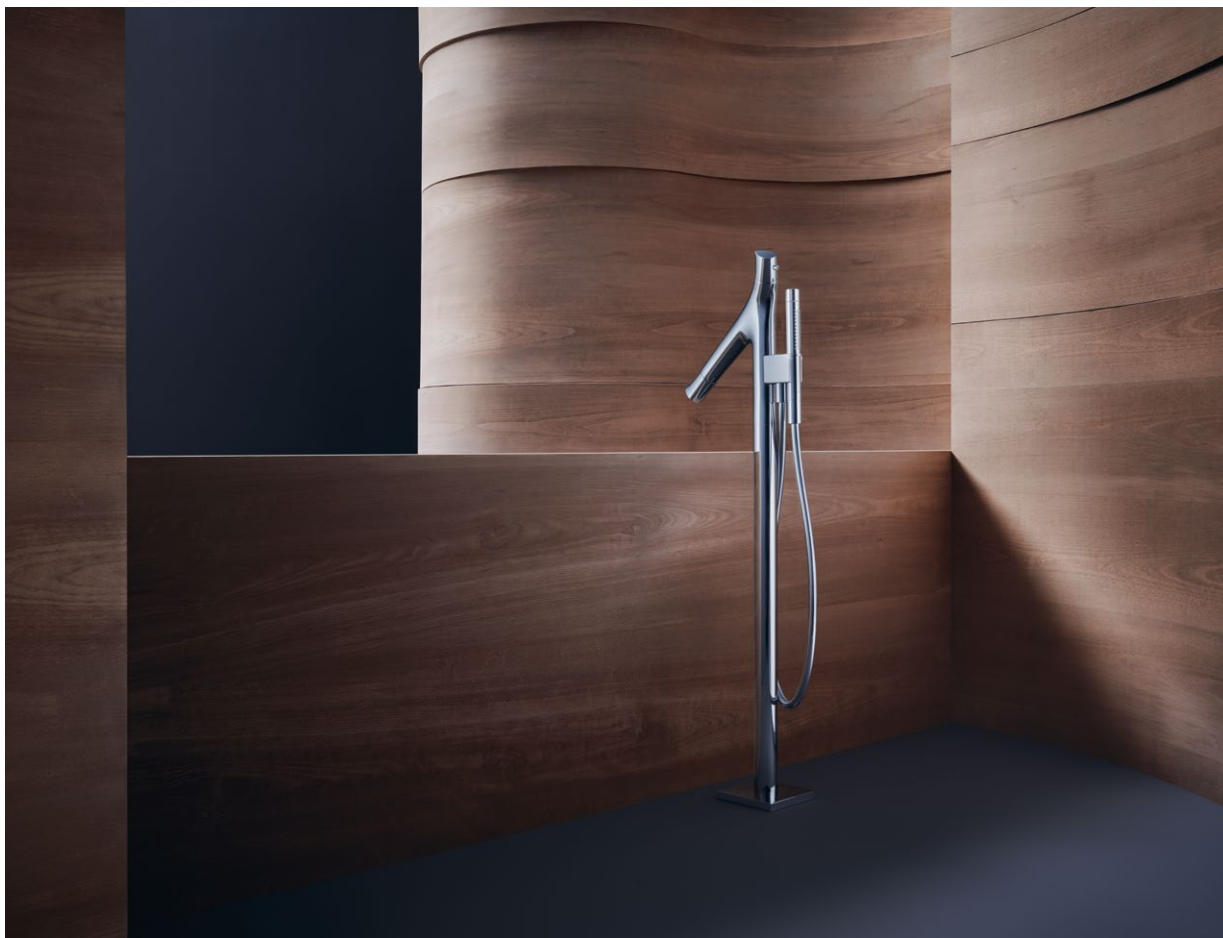

68

ОРГАНИЧНЫЙ ДИЗАЙН В ВАННОЙ КОМНАТЕ

Яркий, сильный дизайн AXOR Starck Organic воплощен и в необычных смесителях для ванны. Напольный излив с интегрированным ручным душем является хорошим дополнением к отдельностоящей ванне. Благодаря органичному минималистичному дизайну, он отлично сочетается с ванными самых разных форм.



Термостат для ванны, напольный
12016, -000, -xxx

Скрытая часть
10452180



/ Включая ручной душ-«палочку»
2jet (# 28532000) и душевой
шланг с металлическим эффек-
том 1,25 м (# 28282000)



Термостат для ванны, внешнего монтажа
12410, -000, -xxx



Смеситель для ванны, однорычажный, скрытого монтажа
12415, -000, -xxx

Смеситель для ванны, однорычажный, скрытого монтажа, со встроенной защитной комбинацией EN1717 (без рис.)
12416, -000, -xxx

Скрытая часть iBox universal
01700180



Излив на ванну
12417, -000, -xxx

/ Обычная струя помогает быстро наполнить ванну



Термостат на край ванны, на 2 отверстия
12422, -000, -xxx



Термостат на край ванны, на 4 отверстия
12425, -000, -xxx

Скрытая часть термостата на край ванны, на 4 отверстия
15482180



Термостат для ванны, на 4 отверстия, монтаж на плитку
12426, -000, -xxx

Скрытая часть термостата для ванны, на 4 отверстия, монтажа на плитку
15483180



Термостат для ванны, разработанный в стиле всей коллекции, напоминает ветку и становится частью гармоничного интерьера в зоне ванны.



Внешняя часть, квадратная
28012, -000, -xxx

Внешняя часть, овальная (без рис.)
28022, -000, -xxx

Скрытая часть для ванны, монтаж на край ванны или плитку
15490180

- / sBox обеспечивает плавное, тихое, беспрепятственное движение шланга
- / Подходит для монтажа на борт ванны и плитку
- / Минимальная ширина борта 100 мм
- / Максимальная длина вытяжения шланга 1,45 м
- / Душ выбирается отдельно



AXOR CITTERIO

ЧЕСТВОВАНИЕ ВОДЫ

AXOR Citterio – яркая коллекция, построенная на углах, гранях и узнаваемых плоских поверхностях. Окружности подчеркивают ценность воды. Эти отсылки превращают коллекцию в шедевр неоклассицизма 1930-х годов. В монументальный акцент на раковине, придавая ценность моментам, проведенным в ванной комнате.

Дизайн – Антонио Читтерио и Тоан Нгуэн.

«ТЕ, КТО ПОЛУЧАЕТ
НАСЛАЖДЕНИЕ
ОТ ЕЖЕДНЕВНЫХ
ВОДНЫХ ПРОЦЕДУР,
ДОЛЖНЫ ДЕЛАТЬ ЭТО В
ОКРУЖЕНИИ КРАСИВЫХ
ПРЕДМЕТОВ. ТАКИХ КАК
AXOR CITTERIO».

Антонио Читтерио

ОСОБЕННОСТИ ДИЗАЙНА

Монументальный дизайн смесителя: геометричная точность и характерные, плоские поверхности – от излива до рукояток

ИДЕЯ ДИЗАЙНА

Роскошь со второго взгляда: ощутите ценность воды с помощью этого смесителя

ОСОБЫЕ ПРЕИМУЩЕСТВА КОЛЛЕКЦИИ

- / Вариант с двумя рукоятками: классические крестообразные рукоятки и современные рычаговые рукоятки
- / Плоский излив – самая узнаваемая деталь коллекции. Много продуктов коллекции доступны с панелью или отдельными розетками
- / Многие изделия из коллекции доступны в версии с панелью или отдельными розетками
- / Представленный в 2003 году и улучшенный в 2010, AXOR Citterio – это первая коллекция AXOR, созданная в сотрудничестве с Антонио Читтерио. Сегодня AXOR Citterio – это классика в ванной комнате.



МОНУМЕНТАЛЬНЫЙ ОБЪЕКТ. НА РАКОВИНЕ

Коллекция AXOR Citterio предлагает совершенно разные продукты: крестообразные и рычаговые рукоятки, а также продукты с панелью и отдельными розетками. Разнообразные типы монтажа и разные изливы позволяют подобрать подходящее решение для любой ситуации. Все продукты имеют один общий элемент: впечатляющий дизайн и точные окружности, углы и грани, а также узнаваемые плоские поверхности. Все эти особенности придают AXOR Citterio монументальный внешний вид на раковине, в душе или на ванне.

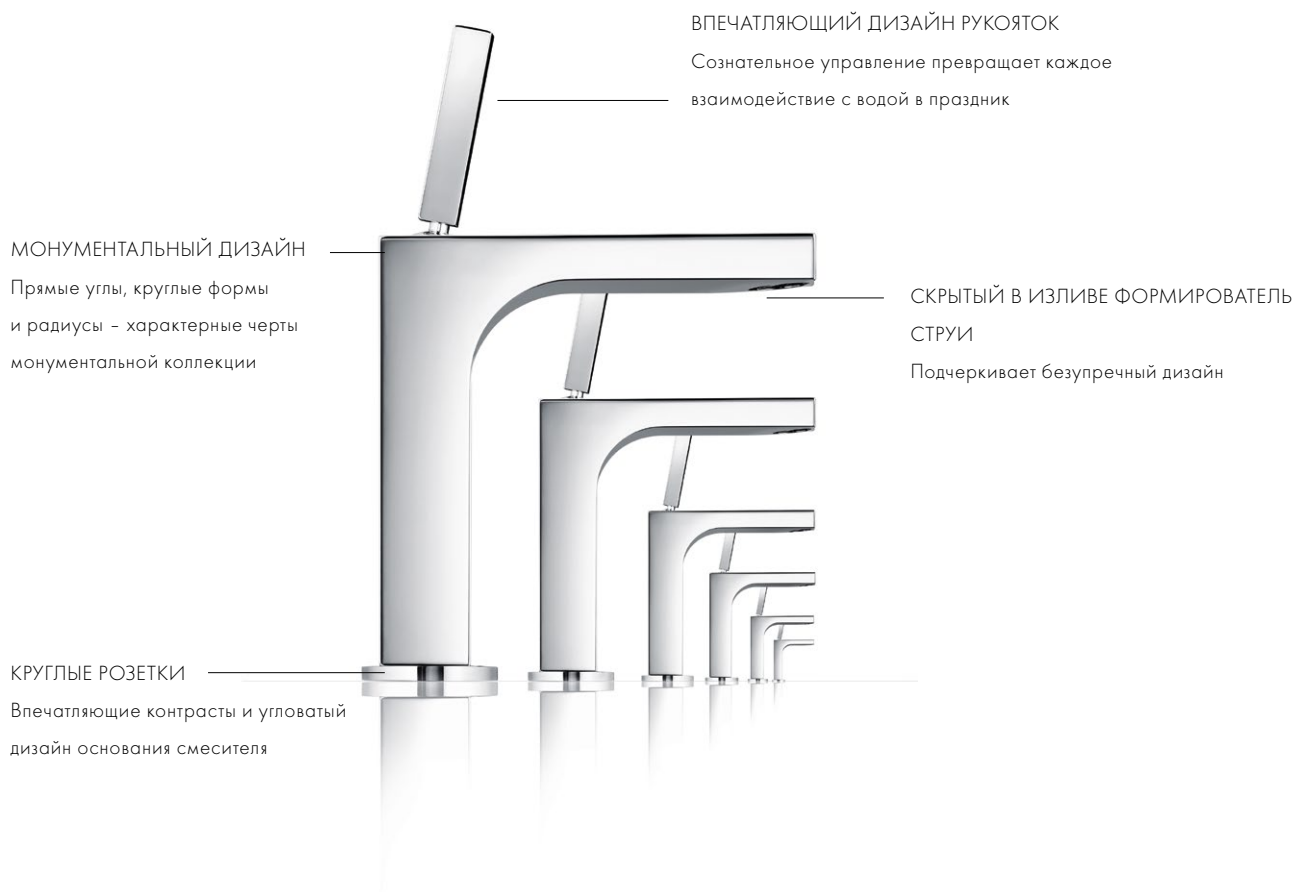

72



Яркий дизайн джойстиковой рукоятки однорычажного смесителя для раковины

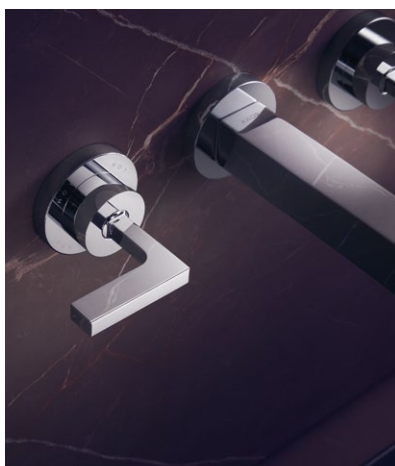

Современные рычаговые рукоятки настенного смесителя для раковины на 3 отверстия



Классические крестообразные рукоятки смесителя для раковины на 3 отверстия с панелью

РАКОВИНА



Смеситель для раковины, однорычажный, 160, с тонкой ручкой, со сливным гарнитуром # 39031, -000, -xxx

Смеситель для раковины, однорычажный, 160, с тонкой ручкой, с незапираемым сливным набором (без рис.) # 39032, -000, -xxx



Смеситель для раковины, однорычажный, 80, с тонкой ручкой, для гостевой раковины, со сливным гарнитуром # 39015, -000, -xxx

Смеситель для раковины, однорычажный, 90, с тонкой ручкой, для гостевой раковины, со сливным гарнитуром (без рис.) # 39035, -000, -xxx



Смеситель для раковины, однорычажный, 110, с тонкой ручкой, со сливным гарнитуром # 39010, -000, -xxx

Смеситель для раковины, однорычажный, 110, с тонкой ручкой, с незапираемым сливным набором (без рис.) # 39018, -000, -xxx



Смеситель для раковины, однорычажный, 280, с тонкой ручкой, для накладной раковины, со сливным гарнитуром # 39020, -000, -xxx



Смеситель для раковины, однорычажный, 190, со сливным гарнитуром # 39034, -000, -xxx

Смеситель для раковины, 190, с незапираемым сливным набором (без рис.) # 39037, -000, -xxx



Смеситель для раковины, на 3 отверстия, 170, с изливом 140 мм, с крестообразными ручками, с панелью, со сливным гарнитуром # 39134, -000, -xxx



Смеситель для раковины, на 3 отверстия, 170, с изливом 140 мм, с крестообразными ручками, с отдельными розетками, со сливным гарнитуром # 39133, -000, -xxx

с изливом 205 мм (без рис.) # 39153, -000, -xxx



Смеситель для раковины, на 3 отверстия, 170, с изливом 140 мм, с рычаговыми ручками, с панелью, со сливным гарнитуром # 39136, -000, -xxx



Смеситель для раковины, на 3 отверстия, 170, с изливом 140 мм, с рычаговыми ручками, с отдельными розетками, со сливным гарнитуром # 39135, -000, -xxx



РАЗНООБРАЗИЕ ИЗДЕЛИЙ С ИДЕАЛЬНЫМИ ФОРМАМИ



Однорычажный смеситель 190 для раковины с тонкой рукояткой и сливным гарнитуром



Однорычажный смеситель 160 для раковины с тонкой рукояткой и сливным гарнитуром

74

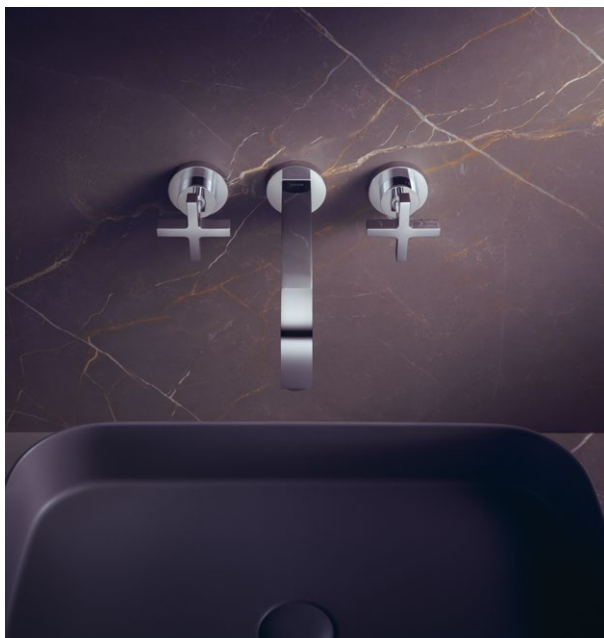

Смеситель для раковины на 3 отверстия скрытого монтажа, настенный, с изливом 222 мм, крестообразными рукоятками и розетками



Однорычажный смеситель для раковины скрытого монтажа, настенный, с тонкой рукояткой, с изливом 220 мм и панелью

РАКОВИНА



Смеситель для раковины, однорычажный, настенный, с тонкой ручкой, с изливом 160 мм, с панелью
39112, -000, -xxx

Смеситель для раковины, настенный, с изливом 220 мм, с панелью (без рис.)
39115, -000, -xxx

Скрытая часть
13623180



Смеситель для раковины, однорычажный, настенный, с тонкой ручкой, с изливом 160 мм, с отдельными розетками
39113, -000, -xxx

Смеситель для раковины, настенный, с изливом 220 мм, с отдельными розетками (без рис.)
39116, -000, -xxx

Скрытая часть
13623180



Смеситель для раковины, на 3 отверстия, скрытого монтажа, с изливом 166 мм, с крестообразными ручками, с панелью
39314, -000xxx

Смеситель для раковины, на 3 отверстия, скрытого монтажа, с изливом 226 мм, с панелью (без рис.)
39144, -000, -xxx

Скрытая часть
10303180



Смеситель для раковины, на 3 отверстия, скрытого монтажа, с изливом 162 мм, с крестообразными ручками, с панелью розетками
39313, -000, -xxx

Смеситель для раковины, на 3 отверстия, скрытого монтажа, с изливом 222 мм, с отдельными розетками (без рис.)
39143, -000, -xxx

Скрытая часть
10303180



/ Ручку можно расположить справа или слева



Смеситель для раковины, на 3 отверстия, скрытого монтажа, с изливом 226 мм, с рычаговыми ручками, с панелью
39148, -000, -xxx

Скрытая часть смесителя для раковины, на 3 отверстия, настенного
10303180



Смеситель для раковины, на 3 отверстия, скрытого монтажа, с изливом 162 мм, с рычаговыми ручками, с отдельными розетками
39315, -000, -xxx

Смеситель для раковины, на 3 отверстия, скрытого монтажа, с изливом 222 мм (без рис.)
39147, -000, -xxx

Скрытая часть
10303180



БИДЕ



Смеситель для биде, однорычажный, со сливным гарнитуром
39200, -000, -xxx



Смеситель для биде, однорычажный, со сливным гарнитуром
39210, -000, -xxx

ВОСХИЩАЮЩИЙ ДИЗАЙН В ДУШЕ

Душевые системы внешнего монтажа обеспечивают нас передовым комфортом в душе. Она предлагает множество вариантов монтажа и замечательно подходит для легкого ремонта в ванной. Очень легко отрегулировать угол падения струи верхнего душа, оборудованного струей Rain. Встроенная технология термостата экономит воду и позволяет точно выбрать температуру воды. Функция SafetyStop защищает от ожогов.

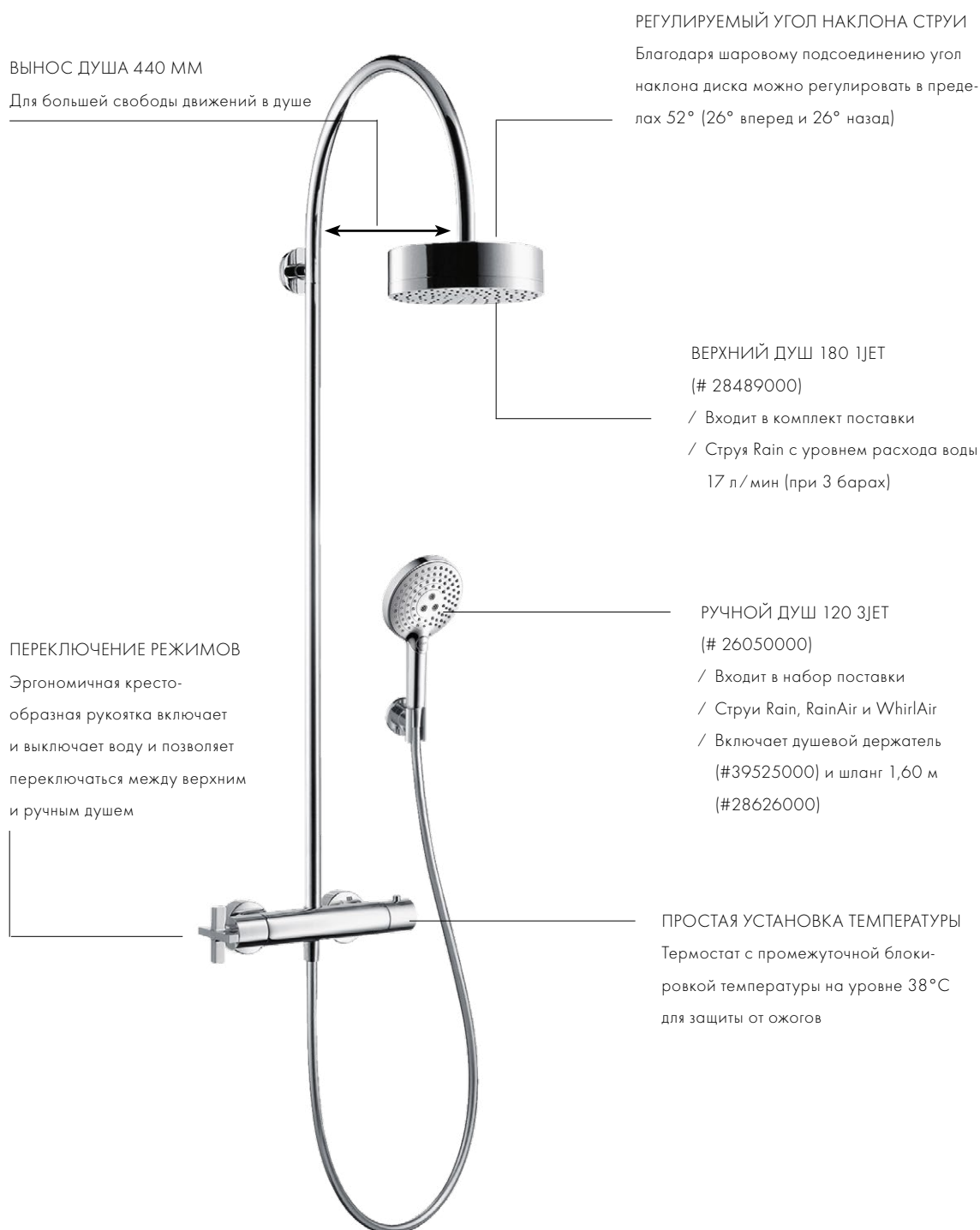



Showerpipe с однорычажным смесителем и верхним душем 180 ljet
39620, -000, -xxx



Showerpipe с термостатом и верхним душем 180 ljet
39670, -000, -xxx



Смеситель для душа, однорычажный, внешнего монтажа, с рычаговой ручкой
39600, -000, -xxx



Смеситель для душа, однорычажный, скрытого монтажа, с рычаговой ручкой
39655, -000, -xxx
Скрытая часть iBox universal
01700180



Термостат HighFlow, скрытого монтажа, с крестообразной ручкой
39716, -000, -xxx
Скрытая часть iBox universal
01700180



Термостат HighFlow, скрытого монтажа, с рычажной ручкой
39711, -000, -xxx
Скрытая часть iBox universal
01700180



Термостат с запорным вентилем, с крестообразной ручкой
39705, -000, -xxx
Скрытая часть iBox universal
01700180



Термостат с запорным вентилем, с рычаговой ручкой
39700, -000, -xxx
Скрытая часть iBox universal
01700180



Термостат с запорным/переключающим вентилем, с крестообразной ручкой
39725, -000, -xxx
Скрытая часть iBox universal
01700180



Термостат с запорным/переключающим вентилем, с рычаговой ручкой
39720, -000, -xxx
Скрытая часть iBox universal
01700180





Запорный/переключающий вентиль Trio/Quattro, с крестообразной ручкой, скрытого монтажа # 39925, -000, -xxx

Запорный/переключающий вентиль Trio/Quattro, с рычаговой ручкой, скрытого монтажа (без рис.) # 39920, -000, -xxx

Скрытая часть запорного/переключающего вентиля Trio # 16982180

Скрытая часть переключающего вентиля Quattro # 16930180



Запорный вентиль с крестообразной ручкой, скрытого монтажа # 39965, -000, -xxx

Скрытая часть запорного вентиля, шпindelного, 52 л/мин # 16973180

Скрытая часть запорного вентиля, керамического, 40 л/мин, DN15 # 16974180

Скрытая часть запорного вентиля, шпindelного, 130 л/мин, DN20 # 16970180



Запорный вентиль с рычаговой ручкой, скрытого монтажа # 39960, -000, -xxx

Скрытая часть запорного вентиля, шпindelного, 52 л/мин # 16973180

Скрытая часть запорного вентиля, керамического, 40 л/мин, DN15 # 16974180

Скрытая часть запорного вентиля, шпindelного, 130 л/мин, DN20 # 16970180



Шланговое подсоединение с клапаном обратного тока, с запорным вентилем, с крестообразной ручкой # 39883, -000, -xxx



Шланговое подсоединение с клапаном обратного тока, с запорным вентилем, с рычаговой ручкой # 39882, -000, -xxx



Верхний душ 180 ljet # 28489, -000, -xxx



Совместим с:
/ Душевой держатель 390 мм (# 26431, -000, -xxx)
/ Потолочное подсоединение 100 мм (# 26432, -000, -xxx)
/ Потолочное подсоединение 300 мм (# 26433, -000, -xxx)



Душевой набор, 0,90 м, с ручным душем 120 3jet # 27991, -000, -xxx

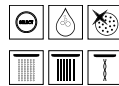

В комплект поставки входит:
/ Ручной душ 120 3jet (# 26050, -000, -xxx)



Душевая штанга, 0,90 м # 27831, -000, -xxx

В комплект поставки входит:
/ Душевой шланг 1,60 м (# 28626, -000, -xxx)



Porter-набор, 120/120, с ручным душем «палочкой» 2jet и душевым шлангом # 12626, -000, -350, -xxx



Держатель ручного душа, круглый # 39525, -000, -xxx

/ Для душевого шланга с конической гайкой

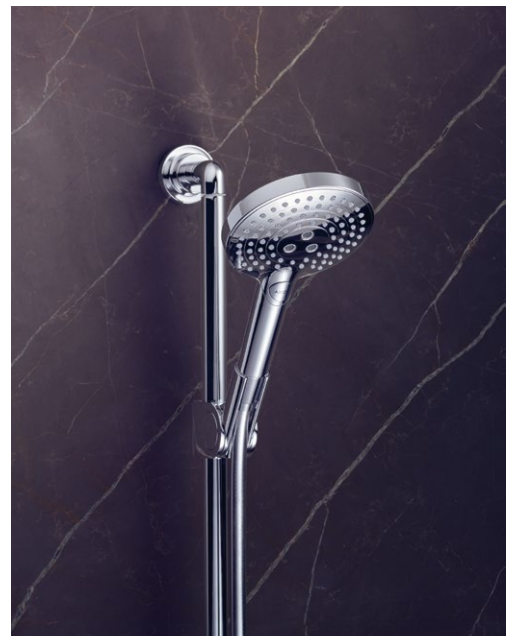

ОСОБОЕ СИЯНИЕ В ВАННОЙ КОМНАТЕ

Традиционный настенный смеситель для ванны с классической крестообразной ручкой подчеркивает монументальный дизайн. Геометричная точность и безупречная плоскость изделий для раковины и душа присутствуют и в продуктах для ванны.

РУЧНОЙ ДУШ 120 ЗЖЕТ

(# 26050000)

/ Входит в комплект поставки

/ Душ предлагает три типа струй: Rain, RainAir и WhirlAir

/ Включает душевой шланг 1,25 м (# 28622000)

ЛЕГКО ПЕРЕКЛЮЧАТЬ РАБОЧИЕ РЕЖИМЫ

Переключение с излива для ванны на ручной душ с помощью переключателя

МАРКИРОВКА ГОРЯЧЕЙ
И ХОЛОДНОЙ ВОДЫ

Лазерная гравировка подчеркивает качественный дизайн изделия

ТРАДИЦИОННЫЙ ДИЗАЙН

Классические крестообразные ручки традиционного настенного смесителя для ванны. Также есть модель с рычажными ручками

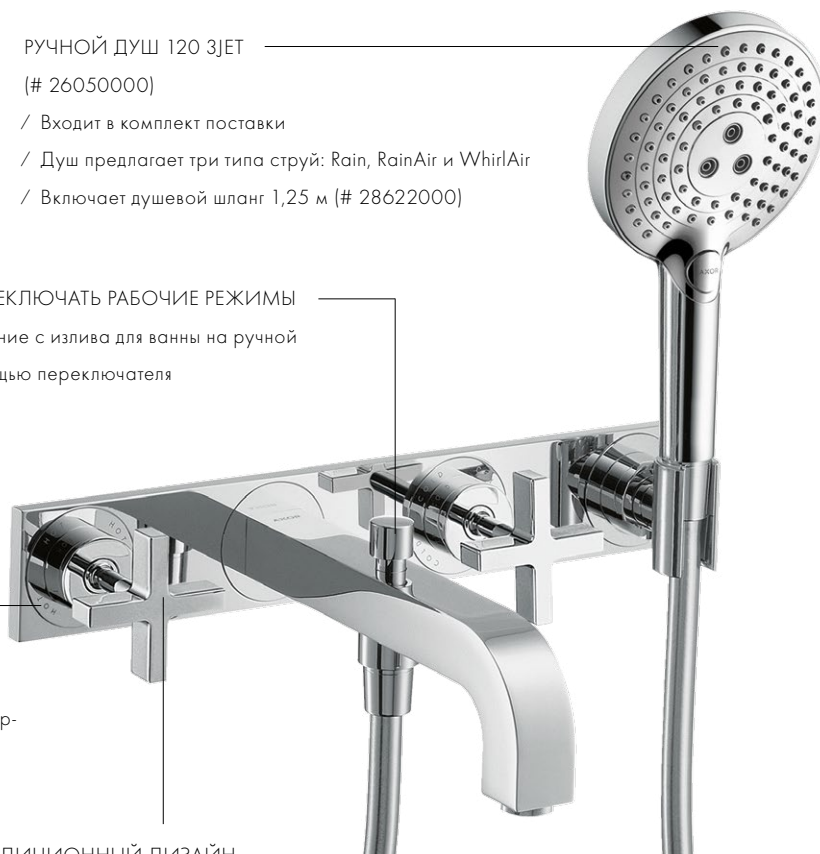

80

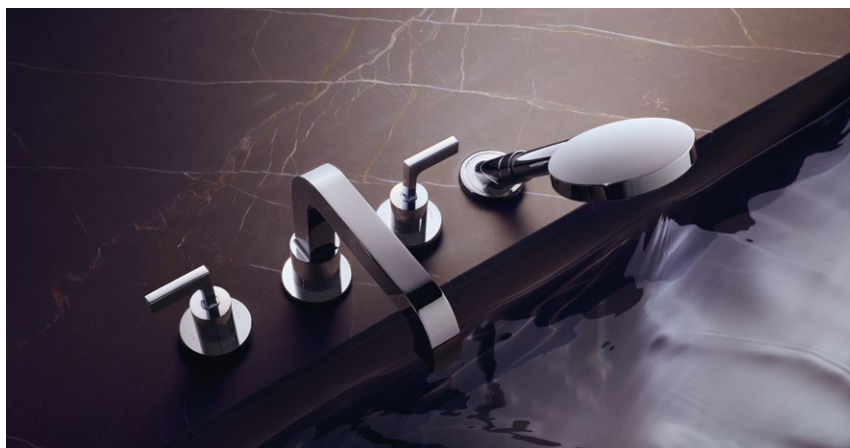



Смеситель для ванны, однорычажный, внешнего монтажа, с ручкой-петлей
39400, -000, -xxx



Смеситель для ванны, однорычажный, скрытого монтажа, с рычаговой ручкой
39455, -000, -xxx

Со встроенной защитной комбинацией EN1717 (без рис.)
39457, -000, -xxx

Скрытая часть iBox universal
01700180



Излив на ванну
39410, -000, -xxx

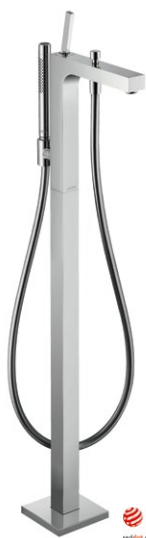

Смеситель для ванны, однорычажный, напольный, с тонкой ручкой
39451, -000, -xxx

Скрытая часть смесителя напольного
10452180



Смеситель для ванны, на 3 отверстия, настенный, с крестообразными ручками, с панелью
39441, -000, -xxx

Смеситель для ванны, настенный, с рычаговыми ручками (без рис.)
39442, -000, -xxx

Скрытая часть смесителя для раковины, на 3 отверстия, настенного
10303180



Смеситель для ванны, на 3 отверстия, настенный, с крестообразными ручками, с отдельными розетками
39447, -000, -xxx

Смеситель для ванны, с рычаговыми ручками (без рис.)
39448, -000, -xxx

Скрытая часть смесителя для раковины, на 3 отверстия, настенного
10303180



Смеситель на край ванны, на 3 отверстия, с крестообразными ручками
39436, -000, -xxx

Скрытая часть смесителя на край ванны, на 3 отверстия
15484180



Смеситель на край ванны, на 4 отверстия, с крестообразными ручками, с отдельными розетками
39445, -000, -xxx

Смеситель на край ванны, на 4 отверстия, с рычаговыми ручками, с отдельными розетками (без рис.)
39446, -000, -xxx

Скрытая часть смесителя на край ванны, на 4 отверстия
15480180

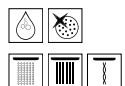

Смеситель для ванны, на 4 отверстия, монтаж на плитку, с рычаговыми ручками, с отдельными розетками
39454, -000, -xxx

Смеситель для ванны, на 4 отверстия, с крестообразными ручками (без рис.)
39453, -000, -xxx

Скрытая часть смесителя для ванны, на 4 отверстия, монтажа на плитку
15481180

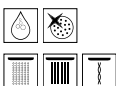

Термостат на край ванны, на 2 отверстия, с крестообразными ручками
39480, -000, -xxx

(без рис.)
39820, -000, -xxx

Скрытая часть термостата на край ванны, на 2 отверстия
15486180



Внешняя часть, квадратная
28012, -000, -xxx

Внешняя часть, овальная (без рис.)
28022, -000, -xxx

Скрытая часть для ванны, монтаж на край ванны или плитку
15490180

- / sBox обеспечивает плавное, тихое, движение шланга
- / Подходит для монтажа на борт ванны и плитку
- / Мин. ширина борта 100 мм
- / Макс. длина вытяжения шланга 1,45 м
- / Душ выбирается отдельно



AXOR CITTERIO E

СУТЬ ЭЛЕГАНТНОСТИ

AXOR Citterio E подчеркивает красоту пропорциональности и соединяет изогнутые и угловатые формы, знакомые и новые, классические и современные с целью создания актуальной элегантности. Вот что значит E в названии AXOR Citterio E. Гармония достигается в балансе противоположностей.

Дизайн – Антонио Читтерио

«AXOR CITTERIO E –
НОВЫЙ ВЗЛЯД
НА ИЗДЕЛИЯ
ПОВСЕДНЕВНОГО
ИСПОЛЬЗОВАНИЯ.
ЭТИ МАЛЕНЬКИЕ,
НО ТОЧНЫЕ ДЕТАЛИ
ОЧЕНЬ ВАЖНЫ ДЛЯ
ВОСПРИЯТИЯ».

Антонио Читтерио

ОСОБЕННОСТИ ДИЗАЙНА

Элегантный, всегда актуальный дизайн: мягкие круглые формы, конический излив и красивые крестообразные рукоятки, которые особенно удобны

ИДЕЯ ДИЗАЙНА

Симбиоз противоположностей для достижения совершенной красоты: с помощью AXOR Citterio M мы хотели создать простой, но ощутимо качественный продукт

ОСОБЫЕ ПРЕИМУЩЕСТВА КОЛЛЕКЦИИ

- / Три варианта рукояток: классическая рукоятка, современная тонкая рукоятка и эргономичная рычаговая рукоятка
- / Современная функциональность: тонкая рукоятка, душевой набор с металлическим держателем, термостат с разными рукоятками и эргономичным управлением
- / AXOR Citterio E – это третья коллекция, разработанная с Антонио Читтерио и объединяющая все лучшее из его предыдущих коллекций



СИМБИОЗ ПРЯМЫХ УГЛОВ И ОКРУГЛЫХ ФОРМ

Элегантность и комфорт пользователя объединены в однорычажном смесителе для раковины. Точные поверхности и грани соединяются с округлыми формами и розетками в дизайне softcube. Разные рукоятки, например, тонкая джойстиковая рукоятка и рычаговая рукоятка – подтверждение идеального качества.



84



Крестообразные рукоятки с их классическим обликом – характерный элемент смесителя для раковины на 3 отверстия. Удобные, с мягкими скруглениями, они удобно лежат в руке и упрощают управление смесителем

РАКОВИНА



Смеситель для раковины, однорычажный, 130, со сливным гарнитуром # 36100, -000, -xxx

Смеситель для раковины, однорычажный, 130, с незапираемым сливным набором (без рис.) # 36101, -000, -xxx



Смеситель для раковины, однорычажный, 90, для гостевой раковины, с незапираемым сливным набором # 36102, -000, -xxx



Смеситель для раковины, однорычажный, 190, для накладной раковины, с незапираемым сливным набором # 36103, -000, -xxx



Смеситель для раковины, однорычажный, 250, для накладной раковины, с незапираемым сливным набором # 36104, -000, -xxx



Кран, 90, без сливного набора # 36105, -000, -xxx



Смеситель для раковины, однорычажный, 130, с рычаговой ручкой, со сливным гарнитуром # 36110, -000, -xxx

Смеситель для раковины, однорычажный, 130, с рычаговой ручкой, с незапираемым сливным набором (без рис.) # 36111, -000, -xxx



Смеситель для раковины, однорычажный, 90, с рычаговой ручкой, для гостевой раковины, с незапираемым сливным набором # 36112, -000, -xxx



Смеситель для раковины, однорычажный, 250, с рычаговой ручкой, для накладной раковины, со сливным гарнитуром # 36113, -000, -xxx



БИДЕ



Смеситель для раковины, однорычажный, настенный, с изливом 221 мм, с отдельными розетками # 36106, -000, -xxx

Смеситель для раковины, настенный, с панелью (без рис.) # 36114, -000, -xxx

Скрытая часть смесителя для раковины, однорычажного, настенного # 13623180



/ Ручку можно расположить справа или слева



Смеситель для раковины на 3 отверстия, скрытого монтажа, с изливом 220 мм, с панелью # 36115, -000, -xxx

Смеситель для раковины, скрытого монтажа, с отдельными розетками (без рис.) # 36107, -000, -xxx

Скрытая часть смесителя для раковины, на 3 отверстия, настенного # 10303180



Смеситель для раковины, на 3 отверстия, 170, с панелью, со сливным гарнитуром # 36116, -000, -xxx

Смеситель для раковины, на 3 отверстия, 170, с отдельными розетками, со сливным гарнитуром (без рис.) # 36108, -000, -xxx



Смеситель для биде, однорычажный, со сливным гарнитуром # 36121, -000, -xxx

Смеситель для биде, однорычажный, с рычаговой ручкой, со сливным гарнитуром (без рис.) # 36120, -000, -xxx

Смеситель для раковины, однорычажный, 130, с набором для биде со шлангом 1,60 м (без рис.) # 36130, -000, -xxx



ЭЛЕГАНТНОСТЬ И ФУНКЦИОНАЛЬНОСТЬ В ДУШЕВОЙ

Возможности индивидуализации практически безграничны. Модуль термостата 380/120 есть в версии для 3 потребителей с отдельными розетками и для 2 потребителей с панелью. Вместе с универсальной скрытой частью можно установить отдельные модули AXOR ShowerCollection в ряд на расстоянии 10 мм друг от друга. Система строительных блоков и опциональная продуктовая квадратная решетка 120/120 предлагает больше возможностей для индивидуальности и креативности в планировании душевой.

86

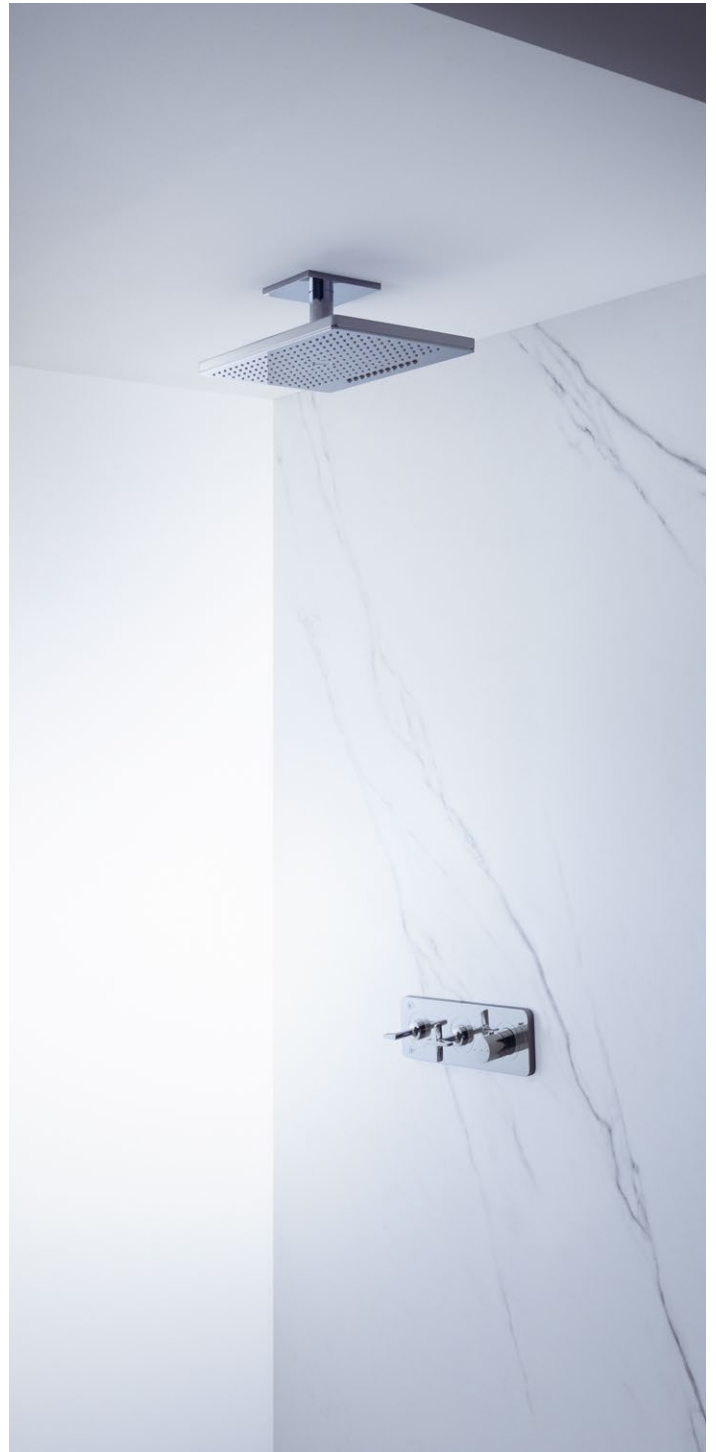



Смеситель для душа, однорычажный, скрытого монтажа # 36655, -000, -xxx

Скрытая часть iBox universal # 01700180



Модуль термостата, 380/120, для 3 потребителей, скрытого монтажа, с розетками # 36704, -000, -xxx

Скрытая часть # 36708180



Модуль термостата, 380/120, для 2 потребителей, скрытого монтажа, с панелью # 36703, -000, -xxx

Скрытая часть # 36701180



Термостат, 120/120, скрытого монтажа # 36702, -000, -xxx

Скрытая часть термостатического модуля 120/120 # 10754180

/ Возможна вертикальная или горизонтальная установка
/ Возможно одновременное использования двух душей



Запорный вентиль, 120/120, скрытого монтажа # 36771, -000, -xxx

Скрытая часть запорного вентиля 120/120 # 10971180

Скрытая часть запорного вентиля, шпindelного, 52 л/мин # 16973180

Скрытая часть запорного вентиля, керамического, 40 л/мин, DN15 # 16974180

Скрытая часть запорного вентиля, шпindelного, 130 л/мин, DN20 # 16970180



Запорный/переключающий вентиль Trio/Quattro 120/120, скрытого монтажа # 36772, -000, -xxx

Скрытая часть запорного/переключающего вентиля Trio 120/120 # 36770180

Скрытая часть запорного/переключающего вентиля Trio # 16982180

Скрытая часть переключающего вентиля Quattro # 16930180



Душевой набор, 0,90 м, с ручным душем 120 3jet # 36735, -000, -xxx



В комплект поставки входит:

- / Ручной душ 120 3jet (# 26050, -000, -xxx)
- / Душевой держатель (# 92726, -000, -xxx)
- / Душевой шланг 1,60 м (# 28626, -000, -xxx)

Опционально:

- / Декоративная накладка для рейлинга (# 42871, -000, -xxx)



Душевая штанга, 0,90 м # 36736, -000, -xxx

В комплект поставки входит:
/ Душевой шланг 1,60 м (# 28626, -000, -xxx)

Опционально:

- / Декоративная накладка для рейлинга (# 42871, -000, -xxx)



Porter-набор, 120/120, softcube # 36724, -000, -xxx

Скрытая часть душевого модуля 120/120 # 28486180

/ Для душевого шланга с коническими гайками на обоих концах



Настенная/потолочная панель, 120/120, softcube # 36725, -000, -xxx

Опционально:

- / Держатель душа 389 мм (# 27348, -000, -xxx)
- / Верхний душ 240 1jet (# 28474, -000, -xxx)



Модуль душа, 120/120, скрытого монтажа, softcube # 36822, -000, -xxx



- / Способ применения: в качестве верхнего душа, плечевого душа и боковой форсунки
- / Угол падения струи регулируется пятиступенчато

Опционально:

- / Скрытая часть #28486180
- / Установочный набор # 28470180

ИНТУИТИВНОЕ УПРАВЛЕНИЕ В ВАННЕ

РУЧНОЙ ДУШ-«ПАЛОЧКА» 2JET
(# 28532000)

/ Входит в комплект поставки

ВСТРОЕННЫЙ ТЕРМОСТАТ

/ Защита от ожогов - промежуточная блокировка при 40°C

/ Крестообразные рукоятки для удобной настройки температуры

ДЛИНА ШЛАНГА 1,25 М
(# 28622000)

/ Входит в комплект поставки

ПЕРЕКЛЮЧЕНИЕ ИСТОЧНИКОВ

Просто потяните рычаг, чтобы переключить с излива на ванну на ручной душ

УПРАВЛЕНИЕ НАПОРОМ ВОДЫ

Включение и выключение, а также контроль напора воды



88



Смеситель на край ванны на 4 отверстия - это элегантный, всегда актуальный продукт для ванны. В то же время рукоятки предлагают интуитивное управление температурой с помощью цилиндрической рукоятки и напором с помощью удобной крестообразной рукояткой.



Напольный термостат для ванны привлекает внимание. Простой ручной душ-«палочка» предлагает два типа струй, элегантная крестообразная рукоятка контролирует поток воды, а термостат поддерживает выбранную температуру.



Термостат для ванны, напольный
36416, -000, -xxx

Скрытая часть смесителя напольного
10452180



Термостат для ванны,
внешнего монтажа
36140, -000, -xxx



Излив на ванну
36425, -000, -xxx



Смеситель для ванны,
однорычажный, скрытого монтажа
36455, -000, -xxx

Скрытая часть iBox universal
01700180



Термостат на край ванны,
на 4 отверстия
36411, -000, -xxx

Скрытая часть термостата
на край ванны, на 4 отверстия
15482180



Термостат для ванны,
на 4 отверстия, монтаж на плитку
36410, -000, -xxx

Скрытая часть термостата для ванны,
на 4 отверстия, монтажа на плитку
15483180



Внешняя часть, овальная
28022, -000, -xxx

Внешняя часть, квадратная (без рис.)
28012, -000, -xxx

Скрытая часть для ванны,
монтаж на край ванны или плитку
15490180

- / sBox обеспечивает плавное, тихое, беспрепятственное движение шланга
- / Подходит для монтажа на борт ванны и плитку
- / Минимальная ширина борта 100 мм
- / Максимальная длина вытяжения шланга 1,45 м
- / Душ выбирается отдельно



Термостат на край ванны,
на 2 отверстия
36412, -000, -xxx

Скрытая часть термостата на край
ванны, на 2 отверстия
15486180

Опционально:
/ Внешняя часть sBox, квадратная
(# 28012, -000, -xxx) или
Внешняя часть sBox, овальная
(# 28022, -000, -xxx)





AXOR CITTERIO M

ГОРОДСКОЙ ОБРАЗ ЖИЗНИ

M – это мегаполис. AXOR Citterio M выражает городской стиль жизни. Тонкими формами и четкие линии коллекции подчеркивают элегантность современного города. Спокойное, сдержанное изделие в ванной комнате. Шедевр, создающий место для отдыха от неистового темпа города.

Дизайн – Антонио Читтерио и Тоан Нгуэн.

«КОГДА В РАСПОРЯЖЕНИИ
ЕСТЬ ЛИШЬ НЕБОЛЬШОЕ
ПРОСТРАНСТВО,
ОСОБЕННО ВАЖНО
ОФОРМИТЬ ЕГО
ЦЕННЫМИ ОБЪЕКТАМИ,
ТАКИМИ КАК AXOR
CITTERIO M».

Антонио Читтерио

ОСОБЕННОСТИ ДИЗАЙНА

Простые, стройные, спокойные и сдержанные: узнаваемые цилиндрические формы и элегантные поверхности

ИДЕЯ ДИЗАЙНА

Символ урбанизации: AXOR Citterio M – это коллекция, которая соответствует требованиям современной городской жизни. Современная элегантность и стройные формы

ОСОБЫЕ ПРЕИМУЩЕСТВА КОЛЛЕКЦИИ

- / Варианты: однорычажные смесители, смесители на 2 и 3 отверстия
- / Простое, понятное управление с помощью плоских рычаговых рукояток
- / Вневременной городской дизайн: экономящие пространство настенные смесители, сдержанные элементы оформления для ванной комнаты
- / Идеальная форма: первый смеситель AXOR со скрытым в изливе формирователем струи
- / AXOR Citterio M – вторая коллекция, созданная в сотрудничестве с Антонио Читтерио, была создана в 2008 году



ДЕЛИКАТНЫЙ, СДЕРЖАННЫЙ ДИЗАЙН ДЛЯ СОВРЕМЕННОГО МЕГАПОЛИСА

AXOR Citterio M – коллекция для ванных комнат, вдохновленная современной городской жизнью. M – означает модерн. Мегполис. Милан. С узнаваемыми тонкими формами коллекция выглядит особенно элегантной, выражающей дань итальянскому дизайну. Коллекция легко и гармонично вписывается в меблировку ванной комнаты и ваш стиль жизни. Тонкий однорычажный смеситель с плоской ручкой и выразительным изливом одновременно современный и вневременной. Он комбинируется с практически любой формой раковины благодаря своему классическому элегантному дизайну.



УЛУЧШЕННЫЙ ДИЗАЙН

Специально разработанный картридж позволил сохранить тонкое основание смесителя

ЭРГОНОМИЧНАЯ РУКОЯТКА

Своей формой напоминает разрезанную пополам ручную гальку – плоскую сверху, округлую снизу. Ручка очень чувствительна и великолепно откликается

СКРЫТЫЙ В ИЗЛИВЕ ФОРМИРОВАТЕЛЬ СТРУИ

Формирователь струи, скрытый в изливе, делает смеситель еще более стройным и изысканным

ОДНА ЛИТАЯ ЧАСТЬ

Розетка и основание вылиты как единая часть, поэтому их очень удобно чистить



Городской шик во всем богатстве вариантов:
С помощью самых разных вариантов дизайна настенные смесители представляют собой современное, экономящее место решение.



Классическая функциональность, современный дизайн:
Смеситель объединяет традиционную форму на 3 отверстия с четким, простым дизайном.

РАКОВИНА



Смеситель для раковины, однорычажный, 100, со сливным гарнитуром # 34010, -000, -xxx

Смеситель для раковины, однорычажный, 100, с незапираемым сливным набором (без рис.) # 34017, -000, -xxx



Смеситель для раковины, однорычажный, 70, для гостевой раковины, со сливным гарнитуром # 34016, -000, -xxx



Смеситель для раковины, однорычажный, 250, для накладной раковины, с незапираемым сливным набором # 34127, -000, -xxx



Смеситель для раковины, на 3 отверстия, 160, с рычаговыми ручьяками, с отдельными розетками, со сливным гарнитуром # 34133, -000, -xxx



Смеситель для раковины, на 2 отверстия, 160, со сливным гарнитуром # 34132, -000, -xxx



Смеситель для раковины, однорычажный, настенный, с изливом 167 мм, с панелью # 34112, -000, -xxx

Смеситель для раковины, настенный, с изливом 227 мм (без рис.) # 34115, -000, -xxx

Скрытая часть # 13623180



Смеситель для раковины, однорычажный, настенный, с изливом 167 мм, с отдельными розетками # 34113, -000, -xxx

Смеситель для раковины, с изливом 227 мм (без рис.) # 34116, -000, -xxx

Скрытая часть # 13623180



Смеситель для раковины на 3 отверстия, скрытого монтажа, с изливом 166 мм, с рычаговыми ручьяками, с отдельными розетками # 34313, -000, -xxx

Скрытая часть смесителя для раковины, на 3 отверстия, скрытого монтажа, с изливом 226 мм, с рычаговыми ручьяками, с отдельными розетками (без рис.) # 34315, -000, -xxx

Скрытая часть смесителя для раковины, на 3 отверстия, настенного # 10303180



/ Ручьяку можно расположить справа или слева

БИДЕ



Кран, 90, без сливного набора # 34130, -000, -xxx



Смеситель для биде, однорычажный, со сливным гарнитуром # 34210, -000, -xxx







Смеситель для душа, однорычажный, внешнего монтажа
34620, -000, -xxx



Термостат для душа, внешнего монтажа
34635, -000, -820, -xxx



Смеситель для душа, однорычажный, скрытого монтажа
34625, -000, -xxx

Скрытая часть iBox universal
01700180



Термостат HighFlow, скрытого монтажа
34716, -000, -xxx

Термостат, скрытого монтажа (без рис.)
34715, -000, -xxx

Скрытая часть iBox universal
01700180



Термостат с запорным вентилем
34705, -000, -xxx

Скрытая часть iBox universal
01700180



Термостат с запорным/переключающим вентилем
34725, -000, -xxx

Скрытая часть iBox universal
01700180



Термостат для 2 потребителей, скрытого монтажа, softcube
36707, -000, -xxx

Скрытая часть iBox universal
01700180



/ Другие подходящие AXOR ShowerSelect продукты показаны в разделе AXOR Showers



Запорный/переключающий вентиль Trio/Quattro, скрытого монтажа
34920, -000, -xxx

Скрытая часть запорного/переключающего вентиля Trio
16982180

Скрытая часть переключающего вентиля Quattro
16930180



Запорный вентиль с рычажной ручкой, скрытого монтажа
34960, -000, -xxx

Скрытая часть запорного вентиля, шпindelного, 52 л/мин
16973180

Скрытая часть запорного вентиля, керамического, 40 л/мин, DN15
16974180

Скрытая часть запорного вентиля, шпindelного, 130 л/мин, DN20
16970180



Porter-набор
11626, -000, -xxx

Подходящие продукты:
/ Ручной душ 120 3jet (# 26050, -000, -xxx)
/ Душевой шланг 1,25 м (# 28622, -000, -xxx)

СОВРЕМЕННЫЙ ДИЗАЙН ДЛЯ ВАННЫ

Филигранный смеситель AXOR Citterio M на 4 отверстия на край ванны – идеальный выбор для современной ванной комнаты. Рычаговые рукоятки, похожие на распиленную речную гальку, обеспечивают эргономичное управление. AXOR Citterio M соответствует всем требованиям урбанистики в самых разных вариантах ванных комнат.





Смеситель для ванны, однорычажный, внешнего монтажа # 34420, -000, -xxx



Смеситель для ванны, однорычажный, скрытого монтажа # 34425, -000, -xxx

Смеситель для ванны, однорычажный, скрытого монтажа, со встроенной защитной комбинацией EN1717 (без рис.) # 34427, -000, -xxx

Скрытая часть iBox universal # 01700180



Излив на ванну # 34410, -000, -xxx



Термостат для ванны, внешнего монтажа # 34435, -000, -820, -xxx



Смеситель на край ванны, на 4 отверстия, с рычаговыми ручьяками, с отдельными розетками # 34444, -000, -xxx

Скрытая часть смесителя на край ванны, на 4 отверстия # 15480180



Смеситель для ванны, на 4 отверстия, монтаж на плитку, с рычаговыми ручьяками, с отдельными розетками # 34454, -000, -xxx

Скрытая часть смесителя для ванны, на 4 отверстия, монтажа на плитку # 15481180



Внешняя часть, овальная # 28022, -000, -xxx

Внешняя часть, квадратная (без рис.) # 28012, -000, -xxx

Скрытая часть для ванны, монтаж на край ванны или плитку # 15490180

- / sBox обеспечивает плавное, тихое, беспрепятственное передвижение шланга
- / Подходит для монтажа на борт ванны и плитку
- / Минимальная ширина борта 100 мм
- / Максимальная длина вытяжения шланга 1,45 м
- / Душ выбирается отдельно



Элегантность во всем: простые лаконичные смесители AXOR Citterio M для ванны





AXOR

AXOR URQUIOLA

ПОЭТИКА ЧУВСТВ

AXOR Urquiola – это многогранная коллекция, в которой воплощены принципы эклектичного дизайна. Умелое сочетание стилей, восхитительная игра символов, гармоничное целое, собранное из отдельных элементов и интересных деталей. Разные формы – асимметричные и плоские – объединяются для создания уникального нового. Одновременно чувственный и функциональный. Выражение высокого искусства смешения стилей.

Дизайн – Патрисия Уркиола

«ПРИЯТНЫЕ
ВОСПОМИНАНИЯ
И ЛИЧНЫЕ ВЕЩИ –
ВОТ ЧТО ПРЕВРАЩАЕТ
ПОМЕЩЕНИЕ В
ДОМ. СМЕСИТЕЛЬ
ДОЛЖЕН БЫТЬ
ИНДИВИДУАЛЬНЫМ,
ТАКИМ КАК, НАПРИМЕР,
AXOR URQUIOLA».

Патрисия Уркиола

ОСОБЕННОСТИ ДИЗАЙНА

Искусное **смешение стилей**: асимметричные поверхности, изысканные детали, округлости и умелое сочетание различных форм вместе образуют неожиданный результат. Это эклектика. Гармоничная и чувственная

ДИЗАЙНЕРСКАЯ ИДЕЯ

Все элементы гармонично объединяются друг с другом

ОСОБЫЕ ПРЕИМУЩЕСТВА КОЛЛЕКЦИИ

- / **Эклектика**: смесь разных стилевых элементов создает непривычное целое
- / AXOR Urquiola отличается широкими поверхностями, экстраординарными деталями и чувственным обликом
- / Элегантный дизайн предлагает рукоятки с большими отверстиями.
- / Новый взгляд на раковину и ванну, их форма напоминает старые ушата для умывания. Соответствующие аксессуары дополняют образ ванной комнаты
- / AXOR Urquiola – это реализация концепции ванной комнаты Патрисии Уркиолы. Впервые была представлена в рамках AXOR WaterDreams 2005



СМЕШЕНИЕ СТИЛЕЙ И ЭЛЕМЕНТОВ

Взаимодействие личных воспоминаний и впечатлений лежат в основе коллекции AXOR Urquiola. Отказ от соответствия, условностей и жестких рамок. Охватывает многогранные, подробно детализированные стилевые миры, полные чувственности и мощной энергии. Благодаря смешению стилей AXOR Urquiola предлагает новую свободу для создания индивидуального оазиса, в котором детали перемешиваются, создавая гармоничное целое.

РАСХОД ВОДЫ

Расход воды у всех смесителей для раковины: 5 л/мин (при 3 барах)

ЭЛЕГАНТНАЯ РУКОЯТКА

Широкие отверстия в рукоятках – характерная особенность дизайна – позволяют с удобством управлять смесителем. Сами рукоятки выглядят легкими, утонченными

ВПЕЧАТЛЯЮЩИЙ ДИЗАЙН ДЕТАЛЕЙ

Поверхность излива прерывается безупречной волной. Этот необычный дизайн – напоминание о стебле бамбука – подчеркивает органичный дизайн изделия

ШИРОКИЕ ПОВЕРХНОСТИ

AXOR Urquiola характеризуется сочетанием широких, безупречно обработанных поверхностей с мягкими, скругленными линиями



100



Ностальгические акценты:

Форма раковины напоминает традиционные ушата



Удобные рукоятки:

Интегрированные рукоятки также служат полотенцедержателями

РАКОВИНА



Смеситель для раковины, однорычажный, 130, со сливным гарнитуром # 11020, -000, -xxx

Смеситель для раковины, однорычажный, 130, с незапираемым сливным набором (без рис.) # 11021, -000, -xxx



Смеситель для раковины, однорычажный, 280, для накладной раковины, с незапираемым сливным набором # 11035, -000, -xxx



/ Подходит накладной раковине из коллекции AXOR Urquiola (# 11300000 и # 11301000)



Смеситель для раковины, однорычажный, 110, для гостевой раковины, со сливным гарнитуром # 11025, -000, -xxx



Смеситель для раковины, однорычажный, настенный, с изливом 200 мм # 11026, -000, -xxx

Скрытая часть # 10902180



/ Подходит настенной раковине из коллекции AXOR Urquiola (# 11302000)



Смеситель для раковины, с двумя ручками, 120, со сливным гарнитуром # 11024, -000, -xxx



Смеситель для раковины, на 3 отверстия, 50, с панелью, со сливным гарнитуром # 11040, -000, -xxx



Смеситель для раковины, на 3 отверстия, 50, с отдельными розетками, со сливным гарнитуром # 11041, -000, -xxx



Смеситель для раковины на 3 отверстия, скрытого монтажа, с изливом 168 мм # 11042, -000, -xxx

Смеситель для раковины, скрытого монтажа, с изливом 228 мм (без рис.) # 11043, -000, -xxx

Скрытая часть смесителя для раковины, на 3 отверстия, настенного # 10303180



/ Подходит настенной раковине из коллекции AXOR Urquiola (# 11302000)

101

БИДЕ



Раковина накладная 624/408 # 11300, -000

/ Накладная раковина
/ Только в сочетании со смесителем для раковины с незапираемым сливным набором
/ Материал: минеральное литье с гелевым покрытием
/ Сертификат TÜV
Опционально:
/ Незапираемый сливной набор для раковины (# 51301000)



Раковина накладная 511 # 11301, -000



Раковина 624/339, подвесная # 11302, -000

/ Настенный
/ Только в сочетании со смесителями для раковины с незапираемым сливным набором
/ Материал: минеральное литье с гелевым покрытием
/ Сертификат TÜV
Опционально:
/ Незапираемый сливной набор для раковины (# 51301000)



Смеситель для биде, однорычажный, со сливным гарнитуром # 11220, -000, -xxx





Смеситель для душа, однорычажный, внешнего монтажа
11620, -000, -xxx



Смеситель для душа, однорычажный, скрытого монтажа
11625, -000, -xxx



Porter-набор
11626, -000, -xxx

/ Для душевого шланга с коническими гайками на обоих концах



Термостат HighFlow, скрытого монтажа
11731, -000, -xxx

Термостат, скрытого монтажа (без рис.)
11730, -000, -xxx

Скрытая часть iBox universal
01700180



Термостат с запорным вентилем
11732, -000, -xxx

Скрытая часть iBox universal
01700180



Термостат с запорным/переключающим вентилем
11733, -000, -xxx

Скрытая часть iBox universal
01700180



Запорный вентиль, скрытого монтажа
11960, -000, -xxx

Скрытая часть запорного вентиля, шпindelного, 52 л/мин
16973180

Скрытая часть запорного вентиля, керамического, 40 л/мин, DN15
16974180

Скрытая часть запорного вентиля, шпindelного, 130 л/мин, DN20
16970180



Запорный/переключающий вентиль Trio/Quattro, скрытого монтажа
11925, -000, -xxx

Скрытая часть запорного/переключающего вентиля Trio
16982180

Скрытая часть переключающего вентиля Quattro
16930180

СМЕСЬ СТИЛЕЙ В ВАННОЙ

Напольный смеситель для ванны, исполненный в стиле эклектики, идеально дополняет ванную комнату. Такой же чувственный, как и смеситель для раковины, он объединяет широкие поверхности и неожиданную **асимметрию**. Вместе с ностальгической ванной AXOR Urquiola, выполненной из минерального литья с гелевым покрытием, становится визуальным акцентом в ванной комнате.

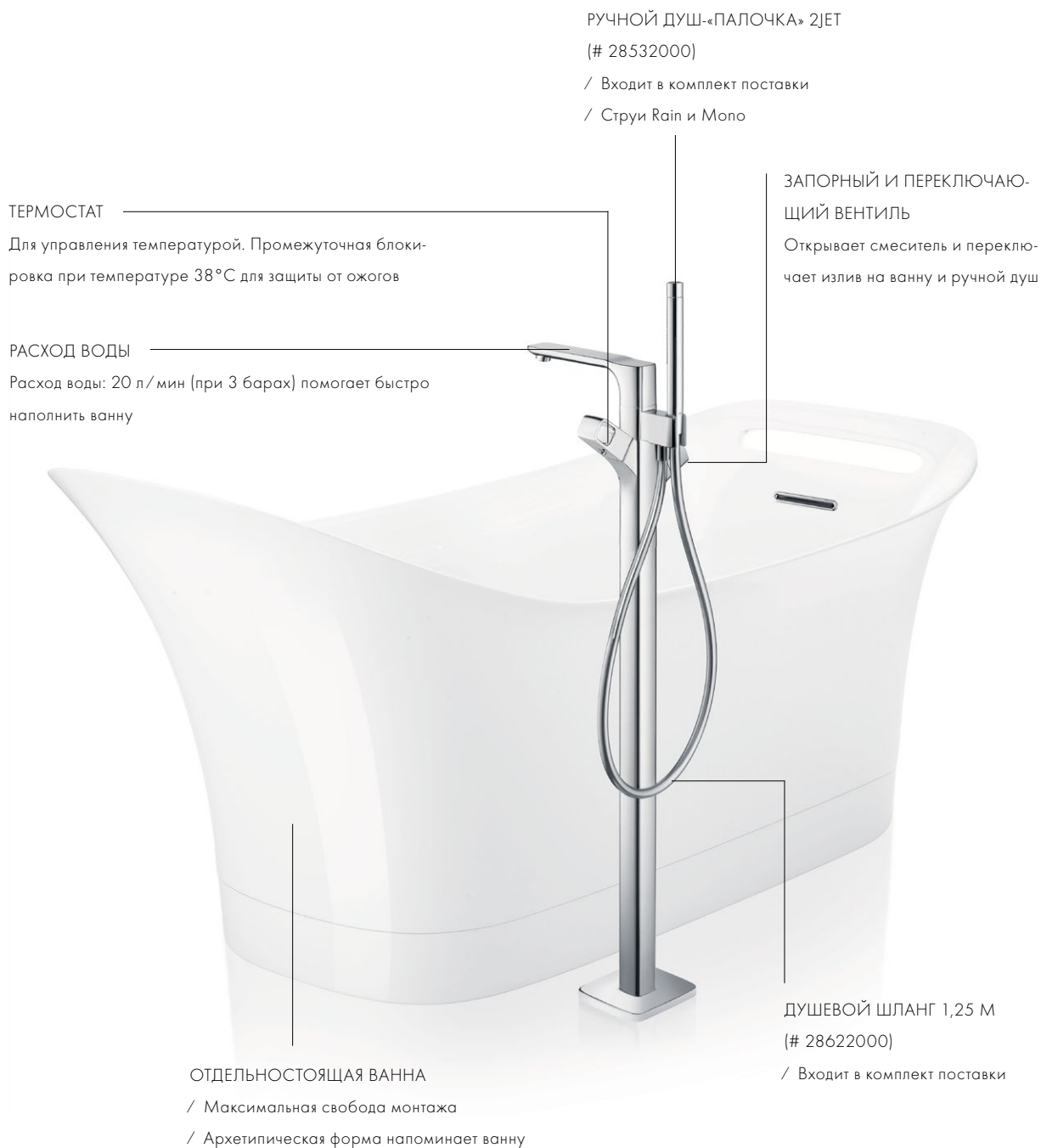



Термостат для ванны, напольный
11422, -000, -xxx

Скрытая часть смесителя напольного
10452180



В комплект поставки входит:
/ Ручной душ-«палочка» 2jet
(# 28532, -000, -xxx)
/ Душевой шланг 1,25 м
(# 28622, -000, -xxx)



Смеситель для ванны,
однорычажный, внешнего монтажа
11420, -000, -xxx



/ расход воды: 22 л/мин
(при 3 барах)



Смеситель на край ванны,
на 4 отверстия
11443, -000, -xxx

Монтажная панель
39449, -000

Скрытая часть смесителя
на край ванны, на 4 отверстия
15480180

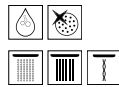

Смеситель для ванны,
на 4 отверстия, монтаж на плитку
11445, -000, -xxx

Скрытая часть смесителя
для ванны, на 4 отверстия,
монтаж на плитку
15481180

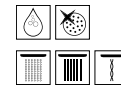

В комплект поставки входит:
/ Ручной душ 120 3jet (# 26050, -000, -xxx)



Смеситель на край ванны,
на 3 отверстия
11436, -000, -xxx

Монтажная панель (без рис.)
39449, -000

Скрытая часть смесителя
на край ванны, на 3 отверстия
15484180



Смеситель для ванны,
однорычажный, скрытого монтажа
11425, -000, -xxx

Скрытая часть iBox universal
01700180



Излив на ванну
11430, -000, -xxx



Ванна 1 800/600
11440, -000



Технические характеристики ванны:
/ Материал: минеральное литье с гелевым покрытием
/ Уровень наполнения: около 340 мм
/ Объем: около 180 л (1 человек, 70 кг)
/ Вес с водой (1 человек, 70 кг): около 440 кг
/ Вес без воды: 187 кг
/ Размеры (д, ш, г): 1 800 x 1 536 x 795 мм
/ Цвет: альпийский белый



Внешняя часть, овальная
28022, -000, -xxx

Внешняя часть, квадратная (без рис.)
28012, -000, -xxx

Скрытая часть для ванны,
монтаж на край ванны или плитку
15490180

/ sBox обеспечивает плавное,
тихое, беспрепятственное
передвижение шланга
/ Подходит для монтажа на борт
ванны и плитку
/ Мин. ширина борта 100 мм
/ Макс. длина вытяжения шланга
1,45 м
/ Душ выбирается отдельно





AXOR MASSAUD

ПРИРОДНАЯ БЕЗМЯТЕЖНОСТЬ

AXOR Massaud указывает на связь между людьми и природой. Коллекция превращает воду в источник прекрасного самочувствия и умиротворения. Она подчеркнута водопадным потоком, проистекающим из излива-полки. Коллекция воплощает бескомпромиссный, органичный авангардный дизайн, вдохновленный элементами природы. Речь идет не о технологиях, а о наслаждении моментом – вода значит больше, чем смеситель.

Дизайн – Жан-Мари Массо

«Я ХОТЕЛ, ЧТОБЫ
ФУНКЦИОНАЛЬНЫЙ
ЭЛЕМЕНТ ИСЧЕЗ
И УСТУПИЛ МЕСТО
ПЕЙЗАЖУ, В КОТОРОМ
БЫ ГЛАВЕНСТВОВАЛА
ВОДА».

Жан-Мари Массо

ОСОБЕННОСТИ ДИЗАЙНА

Органичный дизайн, вдохновленный природой: широкие возможности с мягкими округлостями, которые переходят в яркие геометричные формы. Основание напоминает стебель травы. Каскадная струя – настоящий водопад. Ванна – озеро

ИДЕЯ ДИЗАЙНА

Природный мир и его элементы: чувственный водопад, проистекающий из излива-полки – это AXOR Massaud. Смеситель – это не технический объект. Наоборот, он приносит нам воду и подчеркивает оригинальную связь между людьми и природой. Так создается источник спокойствия и созерцательности

ОСОБЫЕ ПРЕИМУЩЕСТВА КОЛЛЕКЦИИ

- / Смеситель играет и роль полки
- / Авангардный дизайн воды: каскадная струя не аэрируется – она воссоздает настоящий водопад, что стало возможным благодаря долгим исследованиям
- / Подходящие продукты в соответствующем органичном дизайне: раковины, ванны и аксессуары
- / Первая коллекция, созданная в сотрудничестве с Жаном-Мари Массо



ГАРМОНИЧНАЯ СВЯЗЬ МЕЖДУ ЕСТЕСТВЕННОЙ КРАСОТОЙ И СОВРЕМЕННЫМ ДИЗАЙНОМ

AXOR Massaud привносит природу в ванную комнату, позволяя нам насладиться чувственным элементом воды. Энергичный поток напоминает водопад. За великолепным каскадом стоит передовая технология водосбережения. Гармоничное сочетание органичной формы раковины и смесителя.

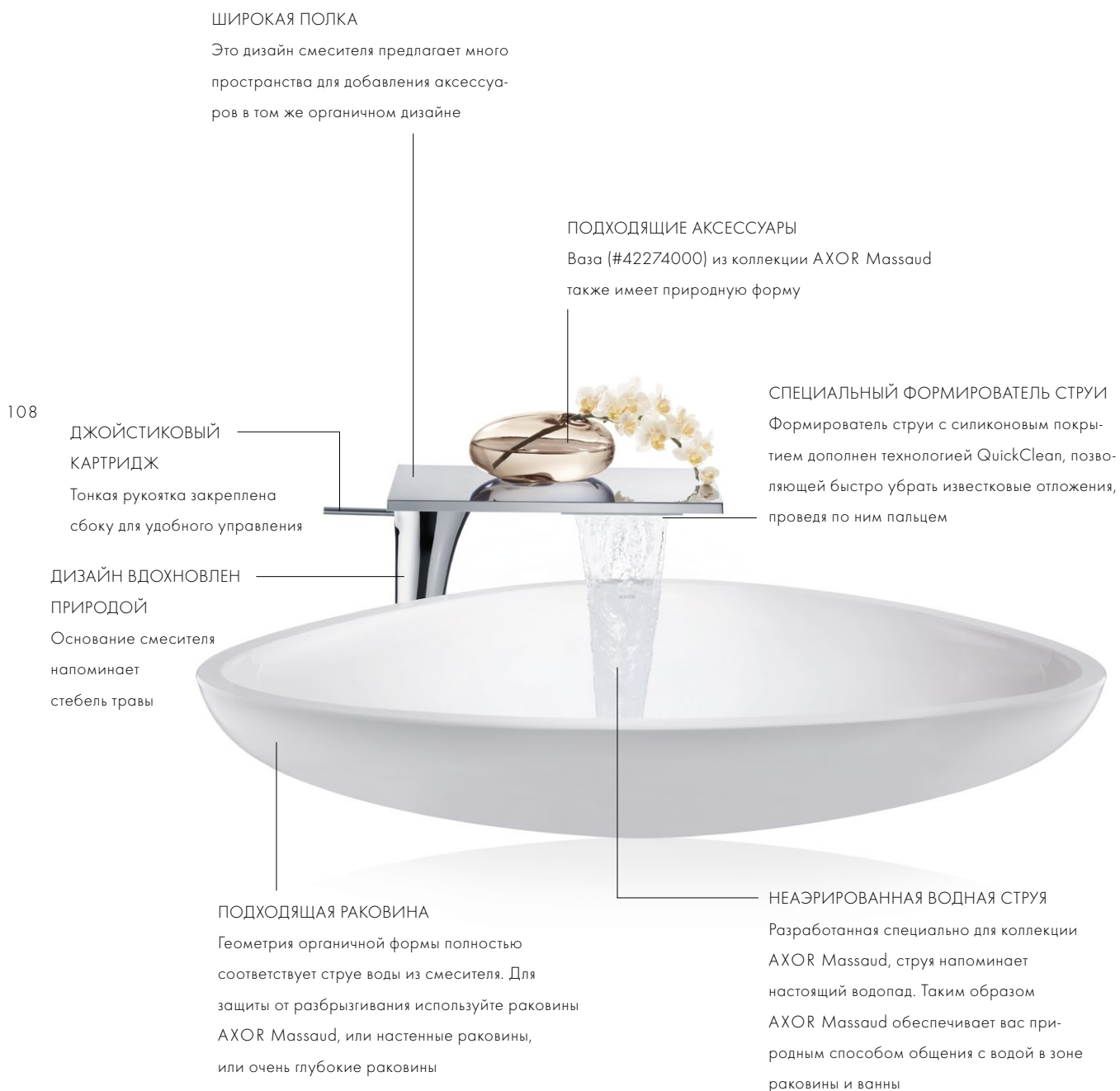

РАКОВИНА



Смеситель для раковины, однорычажный, 110, с незапираемым сливным набором # 18010, -000, -xxx



/ Подходит встраиваемой раковине из коллекции AXOR Massaud (# 42310000)



Смеситель для раковины, однорычажный, 220, для накладной раковины, с незапираемым сливным набором # 18020, -000, -xxx



/ Подходит накладной раковине из коллекции AXOR Massaud (# 42300000 и # 42305000)



Смеситель для раковины, на 3 отверстия, 80, со сливным гарнитуром # 18013, -000, -xxx



Смеситель для раковины на 3 отверстия, скрытого монтажа, с изливом 170 мм # 18112, -000, -xxx

Скрытая часть смесителя для раковины, на 3 отверстия, настенного



18113180



Смеситель для раковины на 3 отверстия, скрытого монтажа, с изливом 262 мм # 18115, -000, -xxx

Скрытая часть смесителя для раковины, на 3 отверстия, настенного # 18113180



Встраиваемая раковина 585/469, с 1 отверстием # 42310, -000



Раковина накладная 800/450 # 42300, -000



Раковина накладная 570/450 # 42305, -000

/ Только в сочетании с раковинами с неперекрываемым сливным набором
/ Материал: минеральное литье с гелевым покрытием
/ Сертификат CE и TÜV (сертификация TÜV Süd Product GmbH)

БИДЕ



Смеситель для биде, однорычажный, со сливным гарнитуром # 18210, -000, -xxx

/ Тип струи: ламинарная







Смеситель для душа, однорычажный, скрытого монтажа
18655, -000, -xxx

Скрытая часть iBox universal
01700180



Термостат HighFlow, скрытого монтажа
18741, -000, -xxx

Скрытая часть iBox universal
01700180



Термостат с запорным вентилем
18745, -000, -xxx

Скрытая часть iBox universal
01700180



Термостат с запорным/переключающим вентилем
18750, -000, -xxx

Скрытая часть iBox universal
01700180



Запорный вентиль, скрытого монтажа
18770, -000, -xxx

Скрытая часть запорного вентиля, шпindelного, 52 л/мин
16973180

Скрытая часть запорного вентиля, керамического, 40 л/мин, DN15
16974180

Скрытая часть запорного вентиля, шпindelного, 130 л/мин, DN20
16970180



Запорный/переключающий вентиль Trio/Quattro, скрытого монтажа
18730, -000, -xxx

Скрытая часть запорного/переключающего вентиля Trio
16982180

Скрытая часть переключающего вентиля Quattro
16930180

/ Рукоятки и розетки термостата и запорных вентилях выполнены в органичном скульптурном дизайне в соответствии с дизайном всей коллекции



Полотенцедержатель напоминает ствол дерева



112

Дизайн отдельностоящей ванны AXOR Massaud очень органичен. Ванна напоминает озеро, в котором можно искупаться и смыть заботы. Идеальное сочетание с напольным смесителем для ванны, предлагающим неаэрированную водопадную струю.

РУЧНОЙ ДУШ-«ПАЛОЧКА»
(# 28532000)

/ Включен в комплект поставки
/ Типы струй Rain и Mono

ПЕРЕКЛЮЧЕНИЕ ТИПОВ
СТРУЙ

Для переключения со смеси-
теля на ручной душ

ШИРОКАЯ ПОЛКА

Место для размещения
аксессуаров

ДУШЕВОЙ ШЛАНГ С МЕТАЛЛИЧЕ-
СКИМ ЭФФЕКТОМ 1,25 М
(# 28282000)

/ Включен в комплект поставки





Смеситель для ванны, однорычажный, скрытого монтажа # 18455, -000, -xxx

Скрытая часть iBox universal # 01700180



Излив на ванну # 18472, -000, -xxx

Скрытая часть излива на ванну # 18471180



Термостат на край ванны, на 2 отверстия # 18480, -000, -xxx

Скрытая часть термостата на край ванны, на 2 отверстия # 15486180



Смеситель для ванны, однорычажный, напольный # 18450, -000, -xxx

Скрытая часть смесителя напольного # 10452180



Смеситель на край ванны, на 4 отверстия # 18440, -000, -xxx

Скрытая часть смесителя на край ванны, на 4 отверстия # 15480180



/ Включает ручной душ 120 3jet (# 26050, -000, -xxx)



Смеситель для ванны, на 4 отверстия, монтаж на плитку # 18453, -000, -xxx

Скрытая часть смесителя для ванны, на 4 отверстия, монтажа на плитку # 15481180



Внешняя часть, квадратная # 28012, -000, -xxx

Внешняя часть, овальная (без рис.) # 28022, -000, -xxx

Скрытая часть для ванны, монтаж на край ванны или плитку # 15490180

- / sBox обеспечивает плавное, тихое, беспрепятственное движение шланга
- / Подходит для монтажа на борт ванны и плитку
- / Минимальная ширина борта 100 мм
- / Максимальная длина вытяжения шланга 1,45 м
- / Душ выбирается отдельно



Ванна 1 900/1 500 # 18950, -000

Техническое описание ванны:

- / Благодаря легкому весу ванну из пенополиуретана с покрытием из стекловолокна и полиэфирного геля просто монтировать
- / Предварительно собранная система слива с клапаном push-open
- / Вместимость: около 397 л [1 человек 70 кг] и 327 л [2 человека по 70 кг]
- / Размеры (д, в, г) 1,891 x 1,536 x 620 мм
- / Вес 70 кг
- / Глубина ванны около 385 мм
- / Цвет «белый»





AXOR UNO

СИЛА ПРОСТОТЫ

AXOR Uno – это квинтэссенция совершенства. Это простые формы, в которых проявляется качество дизайна. Вдохновлено пуризмом. Смеситель состоит из труб, которые соединены под прямым углом. В основе – золотое сечение. Эта аскетичная форма выражает мощь. Силу простоты.

Дизайн – PHOENIX

«ВЫПОЛНЕННЫЙ
НА ВЫСОЧАЙШЕМ
ТЕХНОЛОГИЧЕСКОМ
УРОВНЕ, AXOR
UNO ЯВЛЯЕТСЯ
КВИНТЭССЕНЦИЕЙ
ПУРИЗМА: ЧИСТЫЙ,
МИНИМАЛИСТИЧНЫЙ,
УТОНЧЕННЫЙ».

Андреас Дифенбах, PHOENIX

ОСОБЕННОСТИ ДИЗАЙНА

Смеситель в пуристичном дизайне: чистый язык дизайна с простыми цилиндрическими формами. Детали соединены друг с другом под прямым углом. Основано на золотом сечении.

ИДЕЯ ДИЗАЙНА

Ценность дизайна и материалов: с помощью трубы, одного из старейших видов транспортировки воды, AXOR Uno является ярким примером решительного возвращения к минимально необходимому. Материал и дизайн – самое важное в смесителях.

ОСОБЫЕ ПРЕИМУЩЕСТВА КОЛЛЕКЦИИ

- / Два типа дизайна и три вида рукояток: современная петлеобразная рукоятка, пуристичная рукоятка zego, рукоятка с технологией Select
- / Дизайн смесителя AXOR Uno 200 для раковины основан на правиле золотого сечения, классического правила пропорций
- / Совершенное дополнение AXOR Uno в душе: AXOR Showerpipe 800 – яркий образец пуризма в дизайне
- / Поверхность AXOR FinishPlus «шлифованный никель» доступна на складе
- / AXOR Uno – это переосмысление успешной коллекции AXOR Uno, представленной в 1985 году



ПУРИЗМ. БЕЗ ИСКЛЮЧЕНИЙ

Два варианта дизайна AXOR Uno предлагает разные взгляды на **пуризм**. Характерной чертой всех продуктов являются чистые линии и цилиндры, соединенные вместе под прямым углом. Варианты рукояток – петлеобразные, рукоятки Zero и рукоятки с технологией Select – предлагают максимально удобные решения в минималистичном дизайне.

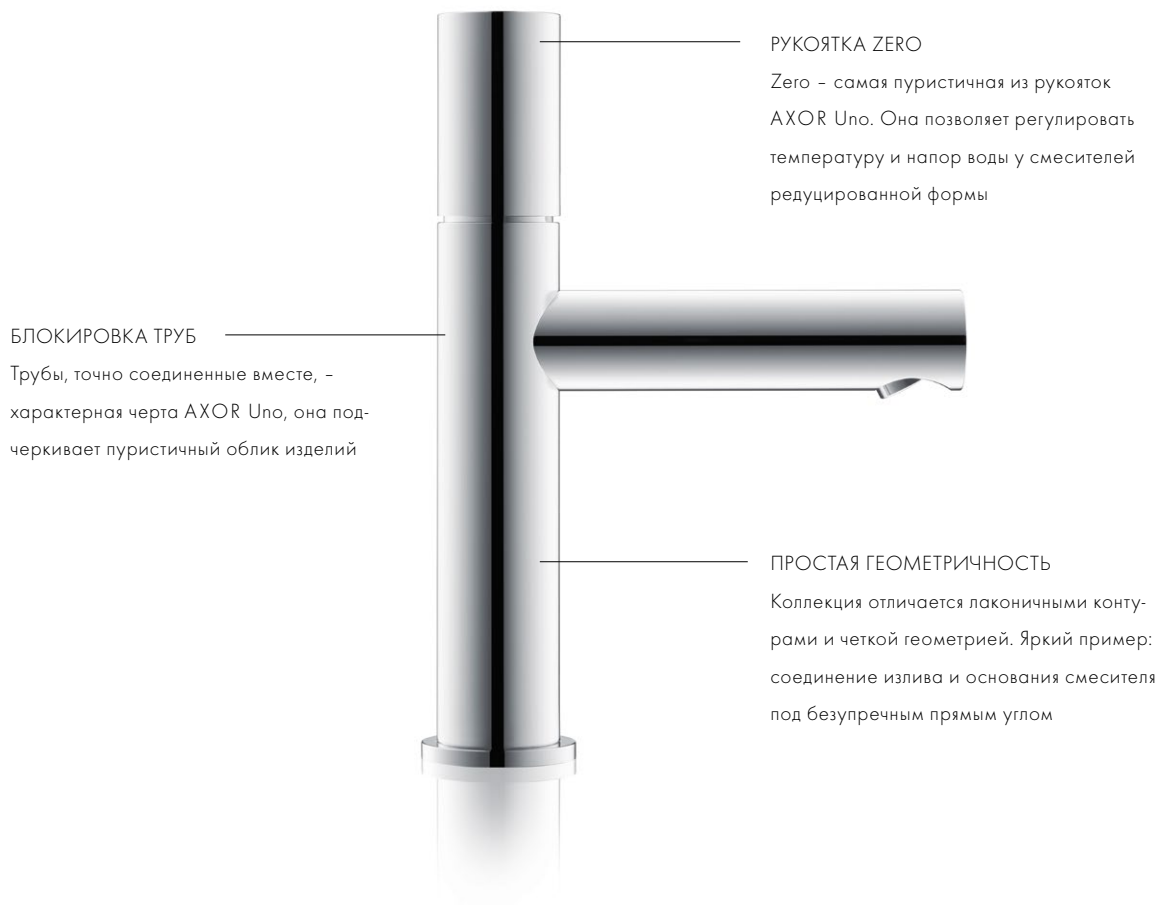

116



ПЕТЛЕОБРАЗНАЯ РУКОЯТКА

Петлеобразные рукоятки позволяют удобно управлять смесителем



КНОПКА SELECT

Кнопка Select – это интуитивный и простой элемент управления



Смеситель для раковины, однорычажный, 80, с ручкой zero, с незапираемым сливным набором
45005, -000, -820, -xxx



Смеситель для раковины, однорычажный, 110, с ручкой zero, со сливным гарнитуром
45001, -000, -820, -xxx

Смеситель для раковины, однорычажный, 110, с ручкой zero, с незапираемым сливным набором (без рис.)
45002, -000, -820, -xxx



Смеситель для раковины, однорычажный, 200, с ручкой zero, с незапираемым сливным набором
45003, -000, -820, -xxx



Смеситель для раковины, однорычажный, 260, с ручкой zero, с незапираемым сливным набором
45004, -000, -820, -xxx



Смеситель для раковины, на 3 отверстия, 200, с ручками zero, со сливным гарнитуром
45133, -000, -820, -xxx



Смеситель для раковины, однорычажный, настенный, с изливом 165 мм, с панелью
38112, -000, -820, -xxx

Смеситель для раковины, однорычажный, настенный, с изливом 225 мм, с панелью (без рис.)
38115, -000, -820, -xxx

Скрытая часть смесителя для раковины, однорычажного, настенного
13623180



Смеситель для раковины, однорычажный, настенный, с изливом 165 мм, с отдельными розетками
38113, -000, -820, -xxx

Смеситель для раковины, однорычажный, настенный, с изливом 225 мм, с отдельными розетками (без рис.)
38116, -000, -820, -xxx

Скрытая часть смесителя для раковины, однорычажного, настенного
13623180



Смеситель для раковины, однорычажный, напольный, с ручкой zero, без сливного набора
45037, -000, -820, -xxx

Скрытая часть смесителя напольного
10452180











Кран, 70, без сливного набора
38130, -000, -820, -xxx



РАКОВИНА SELECT

							
<p>Смеситель для раковины, Select 80, с незапираемым сливным набором # 45015, -000, -820, -xxx</p> 	<p>Смеситель для раковины, Select 110, со сливным гарнитуром # 45010, -000, -820, -xxx</p> <p>с незапираемым сливным набором (без рис.) # 45012, -000, -820, -xxx</p> 	<p>Смеситель для раковины, Select 200, с незапираемым сливным набором # 45013, -000, -820, -xxx</p> 	<p>Смеситель для раковины, Select 260, с незапираемым сливным набором # 45014, -000, -820, -xxx</p> 				

					
<p>Смеситель для раковины, Select 220, со сливным гарнитуром # 45016, -000, -820, -xxx</p>  <p>/ Отдельное управление температурой и напором воды</p>	<p>Кран Select 80, без сливного набора # 45130, -000, -820, -xxx</p> 	<p>Смеситель для раковины, Select, настенный, с изливом 158 мм # 45112, -000, -820, -xxx</p> <p>С изливом 221 мм (без рис.) # 45113, -000, -820, -xxx</p> <p>Скрытая часть # 13623180</p>  <p>/ Отдельное управление температурой и напором воды</p>			

РАКОВИНА РУКОЯТКА - «ПЕТЛЯ»

							
<p>Смеситель для раковины, однорычажный, 70, с ручкой-петлей, с незапираемым сливным набором # 38021, -000, -820, -xxx</p> 	<p>Смеситель для раковины, однорычажный, 100, с ручкой-петлей, со сливным гарнитуром # 38023, -000, -820, -xxx</p> <p>с незапираемым сливным набором (без рис.) # 38026, -000, -820, -xxx</p> 	<p>Смеситель для раковины, однорычажный, 190, с ручкой-петлей, с незапираемым сливным набором # 38032, -000, -820, -xxx</p> 	<p>Смеситель для раковины, однорычажный, 250, с ручкой-петлей, с незапираемым сливным набором # 38034, -000, -820, -xxx</p> 				

РАКОВИНА РУКОЯТКА-«ПЕТЛЯ»



Смеситель для раковины, однорычажный, 240, с ручкой-петлей, со сливным гарнитуром
38036, -000, -820, -xxx



Смеситель для раковины, на 3 отверстия, 160, с ручками-петлей, со сливным гарнитуром
38054, -000, -820, -xxx



Смеситель для раковины, однорычажный, настенный
38121, -000, -820, -xxx

Смеситель для раковины, однорычажный, настенный (без рис.)
38122, -000, -820, -xxx

Скрытая часть смесителя для раковины, однорычажного, настенного
13623180



ЭЛЕКТРОНИКА



Смеситель для раковины, однорычажный, напольный, с ручкой-петлей, без сливного набора
38037, -000, -820, -xxx

Скрытая часть смесителя напольного
10452180



Электронный смеситель, настенный, с изливом 161 мм
45110, -000, -820, -xxx

Электронный смеситель, настенный, с изливом 221 мм (без рис.)
45111, -000, -820, -xxx

Скрытая часть электронного смесителя для раковины, настенного
16180180



Смеситель для раковины, электронный, без регулировки температуры, питание от сети 230V
38010, -000, -xxx

Скрытая часть электронного смесителя для раковины
16182180



/ По техническим причинам этот продукт недоступен в поверхностях «красное золото» и «черный хром»



Электронный смеситель, настенный, с изливом 225 мм
38120, -000, -xxx

Электронный смеситель, настенный, с изливом 165 мм (без рис.)
38119, -000, -xxx

Скрытая часть электронного смесителя для раковины, настенного
16180180



БИДЕ



Смеситель для биде, однорычажный, с ручкой zero, со сливным гарнитуром
45200, -000, -820, -xxx



Смеситель для биде, со сливным гарнитуром
45210, -000, -820, -xxx



Смеситель для биде, однорычажный, с ручкой-петлей, со сливным гарнитуром
38211, -000, -820, -xxx



БЕЗУПРЕЧНЫЙ ПУРИЗМ В ДИЗАЙНЕ ДУША

AXOR Showerpipe 800 – это душевая система, которая состоит из термостата, верхнего и ручного душа, и следует пуристичному дизайну коллекции AXOR Uno. Технология Select позволяет с легкостью управлять системой Showerpipe с верхним душем AXOR 350 1jet с инновационной струей PowderRain.

ВЕРХНИЙ ДУШ AXOR 350 1JET

- / Верхний душ из высококачественного металла
- / Максимум гибкости с душевым держателем, поворачивающимся в пределах 70°
- / Инновационная струя PowderRain окутывают все тело, подобно бархатному водному кокону
- / Расход воды струи Flow с технологией QuickClean: 22 л/мин (при 3 барах)

ТЕРМОСТАТ AXOR 800

Безупречно интегрированная в продуктовый дизайн широкая полка, выполненная из прочного безопасного стекла

КНОПКИ SELECT

- / Для простого интуитивного управления душевыми режимами
- / Верхний и ручной душ можно включать одновременно



РУЧНОЙ ДУШ-«ПАЛОЧКА» AXOR 2JET

- / Типы струй Rain и Mono
- / Фиксируется в регулируемом по высоте металлическом держателе. Угол можно изменять в пределах 90°. Поворачивается влево-вправо и вверх-вниз

ДУШЕВОЙ ШЛАНГ С РЕГУЛИРОВКОЙ НАПОРА

Простая настройка напора воды ручного душа-«палочки» 2jet

КОНТРОЛЬ ТЕМПЕРАТУРЫ

- / С промежуточной блокировкой температуры 40°C
- / Ограничитель горячей температуры можно настроить индивидуально



Showerpipe с термостатом 800 и верхним душем 350 1jet
27984, -000, -820, -xxx





Термостат 800,
комбинированного монтажа
45440, -000, -820, -xxx



Термостат для душа,
внешнего монтажа
34635, -000, -820, -xxx



Термостат HighFlow,
скрытого монтажа
38715, -000, -xxx

Скрытая часть iBox universal
01700180

/ По техническим причинам
этот продукт недоступен в
поверхностях «полированная/
шлифованная бронза»



Термостат с запорным вентилем
38700, -000, -xxx

Термостат с запорным/
переключающим вентилем
(без рис.)
38720, -000, -xxx

Скрытая часть iBox universal
01700180

/ Этот продукт доступен в
поверхностях «полированная/
шлифованная бронза» только
через сервис AXOR Signature



Запорный вентиль,
скрытого монтажа
38976, -000, -xxx

Скрытая часть запорного вентиля,
шпindelного, 52 л/мин
16973180

Скрытая часть запорного вентиля,
керамического, 40 л/мин, DN15
16974180

Скрытая часть запорного вентиля,
шпindelного, 130 л/мин, DN20
16970180



Запорный/переключающий вентиль
Trio/Quattro, скрытого монтажа
38933, -000, -xxx

Скрытая часть запорного/
переключающего вентиля Trio
16982180

Скрытая часть переключающего
вентиля Quattro
16930180



Шланговое подсоединение Stop,
с запорным вентилем
38882, -000, -xxx

ДУШ ZERO / SELECT

ДУШ РУКОЯТКА - «ПЕТЛЯ»



Смеситель для душа,
однорычажный, скрытого монтажа,
с рукояткой zero
45605, -000, -820, -xxx

Скрытая часть iBox universal
01700180



Смеситель для душа,
однорычажный, внешнего монтажа,
с рукояткой zero
45600, -000, -820, -xxx



Смеситель для душа,
однорычажный, скрытого монтажа,
с рукояткой-петлей
38626, -000, -820, -xxx

Скрытая часть iBox universal
01700180



Смеситель для душа,
однорычажный, внешнего монтажа,
с рукояткой-петлей
38621, -000, -820, -xxx

БАННА РУКОЯТКА-«ПЕТЛЯ»



Смеситель для ванны, однорычажный, напольный, с рукояткой-петлей
38442, -000, -820, -xxx

Скрытая часть смесителя напольного
10452180



Излив на ванну, аркообразный, напольный
38412, -000, -820, -xxx

Скрытая часть смесителя напольного
10452180



Смеситель на край ванны, на 4 отверстия, с рукоятками-петлей
38445, -000, -820, -xxx

Скрытая часть смесителя на край ванны, на 4 отверстия
15480180



Смеситель на край ванны, на 3 отверстия, с рукояткой-петлей
38436, -000, -820, -xxx

Скрытая часть смесителя на край ванны, однорычажного, на 3 отверстия
15485180



Смеситель для ванны, однорычажный, внешнего монтажа, с рукояткой-петлей
38421, -000, -820, -xxx



Излив на ванну
38411, -000, -820, -xxx



122



Смеситель для ванны, однорычажный, скрытого монтажа, с рукояткой-петлей
38426, -000, -820, -xxx

Смеситель для ванны, однорычажный, скрытого монтажа, с рукояткой-петлей, со встроенной защитной комбинацией EN1717 (без рис.)
38428, -000, -820, -xxx

Скрытая часть iBox universal
01700180

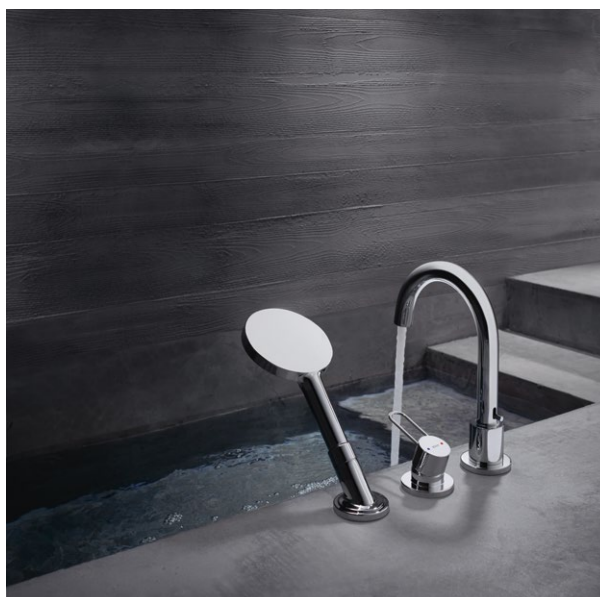

Смеситель на край ванны на 3 отверстия с петлеобразными рукоятками (# 38436000), ручной душ 120 3jet (#26050000) входят в комплект поставки



Смеситель для ванны, однорычажный, напольный, с ручкой zero # 45416, -000, -820, -xxx

Скрытая часть смесителя напольного # 10452180



Излив на ванну, прямой, напольный # 45412, -000, -820, -xxx

Скрытая часть смесителя напольного # 10452180



Смеситель на край ванны, на 4 отверстия, с ручками zero # 45444, -000, -820, -xxx

Скрытая часть смесителя на край ванны, на 4 отверстия # 15480180



Излив на ванну, прямой # 45410, -000, -820, -xxx



Смеситель для ванны, однорычажный, скрытого монтажа, с ручкой zero # 45405, -000, -820, -xxx

Со встроенной защитной комбинацией EN1717 (без рис.) # 45407, -000, -820, -xxx

Скрытая часть iBox universal # 01700180



Термостат для ванны, 800, внешнего монтажа # 45420, -000, -820, -xxx

Термостат для ванны, 1200, внешнего монтажа (без рис.) # 45421, -000, -820, -xxx



Термостат на край ванны, на 2 отверстия # 38480, -000, -820, -xxx

Скрытая часть термостата на край ванны, на 2 отверстия # 15486180



Внешняя часть, овальная # 28022, -000, -xxx

Внешняя часть, квадратная (без рис.) # 28012, -000, -xxx

Скрытая часть для ванны, монтаж на край ванны или плитку # 15490180

- / sBox обеспечивает плавное, тихое, беспрепятственное передвижение шланга
- / Подходит для монтажа на борт ванны и плитку
- / Минимальная ширина борта 100 мм
- / Максимальная длина вытяжения шланга 1,45 м
- / Душ выбирается отдельно



Звезда коллекции - напольный излив для ванны (#45412 -000, -xxx) в комбинации с термостатическим модулем Select для 2 потребителей (#18355, -000, -xxx).





AXOR MONTREUX

ТРАДИЦИЯ ИНДУСТРИАЛЬНОГО
ДИЗАЙНА

Коллекция AXOR Montreux создана по образцу первых промышленно изготовленных смесителей, появившихся на рубеже прошлого века. Belle Époque – это время фундаментальных изменений и технического прогресса. Увековеченный в гранд-отелях Европы и в легендарном курорте Монтре на берегу Женевского озера. AXOR Montreux комбинирует выдающиеся технологии с современной функциональностью.

Дизайн – PHOENIX

«AXOR MONTREUX
ИНТЕРПРЕТИРУЕТ
ИЗДЕЛИЯ НАЧАЛА
XX ВЕКА С БОЛЬШОЙ
ТОЧНОСТЬЮ И
МАСТЕРСТВОМ,
ПРЕДЛАГАЯ ЛУЧШЕЕ
С ТОЧКИ ЗРЕНИЯ
ДИЗАЙНА И
ФУНКЦИОНАЛЬНОСТИ».

Андреас Хауг, PHOENIX

ОСОБЕННОСТИ ДИЗАЙНА

Классический аутентичный дизайн: AXOR Montreux – это современная интерпретация индустриального дизайна с муфтами, вентилями и трубами.

ИДЕЯ ДИЗАЙНА

Аутентичная красота. Коллекция сочетает дизайн первых индустриально произведенных смесителей рубежа XIX–XX веков с выдающимися технологиями и современной функциональностью. Это Belle Époque, перенесенная в XXI век.

ОСОБЫЕ ПРЕИМУЩЕСТВА КОЛЛЕКЦИИ

- / Два варианта рукояток: классические крестообразные и современные рычаговые
- / Смесители для раковины существуют в разных вариантах высоты излива
- / Смеситель-«мостик»: классический вариант на 3 отверстия
- / Особое внимание к деталям: фарфоровые вставки – при желании, с индивидуальной маркировкой
- / 2016: Коллекция AXOR Montreux 2006 года была дополнена однорычажным смесителем и вариантами рычаговых рукояток



НАБОРНЫЙ ДИЗАЙН В ТРАДИЦИИ ИНДУСТРИАЛЬНОЙ ЭПОХИ

AXOR Montreux – это дань Belle Époque. Наряду со смесителями для раковины она предлагает решения для каждой зоны ванной комнаты. Коллекция включает изделия с низкими изливами и современные варианты – с высокими. А также предоставляет выбор рукояток: крестообразные или рычаговые.

АУТЕНТИЧНАЯ МАРКИРОВКА ГОРЯЧЕЙ И ХОЛОДНОЙ ВОДЫ

Высококачественные фарфоровые вставки с пометками горячей и холодной воды. Могут быть персонализированы благодаря сервису AXOR Signature

ИСТОРИЧЕСКИЙ СМЕСИТЕЛЬ «МОСТИК»

Смеситель для раковины на 3 отверстия отдает дань времени Belle Époque

ПОВОРОТНЫЙ ИЗЛИВ

Высокий излив поворачивается в пределах 120°, создавая современный облик и предоставляя максимальную свободу движений у раковины

ВАРИАНТЫ РУКОЯТОК

Крестообразные рукоятки – традиционный вариант, отражающий ранний индустриальный стиль. Рычаговые рукоятки – яркий современный контраст

НАБОРНЫЙ ДИЗАЙН

Характеризуется использованием элементов, характерных для раннего индустриального дизайна, таких как муфты, вентили и трубы

НАБОР ДЛЯ СЛИВА

Бескомпромиссный традиционный дизайн

126



РАКОВИНА



Смеситель для раковины, однорычажный, 100, с рычаговой ручкой, со сливным гарнитуром # 16515, -000, -820, -xxx

Смеситель для раковины, однорычажный, 100, с рычаговой ручкой, с незапираемым сливным набором (без рис.) # 16516, -000, -820, -xxx



Смеситель для раковины, однорычажный, 210, с рычаговой ручкой, со сливным гарнитуром # 16517, -000, -820, -xxx

Смеситель для раковины, однорычажный, 210, с рычаговой ручкой, с незапираемым сливным набором (без рис.) # 16518, -000, -820, -xxx



Смеситель для раковины, с двумя ручками, 210, с крестообразными ручками, со сливным гарнитуром # 16502, -000, -820, -xxx

Смеситель для раковины, с двумя ручками, 210, с крестообразными ручками, с незапираемым сливным набором (без рис.) # 16506, -000, -820, -xxx



Смеситель для раковины, с двумя ручками, 160, с крестообразными ручками, для гостевой раковины, со сливным гарнитуром # 16505, -000, -820, -xxx



Смеситель для раковины, с двумя ручками, 220, с крестообразными ручками, со сливным гарнитуром # 16510, -000, -820, -xxx



Смеситель для раковины, с двумя ручками, 220, с рычаговыми ручками, со сливным гарнитуром # 16511, -000, -820, -xxx



Смеситель для раковины, на 3 отверстия, 180, с крестообразными ручками, со сливным гарнитуром # 16513, -000, -820, -xxx



Смеситель для раковины, на 3 отверстия, 180, с рычаговыми ручками, со сливным гарнитуром # 16514, -000, -820, -xxx



127

БИДЕ



Смеситель для раковины, на 3 отверстия, 30, с рычаговыми ручками, со сливным гарнитуром # 16536, -000, -820, -xxx

Смеситель для раковины, на 3 отверстия, 30, с крестообразными ручками, со сливным гарнитуром (без рис.) # 16535, -000, -820, -xxx



Смеситель для раковины, на 3 отверстия, настенный, с изливом 165-225 мм, с крестообразными ручками # 16532, -000, -820, -xxx

Смеситель для раковины, настенный, с рычаговыми ручками (без рис.) # 16534, -000, -820, -xxx

Скрытая часть # 10303180



/ Излив можно укоротить, обрезав соединительную трубу (возможная длина 166-220 мм)



Кран, 50, с рычаговой ручкой, без сливного набора # 16530, -000, -820, -xxx



Смеситель для биде, однорычажный, с рычаговой ручкой, со сливным гарнитуром # 16526, -000, -820, -xxx

Смеситель для биде, на 2 отверстия, с крестообразными ручками, со сливным гарнитуром (без рис.) # 16520, -000, -820, -xxx



ДУШ КРЕСТООБРАЗНЫЕ РУКОЯТКИ



Смеситель для душа, с двумя рукоятками, внешнего монтажа, с крестообразными рукоятками
16560, -000, -820, -xxx



Термостат для душа, внешнего монтажа, с крестообразной рукояткой
16261, -000, -820, -xxx



Термостат HighFlow, скрытого монтажа, с крестообразной рукояткой
16815, -000, -820, -xxx

Скрытая часть iBox universal
01700180



Термостат с запорным вентилем, с крестообразной рукояткой
16800, -000, -820, -xxx

Скрытая часть iBox universal
01700180



Термостат с запорным/переключающим вентилем, с крестообразной рукояткой
16820, -000, -820, -xxx

Скрытая часть iBox universal
01700180



Запорный/переключающий вентиль Tgio/Quattro, с крестообразной рукояткой, скрытого монтажа
16830, -000, -820, -xxx

Скрытая часть запорного/переключающего вентиля Tgio
16982180

Скрытая часть переключающего вентиля Quattro
16930180



Запорный вентиль с крестообразной рукояткой, скрытого монтажа
16871, -000, -820, -xxx

Скрытая часть запорного вентиля, шпindelного, 52 л/мин
16973180

Скрытая часть запорного вентиля, керамического, 40 л/мин, DN15
16974180

Скрытая часть запорного вентиля, шпindelного, 130 л/мин, DN20
16970180



Шланговое подключение Stop, с клапаном обратного тока, с запорным вентилем, с крестообразной рукояткой
16882, -000, -820, -xxx



СОВРЕМЕННАЯ ФУНКЦИОНАЛЬНОСТЬ – АУТЕНТИЧНЫЙ ДИЗАЙН

Аутентичный душ. AXOR Montreux Showerpipe. Внешне – Belle Époque. Внутренне – образец искусства. С новаторской технологией термостата. И отдельным управлением ручным и верхним душами. Стремление к технологическому прогрессу. Так же, как во времена Belle Époque.

ГИБКАЯ УСТАНОВКА

Душевой держатель поворачивается в пределах 160°, что позволяет разместить душ в удобном положении



ВЕРХНИЙ ДУШ 240 1JET CLASSIC (# 28474 000)

- / Включен в комплект поставки
- / Полностью хромированный душевой диск, который может быть выполнен в особой поверхности AXOR FinishPlus

РУЧНОЙ ДУШ 1JET (#16320000) И МЕТАЛЛИЧЕСКИЙ ДУШЕВОЙ ШЛАНГ 1,60 М (#28116000)

- / Включен в комплект поставки

ИНДИВИДУАЛЬНАЯ ВЫСОТА РАЗМЕЩЕНИЯ

Регулировка по высоте держателя ручного душа позволяет найти оптимальное положение для пользователей любого роста

ИНТУИТИВНО ПОНЯТНОЕ УПРАВЛЕНИЕ ДУШАМИ

- / Вентиль управления верхним душем на вертикальной трубе
- / Вентиль управления ручным душем на шланговом подключении
- / Оба душа можно использовать одновременно

ТЕРМОСТАТИЧЕСКИЙ СМЕСИТЕЛЬ

Температурная настройка с промежуточной блокировкой на 40°C и регулируемым ограничителем температуры воды

ДУШ РЫЧАГОВЫЕ РУКОЯТКИ



Showerpipe с термостатом и верхним душем 240 1jet
16572, -000, -820, -xxx



Термостат HighFlow, скрытого монтажа, с рычаговой ручкой
16824, -000, -820, -xxx

Скрытая часть iBox universal
01700180



Термостат с запорным вентилем, с рычаговой ручкой
16801, -000, -820, -xxx

Термостат с запорным/переключающим вентилем, с рычаговой ручкой (без рис.)
16821, -000, -820, -xxx

Скрытая часть iBox universal
01700180



Термостат для душа, внешнего монтажа, с крестообразной ручкой
16261, -000, -820, -xxx



Запорный вентиль скрытого монтажа
16872, -000, -820, -xxx

Скрытая часть, шпид., 52 л/мин
16973180

Скрытая часть, керам., 40 л/мин
16974180

Скрытая часть, шпид., 130 л/мин
16970180



Шланговое подсоединение Stop, с клапаном обратного тока, с запорным вентилем, с рычаговой ручкой
16883, -000, -820, -xxx



Шланговое подсоединение, с клапаном обратного тока
16884, -000, -820, -xxx



Верхний душ Ø 240 мм, 1/2'
28474, -000, -xxx

Верхний душ Axor Carlton 180 1jet, 1/2' (без рис.)
28487, -000, -xxx



Душевой набор, 0,90 м, с ручным душем 100 1jet
27982, -000, -820, -xxx



Ручной душ 100 1jet
16320, -000, -820, -xxx



Держатель ручного душа
16325, -000, -820, -xxx

/ Для душевого шланга с конической гайкой

Совместим с:
/ Душевой держатель 389 мм (# 27348000)
/ Потолочное подсоединение 100 мм (# 26432000)
/ Потолочное подсоединение 300 мм (# 26433000)

КЛАССИЧЕСКИЙ ДИЗАЙН ДЛЯ ВАННЫ

Коллекция AXOR Montreux включает самые важные продукты для ванны. Они подходят для решения любых интерьерных задач. От смесителя с двумя ручками внешнего монтажа до смесителя на край или борт ванны на 4 отверстия. Продукты в коллекции дополнены крестообразными или рычаговыми ручками. Настоящий акцент – напольный смеситель для ванны. В сочетании с отдельностоящей ванной, он предлагает дополнительную свободу в создании интерьера.

АУТЕНТИЧНЫЙ ДИЗАЙН
В традиции Belle Époque

РУЧНОЙ ДУШ 100 1JET
(# 16320000)

/ Комплект поставки включает высококачественный металлический ручной душ

ПЕРЕКЛЮЧЕНИЕ ДУШЕЙ
Потяните переключатель
для переключения с излива
на ручной душ

МЕТАЛЛИЧЕСКИЙ ШЛАНГ 1,25 М
(# 28112000)

/ Входит в комплект поставки

/ По запросу доступен в поверхностях
AXOR FinishPlus



ВАННА КРЕСТООБРАЗНЫЕ РУКОЯТКИ



Смеситель для ванны, с двумя рукоятками, внешнего монтажа, с крестообразными рукоятками # 16540, -000, -820, -xxx



Смеситель на край ванны, на 4 отверстия, с крестообразными рукоятками # 16546, -000, -820, -xxx

Скрытая часть смесителя на край ванны, на 4 отверстия # 15480180



Смеситель для ванны, на 4 отверстия, монтаж на плитку, с крестообразными рукоятками # 16544, -000, -820, -xxx

Скрытая часть смесителя для ванны, на 4 отверстия, монтажа на плитку # 15481180



ВАННА РЫЧАГОВЫЕ РУКОЯТКИ

Смеситель для ванны, с двумя рукоятками, напольный, с крестообразными рукоятками # 16547, -000, -820, -xxx

Скрытая часть смесителя для ванны, с двумя рукоятками, напольного # 16549180

Уплотнительная манжета для скрытой части напольного смесителя # 96441, -000



Излив на ванну # 16541, -000, -820, -xxx



/ Излив можно укоротить, обрезав соединительную трубу (возможная длина 166-220 мм)



Смеситель для ванны, с двумя рукоятками, внешнего монтажа, с рычаговыми рукоятками # 16551, -000, -820, -xxx



Смеситель на край ванны, на 4 отверстия, с рычаговыми рукоятками # 16550, -000, -820, -xxx

Скрытая часть смесителя на край ванны, на 4 отверстия # 15480180



Смеситель для ванны, на 4 отверстия, монтаж на плитку, рычаговыми рукоятками # 16554, -000, -820, -xxx

Скрытая часть смесителя для ванны, на 4 отверстия, монтажа на плитку # 15481180



ПРОГРАММЫ AXOR

Продукты из программ AXOR идеально дополняют коллекции AXOR, позволяя оборудовать всю ванную комнату изделиями дизайнерского бренда. В программы входят универсальные души, аксессуары для ванной комнаты и кухни, электронные смесители разных стилей, раковины и ванны в авангардном дизайне. Каждый продукт уникален. Техническое усовершенствование на стене: скрытые части подходят разным вариантам монтажа.

134

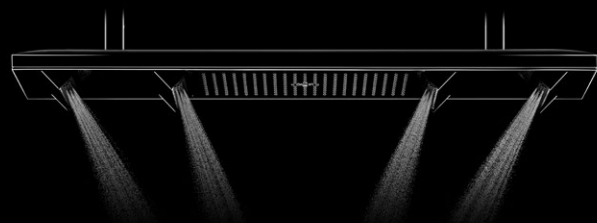

AXOR
SHOWERS
Совершенство в душе

136



AXOR
ACCESSORIES
Авангард в деталях

158



СКРЫТЫЕ ЧАСТИ, СЛИВ
И ПЕРЕЛИВ AXOR
Технологичная система

182

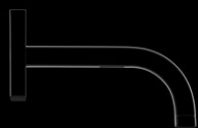

ЭЛЕКТРОННЫЕ 172
СМЕСИТЕЛИ АХОР
Бесконтактные дизайнерские
смесители

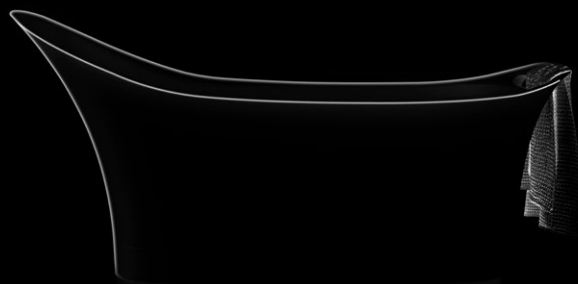

РАКОВИНЫ И ВАННЫ 176
АХОР
Единственные в своем роде



AXOR SHOWERS

СОВЕРШЕНСТВО В ДУШЕ

Различные душевые продукты AXOR отличаются три свойства: роскошный дизайн, способность к формированию индивидуального пространства и уникальные водные процедуры. Души AXOR создают уважение к воде и телу.

Дизайн - Филипп Старк, PHOENIX, Nendo, Front, Barber & Osgerby

ДУШИ AXOR
ВОПЛОЩАЮТ
ДИЗАЙН, ИННОВАЦИИ
И ОЩУЩЕНИЕ ВОДЫ
НА ВЫСОЧАЙШЕМ
УРОВНЕ.

ОСОБЕННОСТИ ДИЗАЙНА

Авангардный дизайн объектов с универсальной внешностью - для сочетаемости с разными коллекциями

ИДЕЯ ДИЗАЙНА

Роскошь в душе: AXOR Showers предлагает восхитительный дизайн, совершенную функциональность и уникальные душевые процедуры. Главное - это уникальное наслаждение, которое дарят души AXOR.

ВЕДУЩИЕ ПРОДУКТЫ ПРОГРАММЫ

- / AXOR ShowerHeaven 1200/300 4jet: большой душевой диск и инновационная струя PowderRain создают ощущение спа
- / AXOR ShowerCollection: модульная система, включающая верхние души, душевые модули, термостатические смесители, вентили и полки
- / AXOR LampShower создан Nendo: источник света и воды
- / AXOR Showerpipe создан Front: объект в аутентичном индустриальном дизайне
- / Термостаты AXOR One: инновационное управление и простота использования благодаря технологии Select
- / Большое разнообразие типов струй для разных нужд: от бодрящей массажной струи до мягкого обволакивающего потока



ИННОВАЦИОННАЯ СТРУЯ В ДУШЕ

AXOR ShowerHeaven 1200/400 – новый архетип в душе, настоящая сцена для презентации воды. Необычайная гармония: от оживляющей струи до успокаивающей дождевой струи и мягкой PowderRain – инновация AXOR в дизайне воды. Тело окутано бархатными каплями воды. Будто водным коконом.

НАБОР ДЛЯ УДЛИНЕНИЯ

- / Опциональный набор для удлинения (#13603000) создает ощущение невесомости продукта

ОПЦИОНАЛЬНАЯ ПОДСВЕТКА

- / Непрямой цвет
- / Энергосберегающие светодиодные лампы (5 W в модели 2700 K)
- / Энергоснабжение: напряжение на входе 100-240 V AC, 50-60 Hz / напряжение на выходе 24 V DC
- / Цветовая температура: теплый белый 2 700 K или нейтральный белый 3 500 K
- / Световой поток 125 лм/Вт
- / Включая соединительный кабель длиной 7 м
- / Освещение управляется отдельным выключателем, расположенным за пределами душевой

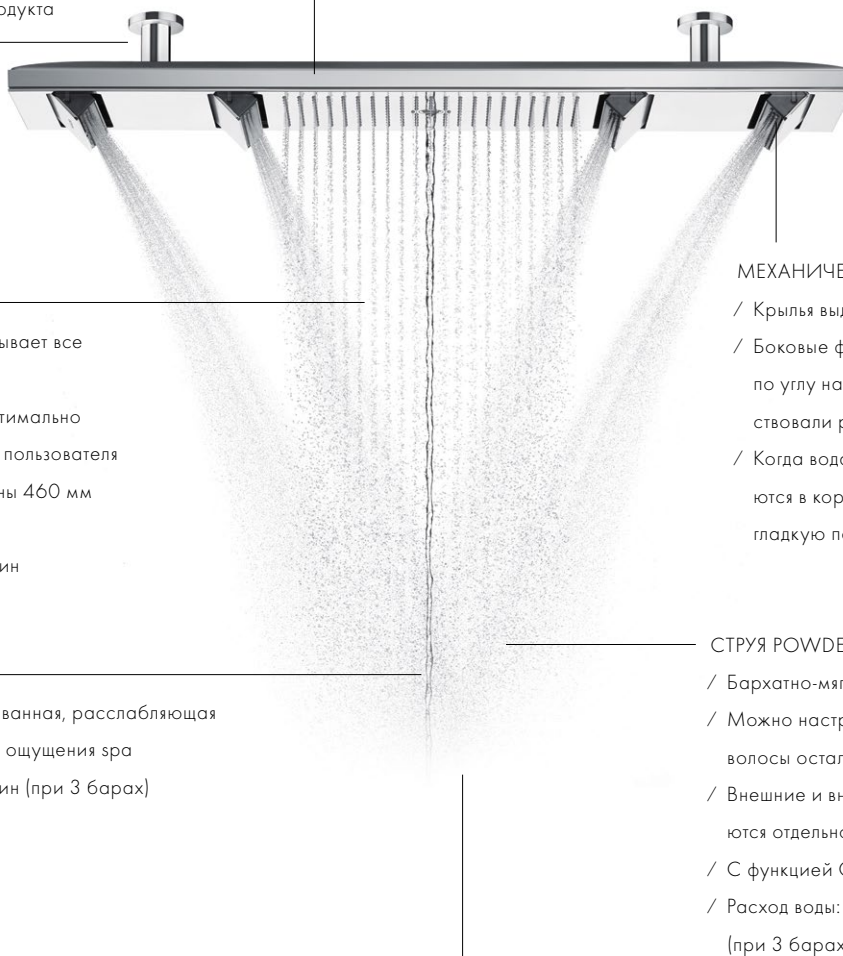

СТРУЯ RAIN

- / Душевой дождь окутывает все ваше тело
- / Геометрия потока оптимально адаптировано к телу пользователя
- / Ширина душевой зоны 460 мм
- / Функция QuickClean
- / Расход воды: 16 л/мин (при 3 барах)

СТРУЯ MONO

- / Мягкая, концентрированная, расслабляющая струя для настоящего ощущения spa
- / Расход воды: 15 л/мин (при 3 барах)

МЕХАНИЧЕСКИЕ КРЫЛЬЯ

- / Крылья выдвигаются под давлением воды
- / Боковые форсунки можно регулировать по углу наклона, так, чтобы они соответствовали росту принимающего душ
- / Когда вода выключена, крылья убираются в корпус душа, образуя чистую гладкую поверхность

СТРУЯ POWDERRAIN

- / Бархатно-мягкий душевой поток
- / Можно настроить струю так, чтобы волосы остались сухими
- / Внешние и внутренние крылья управляются отдельно
- / С функцией QuickClean
- / Расход воды: около 15 л/мин (при 3 барах)

РАЗУМНОЕ ИСПОЛЬЗОВАНИЕ ВОДЫ

- / Расход воды: макс. 30 л/мин (при 3 барах), если все души используются одновременно
- / Стандартное подключение DN15

ВЕРХНИЙ ДУШИ



ShowerHeaven 1200/300 4jet,
с подсветкой 2700 K
10628, -000, -xxx

ShowerHeaven 1200/300 4jet,
с подсветкой 3500 K (без рис.)
10629, -000, -xxx

ShowerHeaven 1200/300 4jet,
без подсветки (без рис.)
10637, -000, -xxx

Скрытая часть ShowerHeaven
1200/300 4jet
10922180



/ Опционально:
Удлинение 230 мм для по-
толочного подсоединения
(# 13603, -000, -xxx)
/ По техническим причинам
этот продукт недоступен в
поверхностях «полированный/
шлифованный черный хром»

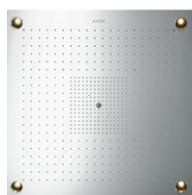

ShowerHeaven 970/970 3jet,
с подсветкой
10623, -800

ShowerHeaven 970/970 3jet,
без подсветки (без рис.)
10621, -800

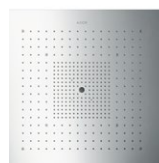

ShowerHeaven 720/720 3jet,
без подсветки
10625, -800

ShowerHeaven 720/720 3jet,
с подсветкой (без рис.)
10627, -800



Вариант монтажа:
/ ровень с потолком или к потолку



Верхний душ 250/580 3jet
35283, -000, -350, -xxx

Скрытая часть iBox universal
01700180



Верхний душ 460/300 3jet,
с держателем, с квадратной
розеткой
35282, -000, -350, -xxx

Верхний душ 460/300 3jet,
с держателем, с розеткой softcube
(без рис.)
35276, -000, -xxx

Скрытая часть iBox universal
01700180



Верхний душ 460/300 2jet,
с держателем, с квадратной
розеткой
35280, -000, -xxx

Верхний душ 460/300 2jet,
с держателем, с розеткой softcube
(без рис.)
35275, -000, -xxx

Скрытая часть iBox universal
01700180



Верхний душ 460/300 1jet,
с держателем, с квадратной
розеткой
35278, -000, -350, -xxx

Верхний душ 460/300 1jet,
с держателем, с розеткой softcube
(без рис.)
35274, -000, -xxx



Верхний душ 460/300 3jet,
с потолочным подсоединением
35281, -000, -350, -xxx

Скрытая часть верхнего душа
с потолочным подсоединением
26434180



Верхний душ 460/300 2jet,
с потолочным подсоединением
35279, -000, -xxx

Скрытая часть верхнего душа
с потолочным подсоединением
26434180



Верхний душ 460/300 1jet,
с потолочным подсоединением
35277, -000, -350, -xxx

Скрытая часть верхнего душа
с потолочным подсоединением
26434180



Верхний душ 350 1jet,
с держателем
26034, -000, -820, -xxx

Верхний душ 350 1jet,
с потолочным подсоединением
(без рис.)
26035, -000, -820, -xxx



ПУРИСТИЧНЫЙ ДИЗАЙН И УДИВИТЕЛЬНЫЕ ДУШЕВЫЕ ПРОЦЕДУРЫ

Пуристичный дизайн отличает круглые версии верхних душей AXOR диаметром 250 и 300 мм и квадратные версии размером 250/250 мм и 300/300 мм. Все модели предназначены для универсального использования и совместимы с любыми роскошными душевыми зонами. Чистые геометрические формы с плоскими поверхностями характерны для всех продуктов программы, от душевого диска до декоративной розетки, закрепленной на стене или потолке. Выполненные из высококачественных материалов – с блестящей хромированной поверхностью или одной из особых поверхностей AXOR FinishPlus – души становятся совершенным элементом дизайна в ванной комнате. Внутри – технологический шедевр. Специально разработанные форсунки становятся заметными, только когда вода включена. После выключения воды форсунки убираются в корпус душевого диска. Эта технология работает за счет давления воды и не требует никаких дополнительных механизмов.

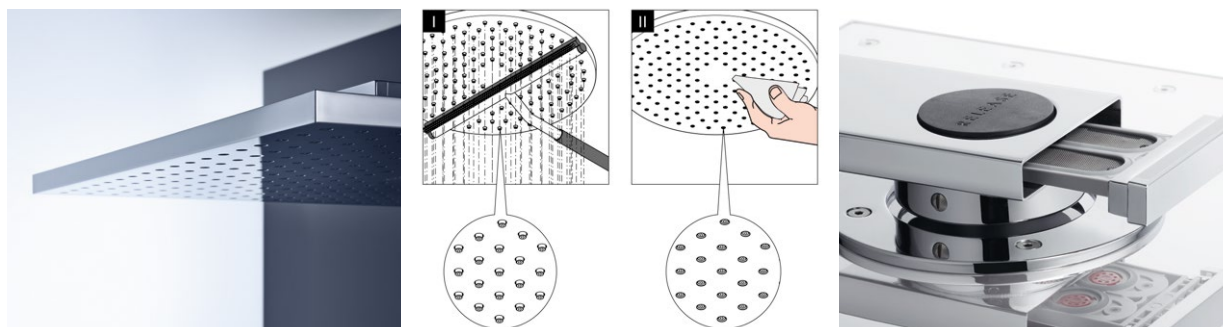

140

Подвижные душевые форсунки подчеркивают пуристичный дизайн высококачественного металлического душевого диска. Поскольку диск имеет плоскую поверхность без силиконовых вставок, капли воды и известковые отложения можно убрать, проведя по силиконовому диску мягкой тканью. Благодаря функции QuickClean известковые отложения легко стереть с силиконовых форсунок. Байонетный замок позволяет быстро снять душевой диск для дальнейшей очистки.

Интегрированная сервисная карта ServiceCard включает фильтр для душа. Теперь для промывки фильтра верхнего душа не нужно никаких инструментов, ведь ServiceCard обеспечивает простой доступ к фильтру. Это делает регулярный уход более эффективным и сокращает эксплуатационные расходы.



PowderRain



Intense PowderRain



PowderRain + Intense PowderRain

Иновационные струи PowderRain и Intense PowderRain: PowderRain (расход воды: 16-20 л/мин при 3 барах) создает ощущение, что вы окутаны мягким водным коконом. Intense PowderRain (расход воды: 15-18 л/мин при 3 барах) предлагает более мощный поток. Настоящая инновация с двумя типами струй.

ВЕРХНИЙ ДУШИ



Верхний душ 300 2jet,
с держателем
35303, -000, -xxx



Скрытая часть верхнего душа 2jet
с держателем
35361180

Верхний душ 300 1jet,
с держателем (без рис.)
35300, -000, -xxx



Верхний душ 300 2jet,
потолочный монтаж
35305, -000, -xxx



Верхний душ 300 1jet,
потолочный монтаж (без рис.)
35302, -000, -xxx



Скрытая часть верхнего душа
потолочного монтажа
35363180



Верхний душ 300/300 2jet,
с потолочным подсоединением
35320, -000, -xxx



Верхний душ 300/300 1jet,
с потол. подсоед. (без рис.)
35316, -000, -xxx



Скрытая часть верхнего душа
с потолочным подсоединением
26434180



Верхний душ 250 2jet,
с держателем
35296, -000, -xxx



Скрытая часть верхнего душа 2jet
с держателем
35361180

Верхний душ 250 1jet,
с держателем (без рис.)
35284, -000, -xxx



Верхний душ 250 2jet,
потолочный монтаж
35298, -000, -xxx



Верхний душ 250 1jet,
потолочный монтаж (без рис.)
35287, -000, -xxx



Скрытая часть верхнего душа
потолочного монтажа
35363180



Верхний душ 250/250 2jet,
с потолочным подсоединением
35312, -000, -350, -xxx



Верхний душ 250/250 1jet,
с потол. подсоед. (без рис.)
35308, -000, -350, -xxx



Скрытая часть верхнего душа
с потолочным подсоединением
26434180



Верхний душ 300 2jet,
с потолочным подсоединением
35304, -000, -xxx



Верхний душ 300 1jet,
с потолочным подсоединением
(без рис.)
35301, -000, -xxx



Скрытая часть верхнего душа
с потолочным подсоединением
26434180



Верхний душ 300/300 2jet,
с держателем
35318, -000, -xxx



Скрытая часть верхнего душа 2jet
с держателем
35361180

Верхний душ 300/300 1jet,
с держателем (без рис.)
35314, -000, -xxx



Верхний душ 300/300 2jet,
потолочный монтаж
35321, -000, -xxx



Верхний душ 300/300 1jet,
потолочный монтаж (без рис.)
35317, -000, -xxx



Скрытая часть верхнего душа
потолочного монтажа
35363180



Верхний душ 250 2jet,
с потолочным подсоединением
35297, -000, -xxx



Верхний душ 250 1jet,
с потолочным подсоединением
(без рис.)
35286, -000, -xxx



Скрытая часть верхнего душа
с потолочным подсоединением
26434180



Верхний душ 250/250 2jet,
с держателем
35310, -000, -350, -xxx



Скрытая часть верхнего душа 2jet
с держателем
35361180

Верхний душ 250/250 1jet,
с держателем (без рис.)
35306, -000, -350, -xxx



Верхний душ 250/250 2jet,
потолочный монтаж
35313, -000, -350, -xxx



Верхний душ 250/250 1jet,
потолочный монтаж (без рис.)
35309, -000, -350, -xxx



Скрытая часть верхнего душа
потолочного монтажа
35363180

ИСТОЧНИК СВЕТА И ВОДЫ

AXOR LampShower, спроектированный Nendo, привнес свет в душевую, создав эксклюзивный дизайн-объект. Интегрированное освещение размывает границы пространства, создавая ощущение уюта в душе. Широкая струя окутывает тело водой.

ДУШЕВОЙ ДИСК:

- / Сделан из металла
- / Диаметр 275 мм
- / Можно снять для простой очистки

ОСВЕЩЕНИЕ:

- / Энергосберегающие светодиодные лампы (5 W)
- / Энергоснабжение: напряжение на входе 100–240 V AC, 50–60 Hz / напряжение на выходе 24 V DC
- / Включает блок питания 12 В, 12 Вт
- / Цветовая температура: теплый белый 2 700 K
- / Блок питания: соединительный кабель 7 м с блоком питания 12 В
- / Освещение управляется отдельным выключателем, расположенным за пределами душевой

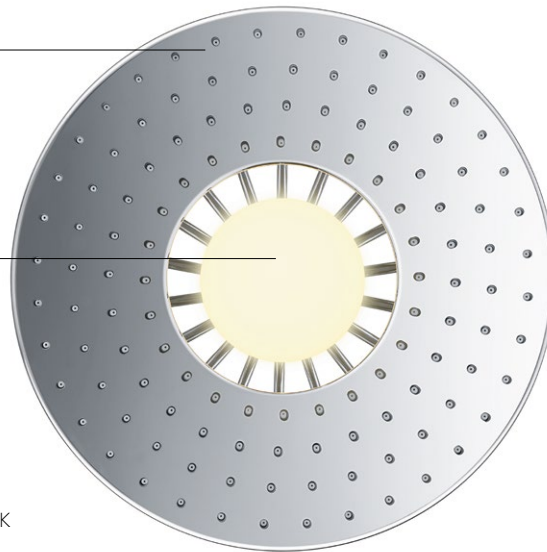

142

ДУШЕВОЙ ДЕРЖАТЕЛЬ:

- / Длина 380 мм, может поворачиваться в горизонтальной плоскости в пределах 150°
- / Идеальная настройка душевых форсунок

ШАРОВОЕ ПОДКЛЮЧЕНИЕ:

- / Наклон можно регулировать в пределах 5° для идеального падения душевой струи

СТРУЯ:

- / Мягкая душевая струя для исключительных душевых процедур
- / С функцией QuickClean
- / Расход воды: 13 л/мин (при 3 барах)



ВЕРХНИЙ ДУШИ



Верхний душ 240/240 1jet, с держателем
10925, -000, -xxx

Скрытая часть верхнего душа 240/240 1jet с держателем
10921180



/ Душевой диск снимается для очистки



Верхний душ 240/240 1jet, с потолочным подсоединением
10929, -000, -xxx



Верхний душ 240/240 1jet, потолочный монтаж
10924, -000, -xxx



Излив с ливневым потоком, 240/120, скрытого монтажа G 3/4
10942, -000, -xxx



/ Может использоваться как излив на ванну или ливневый душ



Верхний душ LampShower 275 1jet, с потолочным подсоединением
26032, -000, -xxx



Верхний душ LampShower 275 1jet, с держателем
26031, -000, -xxx

Скрытая часть верхнего душа LampShower 275 1jet с держателем и верхнего душа 240 2jet с держателем
26909180



Верхний душ 240 2jet, с потолочным подсоединением
26022, -000, -xxx



Верхний душ 240 2jet, с держателем
26021, -000, -xxx

Скрытая часть верхнего душа LampShower 275 1jet с держателем и верхнего душа 240 2jet с держателем
26909180



/ Типы струй переключаются нажатием кнопки Select, расположенной на душевом диске



Верхний душ 240 1jet
28494, -000, -xxx



Верхний душ 180 1jet
28489, -000, -xxx



Совместим с:

- / Душевой держатель 390 мм (# 26431, -000, -xxx)
- / Потолочное подсоединение 100 мм (# 26432, -000, -xxx)
- / Потолочное подсоединение 300 мм (# 26433, -000, -xxx)



Верхний душ Ø 240 мм, 1/2"
28474, -000, -xxx

Верхний душ Axor Carlton 180 1jet, 1/2" (без рис.)
28487, -000, -xxx



Подходит дизайну коллекции AXOR Montreux

- Совместим с:
- / Душевой держатель 389 мм (# 27348, -000, -xxx)
 - / Потолочное подсоединение 100 мм (# 26432, -000, -xxx)
 - / Потолочное подсоединение 300 мм (# 26433, -000, -xxx)



Потолочное подсоединение, 300 мм
26433, -000, -820, -xxx

Потолочное подсоединение, 100 мм (без рис.)
26432, -000, -820, -xxx

РУЧНЫЕ ДУШ



Держатель верхнего душа, 390 мм
26431, -000, -820, -xxx



Держатель верхнего душа, 389 мм
27348, -000, -xxx

/ Подходит дизайну коллекции AXOR Montreux



Настенная / потолочная панель,
120 / 120, softube
36725, -000, -xxx

Совместим с:
/ Душевой держатель 389 мм
(# 27348, -000, -xxx)



Настенная / потолочная панель,
квадратная
27419, -000, -xxx

Совместим с:
/ Душевой держатель 390 мм
(# 26431, -000, -xxx)



Модуль душа 120 / 120,
скрытого монтажа, квадратный
28491, -000, -xxx

Модуль душа, 120 / 120,
скрытого монтажа, softcube
(без рис.)
36822, -000, -xxx

Скрытая часть душевого модуля
120 / 120
28486180



Боковая форсунка 1jet, круглая
28464, -000, -xxx

Боковая форсунка 1jet, квадратная
(без рис.)
28469, -000, -xxx



Ручной душ 2jet
45720, -000, -xxx



/ Простое переключение типов
струй благодаря технологии
Select



Ручной душ «палочка» 2jet
12680, -000, -xxx



/ Доступен ручной душ органичного дизайна, подходящий дизайну коллекции AXOR Starck Organic



Ручной душ «палочка» 2jet
28532, -000, -350, -xxx



Ручной душ «палочка» 1jet (без рис.)
10531, -000, -xxx



Ручной душ 85 1jet
26025, -000, -xxx



/ Подходящий по дизайну верхний душ (# 26022, -000, -xxx или # 26021, -000, -xxx)



Ручной душ 120 3jet
26050, -000, -xxx



Ручной душ 100 1jet
16320, -000, -820, -xxx



/ Подходящий по дизайну верхний душ (# 28487, -000, -000 или # 28474, -000, -xxx)

РУЧНЫЕ ДУШ / ДУШЕВЫЕ НАБОРЫ



Душевой набор 0,90 м,
с ручным душем 2jet
45722, -000, -xxx



/ Горизонтальное расположе-
ние ручного душа усиливает
эффект каскадной струи



Душевой набор, 0,90 м,
с ручным душем 85 1jet
26023, -000, -xxx



Душевой набор, 0,90 м,
с ручным душем «палочкой» 2jet
12231, -000, -xxx



/ Подходит дизайну коллекции
AXOR Starck Organic



Душевой набор, 0,90 м, 2jet
27980, -000, -xxx



Душевой набор, 0,90 м, 1jet (без рис.)
27983, -000, -xxx



Душевая штанга, 0,90 м (без рис.)
27830, -000, -xxx



Душевой набор, 0,90 м,
с ручным душем 120 3jet
27987, -000, -xxx

Душевая штанга, 0,90 м (без рис.)
27989, -000, -xxx



Душевой набор, 0,90 м,
с ручным душем 120 3jet
36735, -000, -xxx

Душевая штанга, 0,90 м (без рис.)
36736, -000, -xxx



/ Высококачественный двойной
поручень
/ Душевой держатель можно
поворачивать вправо-влево
и вверх-вниз



Душевой набор, 0,90 м,
с ручным душем 120 3jet
27991, -000, -xxx

Душевая штанга, 0,90 м (без рис.)
27831, -000, -xxx



Душевой набор, 0,90 м,
с ручным душем 100 1jet
27982, -000, -820, -xxx



Держатель ручного душа
27515, -000, -xxx

/ Для душевого шланга с цилин-
дрическими гайками



Держатель ручного душа, круглый
39525, -000, -xxx

/ Для душевого шланга с конической гайкой



Держатель ручного душа
16325, -000, -820, -xxx



Держатель ручного душа
45721, -000, -xxx

/ Для душевого шланга с цилин-
дрическими гайками





Шланговое подсоединение, softcube
36731, -000, -xxx

Шланговое подсоединение,
квадратное (без рис.)
36732, -000, -xxx



Шланговое подсоединение, круглое
27451, -000, -xxx



Шланговое подсоединение, с клапа-
ном обратного тока
16884, -000, -820, -xxx



Porter-набор, круглый
36733, -000

Porter-набор, квадратный (без рис.)
36734, -000

/ Для душевого шланга с кони-
ческими гайками на обоих
концах



Porter-набор, 120/120, softcube
36724, -000, -xxx

/ Для душевого шланга с кони-
ческими гайками на обоих
концах



Porter-набор
45723, -000, -xxx

/ Для душевого шланга с цилин-
дрическими гайками на обоих
концах



Porter-набор, 120/120,
с ручным душем-«палочкой» 2jet
и душевым шлангом
12232, -000, -xxx

/ Подходит дизайну коллекции
AXOR Starck Organic



Porter-набор, 120/120,
с ручным душем-«палочкой» 2jet
и душевым шлангом
12626, -000, -350, -xxx



Душевой шланг металлический,
1,25 м
28112, -000, -820, -xxx

Душевой шланг металлический,
1,60 м (без рис.)
28116, -000, -820, -xxx

Душевой шланг металлический,
2,00 м (без рис.)
28120, -000, -820, -xxx

/ Конические гайки на обоих концах шланга



Душевой шланг, 1,25 м
28622, -000, -xxx

Душевой шланг, 1,60 м (без рис.)
28626, -000, -xxx

Душевой шланг, 2,00 м (без рис.)
28624, -000, -xxx



Душевой шланг, 1,25 м,
с регулировкой напора воды
28127, -000, -820, -xxx

Душевой шланг, 1,60 м, с регули-
ровкой напора воды (без рис.)
28128, -000, -820, -xxx

/ Цилиндрические гайки на обоих концах шланга



Душевой шланг с металлическим
эффектом, 1,25 м
28282, -000, -350, -xxx

Душевой шланг с металлическим
эффектом, 1,60 м (без рис.)
28286, -000, -xxx

Душевой шланг с металлическим
эффектом, 2,00 м (без рис.)
28284, -000, -xxx

ДИЗАЙН-ОБЪЕКТ С ИНДИВИДУАЛЬНЫМ ХАРАКТЕРОМ

Душевые системы и Showerpipe AXOR состоят из термостата, верхнего и ручного душа. AXOR Showerpipe, спроектированный Front, предлагает верхний душ в форме воронки. Трубы, муфты, вентили – типичные элементы индустриального дизайна намеренно оставлены на виду. Showerpipe с индустриальным характером.



ВЕРХНИЙ ДУШ С ШАРОВЫМ ПОДСОЕДИНЕНИЕМ И ДУШЕВЫМ ДЕРЖАТЕЛЕМ:

- / Впечатляющая форма, напоминающая воронку
- / Душ можно регулировать в пределах 18° и 300 мм по высоте, душевой держатель поворачивается горизонтально в пределах 160°
- / Переключается между струей Rain и RainAir с помощью кнопки Select
- / С функцией QuickClean
- / Расход воды: струя Rain 15 л/мин (при 3 барах), струя RainAir 14 л/мин (при 3 барах)

РУЧНОЙ ДУШ:

- / Вдохновляющая форма в виде воронки
- / С функцией QuickClean
- / Расход воды: струя Rain 9 л/мин (при 3 барах)

ВЕНТИЛЬНЫЕ РУКОЯТКИ:

- / Понятная система управления – вертикальное положение означает «включено», горизонтальное – «выключено»
- / Отдельное управление верхним и ручным душем
- / Хороший захват благодаря текстурированной поверхности

ТЕХНОЛОГИЯ ТЕРМОСТАТА:

- / Точная настройка температуры
- / Хороший захват благодаря текстурированной поверхности



Showerpipe с термостатом и верхним душем 240 2jet
26020, -000, -xxx



Showerpipe с термостатом 800 и верхним душем 350 1jet
27984, -000, -820, -xxx



/ Подходит пуристичному дизайну коллекции AXOR Uno
/ Термостат 800 также доступен как отдельный продукт (# 45440, -000, -820, -xxx)



Душевая колонна с термостатом и верхний душем 240 1jet
10912, -000, -xxx



/ Подходит дизайну коллекции AXOR Starck





Showerpipe с термостатом
и верхним душем 240 ljet
16572, -000, -820, -xxx



/ Подходит традиционному
дизайну коллекции
AXOR Montreux



Showerpipe с однорычажным смесителем
и верхним душем 180 ljet
39620, -000, -xxx



/ Подходит дизайну коллекции AXOR Citterio



Showerpipe с термостатом
и верхним душем 180 ljet
39670, -000, -xxx



ИНТУИТИВНОЕ УПРАВЛЕНИЕ ДУШЕМ

Термостат 800 комбинированного монтажа объединяет преимущества двух типов монтажа. Внешняя часть термостата предлагает широкую полку, покрытую зеркальным стеклом. Скрытое водоподключение спрятано за стеной. Благодаря технологии Select управлять термостатом очень просто.

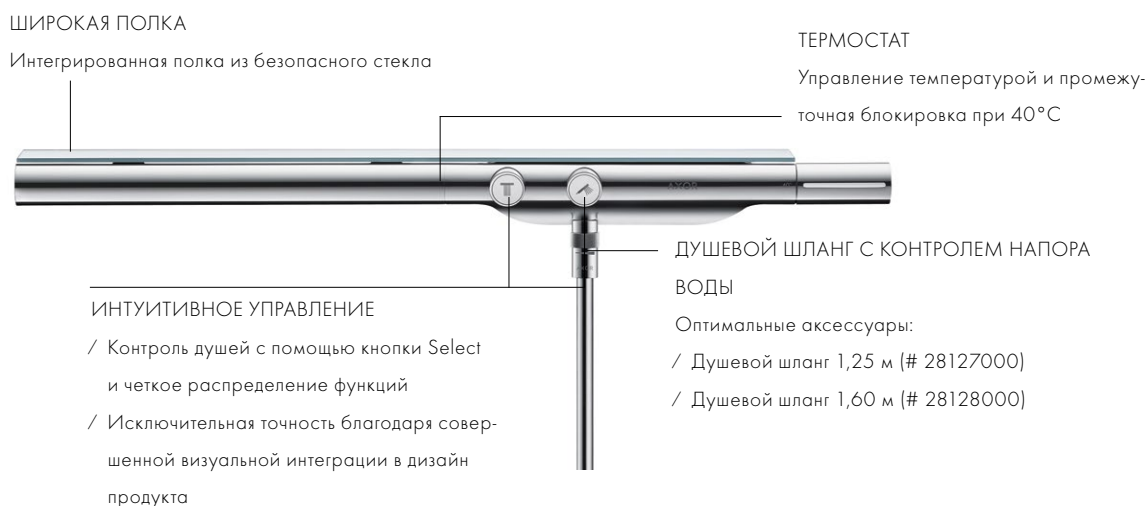

152

Термостат Select позволяет управлять всеми функциями: выбор душа, управление напором и температурой. И все это с помощью одного элемента. Понятная маркировка и большие удобные кнопки позволяют с удобством управлять душем, даже когда ваши руки намылены.

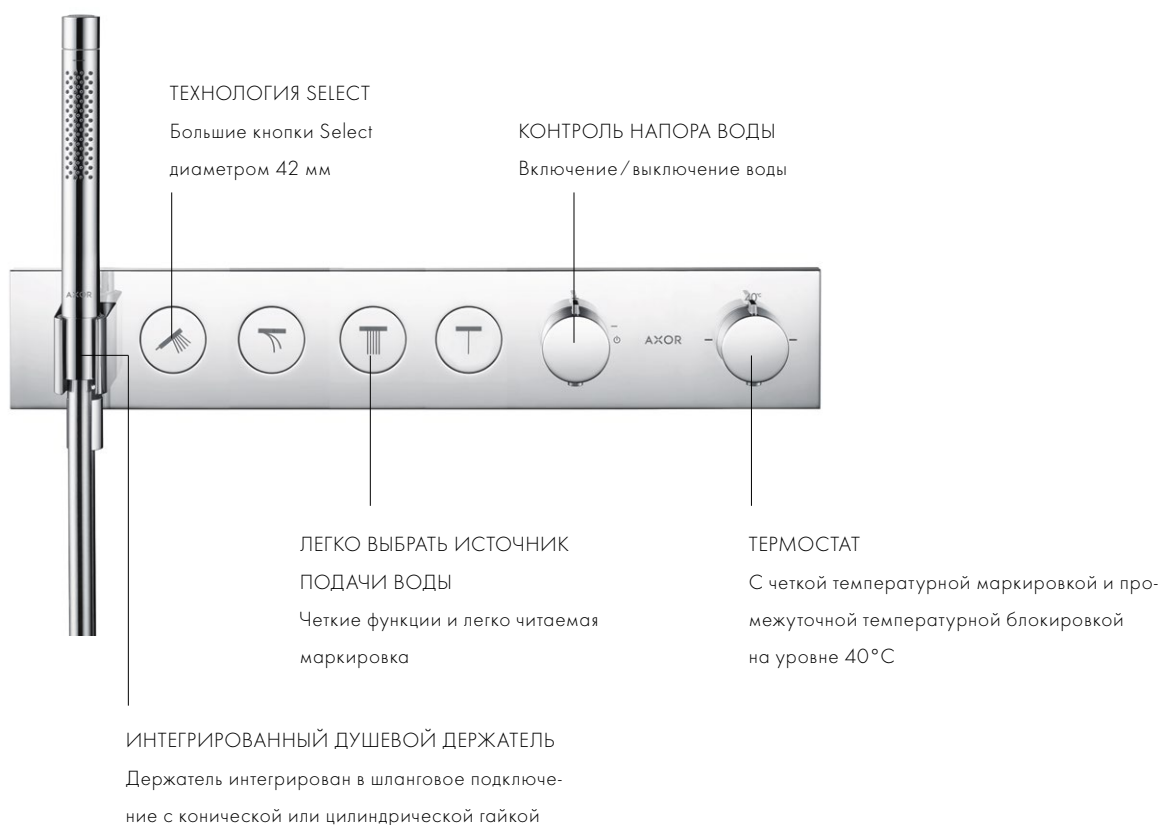

ТЕРМОСТАТЫ



Термостат для ванны, 1200,
внешнего монтажа
45421, -000, -820, -xxx



Термостат для ванны, 800,
внешнего монтажа
45420, -000, -820, -xxx



Термостат 800,
комбинированного монтажа
45440, -000, -820, -xxx



Скрытая часть термостата
для 2 потребителей
комбинированного монтажа
45442180

/ Подходит пуритичному дизайну коллекции AXOR Uno

Опционально:

/ Душевой шланг 1,25 м с регулировкой напора воды (# 28127, -000, -820, -xxx)
/ Душевой шланг 1,60 м с регулировкой напора воды (# 28128, -000, -820, -xxx)



Модуль термостата, Select 670/90,
для 5 потребителей,
скрытого монтажа
18358, -000, -xxx

Скрытая часть термостатического
модуля Select для 5 потребителей
18313180



Модуль термостата, Select 600/90,
для 4 потребителей,
скрытого монтажа
18357, -000, -350, -xxx

Скрытая часть термостатического
модуля Select для 4 потребителей
18312180



Модуль термостата, Select 530/90,
для 3 потребителей,
скрытого монтажа
18356, -000, -350, -xxx

Скрытая часть термостатического
модуля Select для 3 потребителей
18311180



Модуль термостата, Select 460/90,
для 2 потребителей,
скрытого монтажа
18355, -000, -350, -xxx

Скрытая часть термостатического
модуля Select для 2 потребителей
18310180



ТЕРМОСТАТЫ



Модуль термостата, 360/120, для 3 потребителей, скрытого монтажа, # 10751, -000, -xxx

Скрытая часть термостатического модуля 360/120 # 10750180

/ Возможна вертикальная и горизонтальная установка



Модуль термостата, 120/120, скрытого монтажа, квадратный # 10755, -000, -xxx

Скрытая часть термостатического модуля 120/120 # 10754180



Запорный вентиль, 120/120, скрытого монтажа # 10972, -000, -xxx

Скрытая часть запорного вентиля 120/120 # 10971180

Скрытая часть запорного вентиля, шпindelного, 52 л/мин # 16973180

Скрытая часть запорного вентиля, керамического, 40 л/мин, DN15 # 16974180

Скрытая часть запорного вентиля, шпindelного, 130 л/мин, DN20 # 16970180



Запорный/переключающий вентиль Trio/Quattro 120/120, скрытого монтажа # 10932, -000, -xxx

Скрытая часть запорного/переключающего вентиля Trio 120/120 # 36770180

Скрытая часть запорного/переключающего вентиля Trio # 16982180

Скрытая часть переключающего вентиля Quattro # 16930180



Модуль ручного душа, 120/120, скрытого монтажа, квадратный # 10651, -000, -xxx

Скрытая часть модуля ручного душа 120/120 # 10650180



Полка 120/120 # 40872, -000, -xxx



Полка 240/120 # 40873, -000, -xxx



Термостат HighFlow, скрытого монтажа, softcube # 36711, -000, -xxx

Скрытая часть iBox universal # 01700180



154



Термостат HighFlow, для 1 потребителя, с клапаном для ручного душа, скрытого монтажа, softcube # 36706, -000, -xxx

Скрытая часть iBox universal # 01700180



Вентиль для 3 потребителей, softcube, CM # 36773, -000, -xxx

Скрытая часть iBox universal # 01700180



Термостат для 1 потребителя, скрытого монтажа, softcube # 36705, -000, -xxx

Скрытая часть iBox universal # 01700180



Термостат для 2 потребителей, скрытого монтажа, softcube # 36707, -000, -xxx

Скрытая часть iBox universal # 01700180



ТЕРМОСТАТЫ



Термостат HighFlow,
скрытого монтажа, круглый
36721, -000, -820, -xxx

Скрытая часть iBox universal
01700180



Термостат HighFlow,
для 1 потребителя,
с клапаном для ручного душа,
скрытого монтажа, круглый
36726, -000, -820, -xxx

Скрытая часть iBox universal
01700180



Вентиль для 3 потребителей,
круглый, СМ
36727, -000, -820, -xxx

Скрытая часть iBox universal
01700180



Термостат для 1 потребителя,
скрытого монтажа, круглый
36722, -000, -820, -xxx

Скрытая часть iBox universal
01700180



Термостат для 2 потребителей,
скрытого монтажа, круглый
36723, -000, -820, -xxx

Скрытая часть iBox universal
01700180



Термостат HighFlow,
скрытого монтажа, квадратный
36718, -000, -350, -xxx

Скрытая часть iBox universal
01700180



Термостат HighFlow,
для 1 потребителя,
с клапаном для ручного душа,
скрытого монтажа, квадратный
36716, -000, -350, -xxx

Скрытая часть iBox universal
01700180



Вентиль для 3 потребителей,
квадратный, СМ
36717, -000, -350, -xxx

Скрытая часть iBox universal
01700180



Термостат для 1 потребителя,
скрытого монтажа, квадратный
36714, -000, -350, -xxx

Скрытая часть iBox universal
01700180



Термостат для 2 потребителей,
скрытого монтажа, квадратный
36715, -000, -350, -xxx

Скрытая часть iBox universal
01700180



Термостат для 2 потребителей,
скрытого монтажа, квадратный,
со шланговым подключением
и держателем душа
36712, -000, -xxx

Скрытая часть iBox universal
01700180





УПРАВЛЕНИЕ ТЕМПЕРАТУРОЙ:

- / Точная регулировка с помощью большого цилиндрического вентиля
- / Промежуточная блокировка температуры на уровне 40°C



ВЫБОР ДУША:

- / Крупные клавиши Select помогают включать и выключать подачу воды
- / Управление с помощью пальца, руки и даже локтя
- / Вы можете активировать до трех функций - вместе или отдельно
- / Можно добавить держатель

УПРАВЛЕНИЕ НАПОРОМ ВОДЫ:

- / Для экономного расхода воды
- / Ограничитель потока постоянно сокращает расход воды до 50%, в зависимости от напора и особенностей монтажа

УПРАВЛЕНИЕ:

- / Крупные символы на клавишах четко показывают, какой источник подачи воды используется сейчас
- / Маркировку для клавиш легко нанести после установки



Модуль термостата, для 3 потребителей, скрытого монтажа
45713, -000, -xxx

Скрытая часть термостатического модуля
45710180



Модуль термостата, для 2 потребителей, скрытого монтажа
45712, -000, -xxx

Скрытая часть термостатического модуля
45710180



Модуль термостата, для 1 потребителя, скрытого монтажа
45711, -000, -xxx

Скрытая часть термостатического модуля
45710180



Запорный вентиль, скрытого монтажа
45771, -000, -xxx

Скрытая часть запорного вентиля
45770180



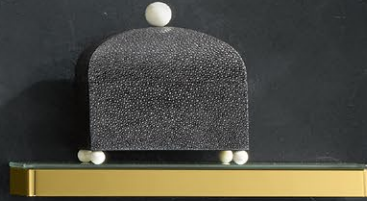

AXOR ACCESSORIES

АВАНГАРД В ДЕТАЛЯХ

Аксессуары для ванной комнаты AXOR моделируются в соответствии с разными коллекциями AXOR. От минималистичных до структурных, от органичных до классических. В том числе программа AXOR Universal Accessories, которая украшает любую коллекцию AXOR и любой интерьер с помощью функциональных деталей.

Дизайн: Антонио Читтерио, Филипп Старк,
Патрисия Уркиола, Жан-Мари Массо, PHOENIX

КАЖДЫЙ АКСЕССУАР
AXOR НЕПОВТОРИМ

159

ОСОБЕННОСТИ ДИЗАЙНА

От минималистичной до скульптурной, от органичной до классической, от экстравагантной до универсальной

ИДЕЯ ДИЗАЙНА

Идеальные аксессуары: AXOR Universal Accessories сочетаются с разными коллекциями, дополняя атмосферу ванной комнаты. Они привносят дополнительные элементы стиля в ванную комнату или кухню. И наоборот, AXOR Universal Accessories предлагают линейный, модульный дизайн, подходя самым разным коллекциям

ВЕДУЩИЕ ПРОДУКТЫ ПРОГРАММЫ

- / AXOR Universal Accessories: модульная программа с линейными формами для самых разных интерьеров
- / Разные возможности дизайна создаются в сотрудничестве со всемирно известными дизайнерами
- / Простые в установке и уходе



Узнайте больше об AXOR Accessories:
axor-design.com/axor-accessories

ВСЕГДА ЭЛЕГАНТНЫЕ ПРОДУКТЫ С УНИВЕРСАЛЬНЫМ ДИЗАЙНОМ

Новый способ подчеркнуть уникальность каждого дня: AXOR Universal Accessories – полки, полотенцедержатели, диспенсеры для мыла и крючки – элегантные продукты, не подвластные моде, могут использоваться по отдельности или вместе с другими. Благодаря универсальному линейному дизайну они поддерживают красоту индивидуального интерьера ванной комнаты и кухни. Благодаря универсальному дизайну они безупречно сочетаются со многими коллекциями AXOR и разными стилями.

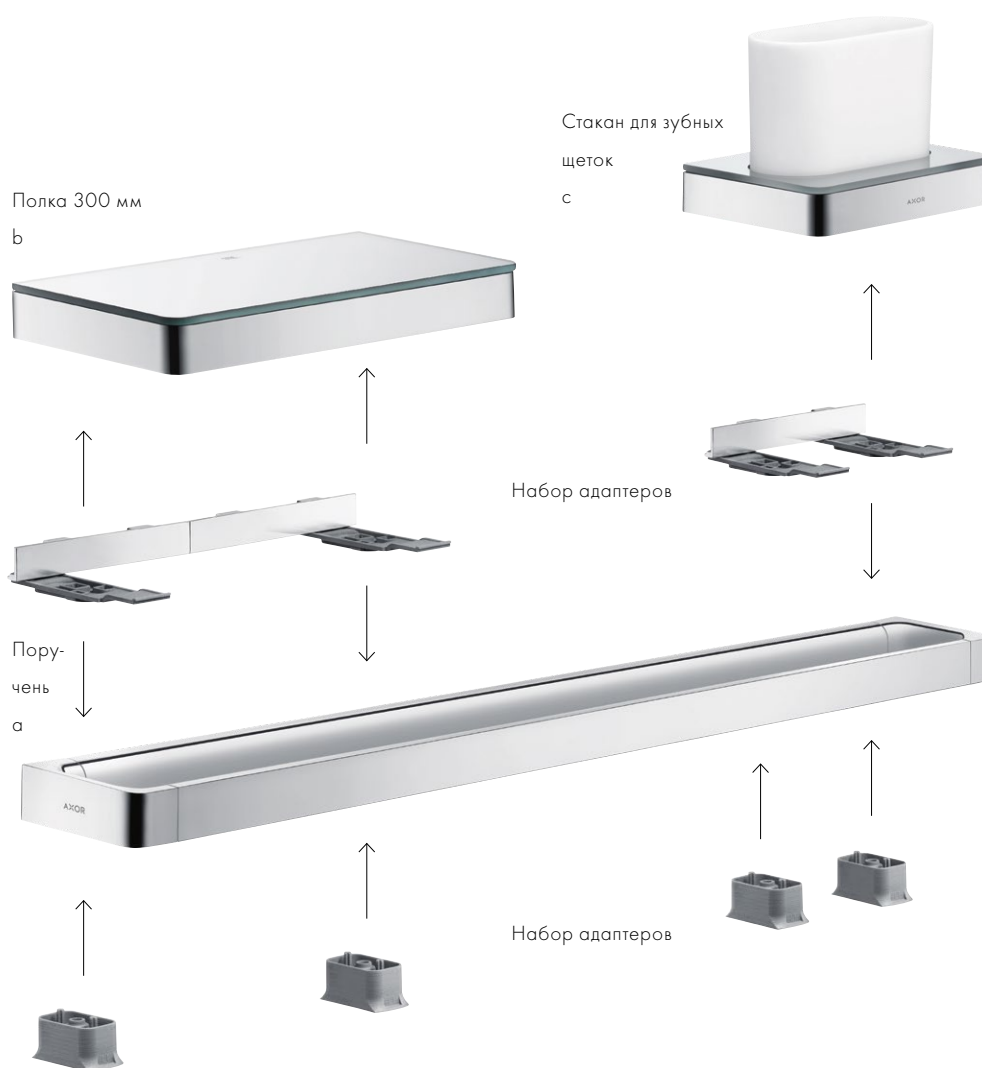

Требуется:

a. Поручень

b. # 42838000 + 2 x # 42870000 Набор адаптеров

c. # 42834000 + 1 x # 42870000 Набор адаптеров



1

Съемная стеклянная крышка для простого наполнения и очистки

Высокая гигиеничность, белое стекло можно мыть в посудомоечной машине

Металлическая рама

Широкая поверхность полки

Не подверженный моде дизайн AXOR Universal Accessories позволяет им сочетаться с любым стилем ванной комнаты

Диспенсер для жидкого мыла # 42819000



162

2



Асимметричное расположение полки (300 мм) на рейлинге. Требуется набор адаптеров.

Требуется:

a. # 42838000 Полка AXOR Universal 300 мм
+ 1 x # 42870000 Набор адаптеров

b. Поручень

3

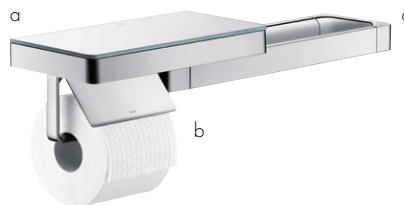

Элегантная комбинация рейлинга, полки (300 мм, асимметричная установка) и держателя туалетной бумаги. Требуется два набора адаптеров

Требуется:

a. # 42838000 Полка AXOR Universal 300 мм
+ 1 x # 42870000 Набор адаптеров

b. # 42836000 Держатель туалетной бумаги

+ 1 x # 42870000 Набор адаптеров

c. Поручень

4



Широкая поверхность: полка (300 мм) и диспенсер для жидкого мыла на рейлинге. Требуется три набора адаптеров.

Требуется:

- a. # 42838000 Полка AXOR Universal 300 мм
- + 2 x # 42870000 Набор адаптеров
- b. # 42819000 Диспенсер для жидкого мыла AXOR Universal
- + 1 x # 42870000 Набор адаптеров
- c. Поручень

5

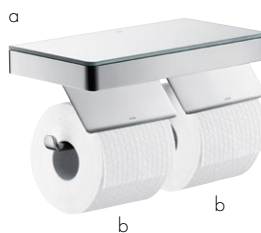

Тройная функция: полка (300 мм) и два держателя туалетной бумаги. Требуется два набора адаптеров. Один держатель крепится зеркально.

Требуется:

- a. # 42838000 Полка AXOR Universal 300 мм
- + 2 x # 42870000 Набор адаптеров
- b. 2 x # 42836000

6

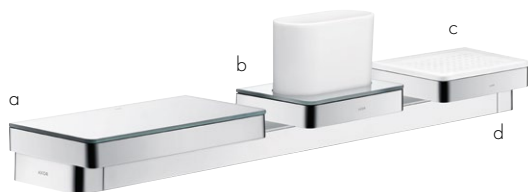

Все расположено именно там, где нужно: многофункциональная комбинация рейлинга с полкой (300 мм), держатель зубных щеток и мыльница/полка (150 мм). Требуется четыре набора адаптеров.

Требуется:

- a. # 42838000 Полка AXOR Universal 300 мм
- + 2 x # 42870000 Набор адаптеров
- b. # 42836000 Держатель туалетной бумаги
- + 1 x # 42870000 Набор адаптеров
- c. # 42803000 + 1 x # 42870000 Набор адаптеров
- d. Поручень

7



Держатель туалетной бумаги с мыльницей/полкой (150 мм) – экономящая место комбинация для гостевого санузла. Требуется один набор адаптеров.

Требуется:

- a. # 42803000 Мыльница AXOR Universal
- + 1 x # 42870000 Набор адаптеров
- b. # 42836000 Держатель туалетной бумаги

AXOR UNIVERSAL АКССУАРЫ



Стаканчик для зубных щеток
42834, -000, -xxx



Мыльница/полка
42803, -000, -xxx



Диспенсер для жидкого мыла
42819, -000, -350, -xxx



Полка, 300 мм
42838, -000, -350, -xxx

/ Для установки на рейлинг требуется набор адаптеров # 42870, -000, -350
/ Опционально:
/ Рейлинг-поручень 300 мм (# 42830, -000, -350, -xxx)

/ Для установки на рейлинг требуется два набора адаптеров # 42870, -000, -350 (для асимметричной установки требуется только один набор адаптеров)
Опционально:
/ Рейлинг-поручень 300 мм (# 42830, -000, -350, -xxx)



Полка, 150 мм
42840, -000, -350, -xxx



Полка 150/70 для душа
42802, -000, -xxx



Рейлинг и поручень, 300 мм
42830, -000, -350, -xxx



Рейлинг и полотенцедержатель,
600 мм
42832, -000, -350, -xxx

/ Для установки на рейлинг требуется набор адаптеров # 42870, -000, -350
/ Опционально:
/ Рейлинг-поручень 300 мм (# 42830, -000, -350, -xxx)

Опционально:
/ Декоративная накладка для рейлинга (# 42871, -000, -xxx)



Рейлинг и полотенцедержатель,
800 мм
42833, -000, -350, -xxx



Ручка для двери душевой, 444 мм
42837, -000, -xxx



Полка для полотенец
42842, -000, -xxx



Полотенцедержатель
42821, -000, -350, -xxx

Опционально:
/ Декоративная накладка для рейлинга (# 42871, -000, -xxx)



Крючок одинарный
42801, -000, -350, -xxx



Держатель туалетной бумаги с крышкой
42836, -000, -350, -xxx

Держатель туалетной бумаги без крышки (без рис.)
42846, -000, -xxx



Набор для WC, настенный
42835, -000, -350, -xxx



Комплект адаптеров для монтажа
42870, -000, -350, -xxx

/ Совместим с:
/ Мыльница (# 42803, -000)
/ Полка 300 мм (# 42838, -000, -350) - необходим комплект адаптеров (# 42870, -000, -350)
/ Опционально:
/ Мыльница/полка (# 42803, -000, -xxx)

AXOR UNIVERSAL АКЦЕССУАРЫ

AXOR SHOWERCOLLECTION АКЦЕССУАРЫ



Декоративная накладка
для рейлинга
42871, -000, -xxx

Требуется:

- / Рейлинг-полотенцедержатель
разной длины
- / Душевой набор 0,90 м
с ручным душем 120 3jet
(# 36735, -000, -xxx)



Декоративная накладка, 150 мм
42890, -000, -xxx

Декоративная накладка, 300 мм
(без рис.)
42891, -000, -xxx

- / Закрывает заднюю сторону
полки при установке на сте-
кланную стену или стекланную
душевую кабину



Полка 120/120
40872, -000, -xxx

Скрытая часть полки 120/120
40877180



Полка 240/120
40873, -000, -xxx

Скрытая часть полки 240/120
40878180

- / Для вертикального или горизонтального монтажа модулей AXOR ShowerCollection требуется скрытая часть

AXOR STARCK АКЦЕССУАРЫ



Стаканчик для зубных щеток
40834, -000



Мыльница
40833, -000



Диспенсер для жидкого мыла
40819, -000, -xxx



Поручень
42730, -000, -xxx



Полотенцедержатель и рейлинг,
600 мм
40806, -000, -xxx

Полотенцедержатель и рейлинг,
800 мм (без рис.)
40808, -000, -xxx



Полотенцедержатель двойной
40820, -000, -820, -xxx



Полотенцедержатель кольцевой
40821, -000



Крючок одинарный
40837, -000, -xxx



Держатель туалетной бумаги
40836, -000, -xxx



Набор для WC, напольный
40840, -000

Набор для WC, настенный
(без рис.)
40835, -000



AXOR STARCK ORGANIC АКЦЕССУАРЫ



Стаканчик для зубных щеток
42734, -000



Мыльница
42733, -000



Поручень
42730, -000, -xxx



Полотенцедержатель и рейлинг,
600 мм
42706, -000, -xxx
Полотенцедержатель и рейлинг,
800 мм (без рис.)
42708, -000, -xxx



Полотенцедержатель
42720, -000, -xxx



Крючок одинарный
42737, -000, -xxx



Держатель туалетной бумаги
42736, -000, -xxx



Набор для WC, настенный
42735, -000

166

AXOR CITTERIO / CITTERIO M АКЦЕССУАРЫ



Стаканчик для зубных щеток
41734, -000, -xxx



Мыльница
41733, -000, -xxx



Диспенсер для жидкого мыла
41719, -000, -xxx



Полка стеклянная
41550, -000, -820, -xxx

/ Вместимость 240 мл
/ Дозировка 1,5 мл



Поручень
41730, -000, -xxx



Полотенцедержатель и рейлинг
41760, -000, -xxx
Полотенцедержатель и рейлинг,
600 мм (без рис.)
41780, -000, -xxx



Полотенцедержатель двойной
40820, -000, -820, -xxx



Полотенцедержатель кольцевой
41721, -000, -xxx



Крючок одинарный
41537, -000, -820, -xxx



Держатель туалетной бумаги
41738, -000, -xxx



Держатель туалетной бумаги
без крышки
41528, -000, -820, -xxx



Набор для WC, напольный
41536, -000, -820, -xxx



Набор для WC, настенный
41735, -000, -xxx



AXOR URQUIOLA АКЦЕССУАРЫ



Стаканчик для зубных щеток
42434, -000, -xxx



Мыльница
42433, -000, -xxx



Поручень
42430, -000, -xxx



Полотенцедержатель и рейлинг,
600 мм
42460, -000, -xxx
Полотенцедержатель и рейлинг,
800 мм (без рис.)
42480, -000, -xxx



Крючок одинарный
42401, -000, -xxx



Держатель туалетной бумаги
42436, -000, -xxx



Набор для WC, настенный
42435, -000, -xxx

AXOR MASSAUD АКСЕССУАРЫ



Стаканчик для зубных щеток
42234, -000



Мыльница
42233, -000



Поручень
42230, -000, -xxx



Полотенцедержатель и рейлинг,
600 мм
42260, -000, -xxx
Полотенцедержатель и рейлинг,
800 мм (без рис.)
42280, -000, -xxx



Крючок одинарный
42237, -000, -xxx



Держатель туалетной бумаги
42236, -000, -xxx



Набор для WC, напольный
42235, -000, -xxx



Зеркало
42240, -000

168



Полотенцедержатель, напольный
42270, -000, -xxx



Шкатулка для косметики
42272, -000



Ваза
42274, -000



Подсвечник
42271, -000





Стаканчик для зубных щеток
41534, -000, -820, -xxx



Мыльница
41533, -000, -820, -xxx



Диспенсер для жидкого мыла
41519, -000, -820, -xxx



Полка стеклянная
41550, -000, -820, -xxx

/ Вместимость 240 мл
/ Этот продукт доступен в
поверхностях «полированная/
шлифованная бронза» только
через сервис AXOR Signature



Поручень
41530, -000, -820, -xxx



Полотенцедержатель и рейлинг,
600 мм
41560, -000, -820, -xxx

Полотенцедержатель и рейлинг,
800 мм (без рис.)
41580, -000, -820, -xxx



Полотенцедержатель
41520, -000, -820, -xxx

Полотенцедержатель двойной
(без рис.)
40820, -000, -820, -xxx



Полотенцедержатель кольцевой
41521, -000, -820, -xxx



Крючок одинарный
41537, -000, -820, -xxx



Держатель туалетной бумаги
с крышкой
41538, -000, -820, -xxx



Держатель туалетной бумаги
без крышки
41528, -000, -820, -xxx



Набор для WC, напольный
41536, -000, -820, -xxx

Набор для WC, настенный
(без рис.)
41535, -000, -820, -xxx

AXOR MONTREUX АКСЕССУАРЫ



Стаканчик для зубных щеток
42134, -000, -820, -xxx



Диспенсер для жидкого мыла
42019, -000, -820, -xxx

/ Вместимость 300 мл



Мыльница
42033, -000, -820, -xxx



Угловая корзинка 160/101
42065, -000, -820, -xxx

Угловая корзинка 160/83 (без рис.)
42066, -820, -xxx

/ Угловая корзина (# 42066, -000, -820, -xxx) подходит для установки на штангу Unica Ø 22 мм



Поручень
42030, -000, -820, -xxx



Полотенцедержатель и рейлинг, 600 мм
42060, -000, -820, -xxx

Полотенцедержатель и рейлинг, 800 мм (без рис.)
42080, -000, -820, -xxx



Полотенцедержатель, 800 мм
42020, -000, -820, -xxx



Полотенцедержатель кольцевой
42021, -000, -820, -xxx

170



Крючок одинарный
42137, -000, -820, -xxx



Держатель туалетной бумаги с крышкой
42036, -000, -820, -xxx



Держатель туалетной бумаги без крышки
42028, -000, -820, -xxx



Набор для WC, настенный
42035, -000, -820, -xxx



Зеркало косметическое
42090, -000, -820, -xxx

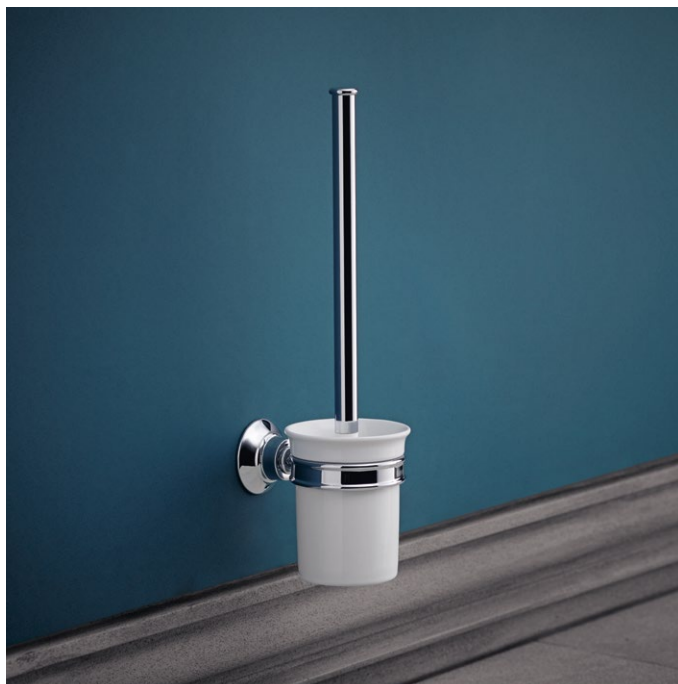



ЭЛЕКТРОННЫЕ СМЕСИТЕЛИ AXOR БЕСКОНТАКТНЫЕ ДИЗАЙНЕРСКИЕ СМЕСИТЕЛИ

Электронные смесители AXOR устанавливают стандарты комфорта, гигиены и дизайна. Бесконтактная работа делает их идеальными для использования в общественных местах, таких как отели, рестораны и кафе. Также они используются в частных ванных комнатах, отвечая высочайшим требованиям к эффективному водопотреблению. Вместе с выдающимся дизайном и функциональностью.

Дизайн – Филипп Старк, Антонио Читтерио, PHOENIX

ЭЛЕКТРОННЫЕ
СМЕСИТЕЛИ
AXOR – ИДЕАЛЬНОЕ
СОЧЕТАНИЕ
ТЕХНОЛОГИЙ
И ДИЗАЙНА

ОСОБЕННОСТИ ДИЗАЙНА

Только самое важное: смесителю не нужны рукоятки, ведь поток воды контролирует сенсор

ИДЕЯ ДИЗАЙНА

Шедевр комфорта, гигиены и дизайна: электронные смесители AXOR объединяют сенсорное управление с ярким дизайном – просто безупречно. Шедевр бесконтактного управления

ВЕДУЩИЕ ПРОДУКТЫ ПРОГРАММЫ

- / Электронные смесители AXOR доступны в следующих коллекциях: AXOR Starck, AXOR Starck Organic, AXOR Citterio и AXOR Uno
- / Сенсорное управление: безупречная гигиеничность
- / Эффективное использование воды: сенсорные смесители
- / Доступно в двух версиях: с и без регулировки температуры
- / Работает от сети 230 В или от батареек

173



Узнайте больше об электронных смесителях AXOR:
axor-design.com/axor-electronics

ФУНКЦИОНАЛЬНОСТЬ И ТЕХНОЛОГИЯ. ЭКСКЛЮЗИВНЫЙ ДИЗАЙН

Электронные смесители AXOR сочетают функциональность и технологичность с эксклюзивным дизайном, а также брендовым качеством. Инновационная сенсорная технология незаметно интегрирована в лаконичный смеситель. Бесконтактные смесители не только гигиеничны, они экономят воду: ведь электронные смесители подают воду только тогда, когда она нужна. Это сохраняет природные ресурсы.



AXOR UNO

Настенные электронные смесители в минималистичном дизайне оборудованы сенсором на нижней поверхности излива.



AXOR STARCK

Еще один лаконичный смеситель – электронная версия пуристичного смесителя на раковину AXOR Starck. Доступен в версии с и без контроля температуры.

AXOR STARCK ORGANIC

Органично-минималистичные смесители значительно экономят воду: расход воды смесителем составляет 3,5 л/мин. Смеситель доступен в версии с и без контроля температуры.



Смеситель для раковины, электронный, 90, с регулировкой температуры, питание от батареек # 10101, -000, -xxx

Смеситель для раковины, электронный, с регулировкой температуры, питание от сети 230V (без рис.) # 10140, -000, -xxx



/ Подходит дизайну коллекции AXOR Starck Organic
/ По техническим причинам продукт # 10145 недоступен в поверхности «полированный никель»



Смеситель для раковины, электронный, 90, без регулировки температуры, питание от батареек # 10106, -000, -xxx

Смеситель для раковины, электронный, без регулировки температуры, питание от сети 230V (без рис.) # 10145, -000, -xxx



Смеситель для раковины, электронный, с регулировкой температуры, питание от батареек # 12171, -000, -xxx

Смеситель для раковины, электронный, с регулировкой температуры, питание от сети 230V (без рис.) # 12173, -000, -xxx



/ Подходит дизайну коллекции AXOR Starck Organic



Смеситель для раковины, электронный, без регулировки температуры, питание от батареек # 12172, -000, -xxx

Смеситель для раковины, электронный, без регулировки температуры, питание от сети 230V (без рис.) # 12174, -000, -xxx



Электронный смеситель, настенный, с изливом 161 мм # 39117, -000, -xxx

Электронный смеситель, настенный, с изливом 221 мм (без рис.) # 39118, -000, -xxx

Скрытая часть электронного смесителя для раковины, настенного # 16180180



/ Подходит дизайну коллекции AXOR Citerio



Электронный смеситель, настенный, с изливом 165 мм # 38119, -000, -xxx

Электронный смеситель, настенный, с изливом 225 мм (без рис.) # 38120, -000, -xxx

Скрытая часть электронного смесителя для раковины, настенного # 16180180



/ Сочетается с дизайном коллекции AXOR Uno
/ По техническим причинам продукт # 38010 недоступен в поверхностях «полированное/шлифованное красное золото» и «полированный/шлифованный черный хром»



Электронный смеситель, настенный, с изливом 161 мм # 45110, -000, -820, -xxx

Электронный смеситель, настенный, с изливом 221 мм (без рис.) # 45111, -000, -820, -xxx

Скрытая часть электронного смесителя для раковины, настенного # 16180180



Смеситель для раковины, электронный, без регулировки температуры, питание от сети 230V # 38010, -000, -xxx

Скрытая часть электронного смесителя для раковины # 16182180





РАКОВИНЫ И ВАННЫ AXOR

ЕДИНСТВЕННЫЕ В СВОИМ РОДЕ

Помимо эксклюзивных смесителей, душей и аксессуаров AXOR предлагает неповторимые раковины и ванны. Они идеально дополняют философию дизайна AXOR Urquiola и AXOR Massaud, а также комбинируются с другими коллекциями для ванной комнаты. Раковины и ванны AXOR для создания совершенно персонального дизайна ванной комнаты: особенно, когда используется намеренно в качестве отдельных предметов дизайна или для дополнения ванной комнаты, выполненной в дизайне коллекции AXOR.

Дизайн – Патрисия Уркиола, Жан-Мари Массо

РАКОВИНЫ И ВАННЫ AXOR –
ЭТО ЭКСТРАОРДИНАРНЫЕ
ОБЪЕКТЫ ДЛЯ ВАННОЙ
КОМНАТЫ, КОТОРЫЕ ВЫВОДЯТ
ИНТЕРЬЕР НА НОВУЮ
ЭСТЕТИЧЕСКУЮ ВЫСОТУ

ОСОБЕННОСТИ ДИЗАЙНА

Высококачественные материалы и два совершенно разных стиля придают ваннам и раковинам индивидуальную красоту, выводя их на первый план интерьера

ИДЕЯ ДИЗАЙНА

Объекты для ванных комнат с уникальными преимуществами: создание последовательного дизайна интерьера ванной комнаты

ВЕДУЩИЕ ПРОДУКТЫ ПРОГРАММЫ

- / Органичные формы раковин и ванн в коллекции AXOR Massaud вдохновлены природой. Ванна AXOR Massaud напоминает озеро
- / Дизайн раковины и ванны AXOR Urquiola напоминает традиционные ушата
- / Игра формы и функции: встроенные держатели раковины и ванны AXOR Urquiola создают ностальгическую атмосферу и отличаются высокой функциональностью

177



Узнайте больше о раковинах и ваннах AXOR:
axor-design.com/axor-washbasins-bathtubs

НОСТАЛЬГИЧЕСКИЕ АКЦЕНТЫ ДЛЯ РАКОВИН И ВАНН

Раковины и ванны AXOR Urquiola выполнены в эклектичном дизайне и напоминают старинные ушата для умывания. Интегрированные ручки служат полотенцедержателями.



AXOR Urquiola предлагает накладные раковины двух размеров и настенные модели. Ультрасовременное минеральное литье. Прочность и долговечность.

178



Ностальгический акцент в ванной комнате. Отдельностоящая ванна. Роскошная. Выполнена из минерального литья с гелевым покрытием.

РАКОВИНА



Раковина накладная 624/408
11300, -000

- / Накладная раковина
 - / Только в сочетании со смесителем для раковины с незапираемым сливным набором
 - / Материал: минеральное литье с гелевым покрытием
 - / Сертификат TÜV
- Опционально:
- / Незапираемый сливной набор для раковины (# 51301000)



Раковина накладная 511
11301, -000



Раковина 624/339, подвесная
11302, -000

- / Настенный монтаж
 - / Только в сочетании со смесителями для раковины с незапираемым сливным набором
 - / Материал: минеральное литье с гелевым покрытием
 - / Сертификат TÜV
- Опционально:
- / Незапираемый сливной набор для раковины (# 51301000)

ВАННА

179



Ванна 1800/600
11440, -000

- / Материал: минеральное литье с гелевым покрытием
- / Уровень наполнения: около 340 мм
- / Объем: около 180 л (1 человек, 70 кг)
- / Вес с водой (1 человек, 70 кг): около 440 кг
- / Вес без воды: 187 кг
- / Размеры (д, ш, г): 1800 x 1536 x 795 мм
- / Цвет: альпийский белый

РАКОВИНЫ И ВАННЫ - ВДОХНОВЛЕННЫ ПРИРОДОЙ

Дизайн коллекции последовательно продолжается в раковинах и ваннах AXOR Massaud, в гармоничном соединении органичных и авангардных форм. Это создает естественную красоту и отвечает требованиям современной ванной комнаты. Раковины и ванны AXOR Massaud отражают взаимодействие между людьми, водой, объектами и пространством.



180



Раковина AXOR Massaud: уникальный органичный дизайн-объект. Раковины доступны в двух размерах накладной версии и как встраиваемая модель. Материал: минеральное литье с долговечным гелевым покрытием.



Инновационный и практичный. Благодаря малому весу отдельностоящая ванна из пенополиуретана со стекловолокном и полиэфирно-гелевым покрытием проста в установке. Практично: сливной вентиль push-open уже установлен вместе с системой слива.

РАКОВИНА



Встраиваемая раковина 585/469,
с 1 отверстием
42310, -000

- / Встраиваемая раковина
- / Только в сочетании со смесителем для раковины с незапираемым сливным набором



Раковина накладная 800/450
42300, -000

- / Накладная раковина
- / Только в сочетании со смесителем для раковины с незапираемым сливным набором
- / Материал: минеральное литье с гелевым покрытием
- / Сертификат TÜV

Опционально:
/ Незапираемый сливной набор для раковины (# 51301000)



Раковина накладная 570/450
42305, -000



181

ВАННА



Ванна 1 900/1 500
18950, -000

- Ванна выполнена из пенополиуретана с покрытием из стекловолокна и полиэфирного геля
- / Простая установка благодаря малому весу
- / Установлена система слива Push-Open
- / Технические характеристики:
- / Объем: около 397 л (1 человек, 70 кг) и 327 кг (2 человека по 70 кг)
- / Размеры (д, ш, г): 1 891 x 1 536 x 620 мм
- / Вес: 70 кг
- / Глубина ванны: около 385 мм
- / Цвет: белый

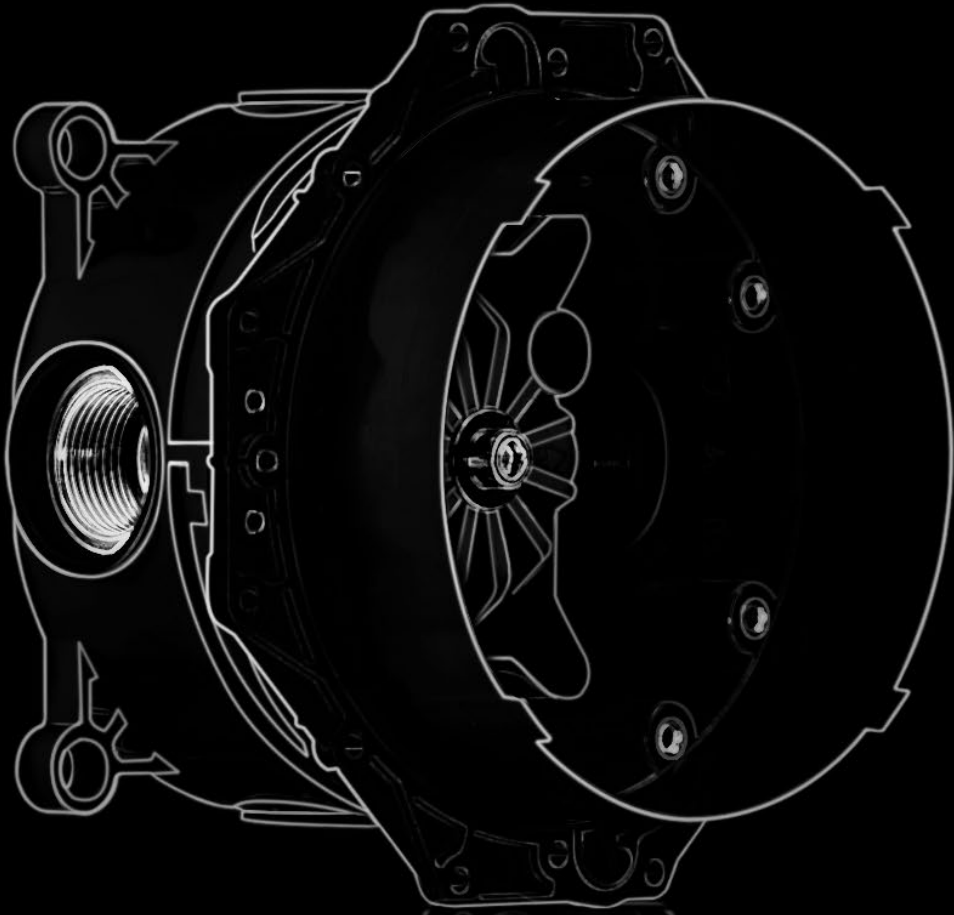

СКРЫТЫЕ ЧАСТИ, СЛИВ И ПЕРЕЛИВ AXOR

ТЕХНОЛОГИЧНАЯ СИСТЕМА

Совершенство AXOR продолжается на стене и под ванной или раковиной, являясь достойным дополнением смесителей и душей. Скрытые части, системы слива и перелива AXOR разработаны с учетом многолетнего опыта специалистов компании Hansgrohe. Они производятся в соответствии с высочайшими стандартами качества.

183

ВЕДУЩИЙ ПРОДУКТ ПРОГРАММЫ

iBox universal

- / Одна скрытая часть для множества вариантов скрытого монтажа. Простая установка
- / Подходит более чем 15 готовым наборам скрытого монтажа
- / Простая предварительная установка дает больше возможностей при выборе смесителей
- / Большая свобода движений во время принятия душа
- / Простая замена на новое изделие во время ремонта
- / Упрощенное планирование благодаря универсальной скрытой части, подходящей для самых разных продуктов
- / Можно использовать в частных домах и общественных зонах
- / Соответствует стандартам по всему миру



Узнайте больше о скрытых частях,
системах слива и перелива AXOR:
pro.hansgrohe.ru

IBox UNIVERSAL: УБЕДИТЕЛЬНОЕ РЕШЕНИЕ

AXOR стремится в совершенству в каждой детали. Один пример – iBox universal. Единая скрытая часть подходит для совершенно разных решений скрытого монтажа. Бескомпромиссно, надежно и просто.

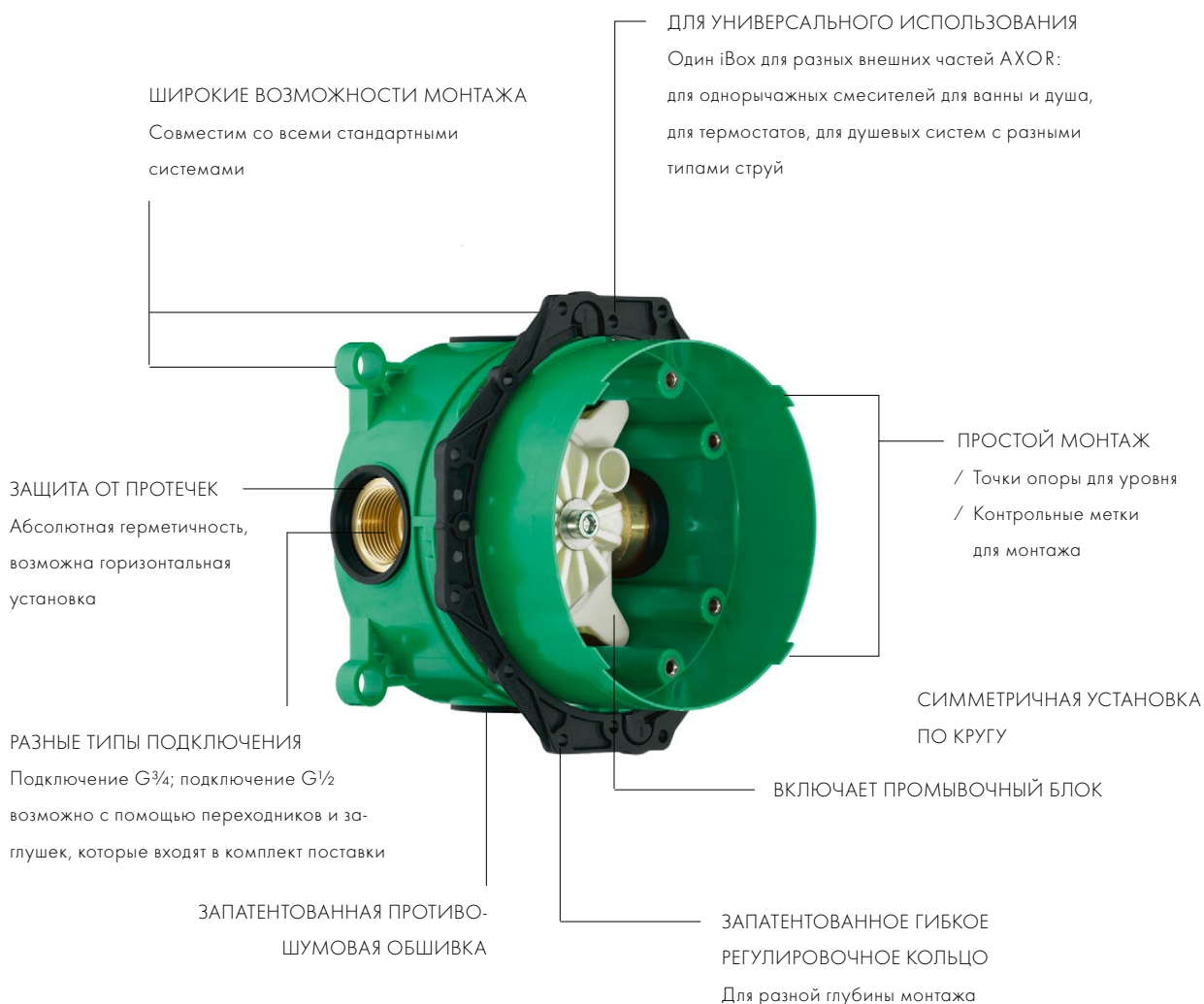

184



Скрытая часть iBox universal
01700180



Скрытая часть iBox universal с запорным блоком
01750180



Удлинение, 25 мм, для скрытой части iBox universal
13587, -000



Установочный комплект для iBox universal
93171, -000



Розетка удлинителя
98860, -000, -xxx

/ Установка между плиткой
и внешней частью
/ Подходит всем внешним
частям скрытого монтажа
в дизайне softcube



Розетка удлинителя, softcube,
1 отверстие
14971, -000, -xxx



Розетка удлинителя, softcube,
2 отверстия
14972, -000, -xxx



Розетка удлинителя, softcube,
2 отверстия, 0-1-2
14973, -000, -xxx



Розетка удлинителя, softcube,
2 отверстия, стрелка
14974, -000, -xxx



Розетка удлинителя, квадратная,
1 отверстие
14964, -000, -xxx



Розетка удлинителя, квадратная,
1 отверстие, красный-синий
14965, -000, -xxx



Розетка удлинителя, квадратная,
1 отверстие, стрелка
14966, -000, -xxx



Розетка удлинителя, квадратная,
2 отверстия
14967, -000, -xxx



Розетка удлинителя, квадратная,
2 отверстия, красный-синий
14968, -000, -xxx



Розетка удлинителя, квадратная,
2 отверстия, 0-1-2
14969, -000, -xxx



Розетка удлинителя, квадратная,
2 отверстия, стрелка
14970, -000, -xxx



Розетка удлинителя, круглая,
1 отверстие
14960, -000, -820, -xxx



Розетка удлинителя, круглая,
2 отверстия
14961, -000, -820, -xxx



Розетка удлинителя, круглая,
2 отверстия, 0-1-2
14962, -000, -820, -xxx



Розетка удлинителя, круглая,
2 отверстия, стрелка
14963, -000, -820, -xxx

НАЛИВЫ, СИСТЕМЫ СЛИВА И ПЕРЕЛИВА ДЛЯ ВАНН



Внешняя часть набора налив-слив-перелив для ванны
58300, -000, -xxx

- / Подходит для стандартных и специальных ванн
- / Формирователь струи регулируется в пределах 20°
- / Расход воды 38 л/мин



Скрытая часть набора налива-слива-перелива для стандартных ванн
58301180

- Требуется:
- / Внешняя часть налива-слива-перелива для ванны (# 38300, -000, -xxx)



Скрытая часть набора налива-слива-перелива для нестандартных ванн
58302180



Набор для налива-слива-перелива для стандартных ванн
58303, -000, -xxx



Внешняя часть набора налив-слив-перелив для ванны
58304, -000, -820, -xxx

Скрытая часть набора налива-слива-перелива для стандартных ванн
58305180

Скрытая часть набора налива-слива-перелива для нестандартных ванн
58306180



Скрытая часть набора налива-слива-перелива для стандартных ванн
58305180

- Требуется:
- / Внешняя часть налива-слива-перелива для ванны (# 58304, -000, 820, -xxx)



Скрытая часть набора налива-слива-перелива для нестандартных ванн
58306180



Набор для налива-слива-перелива для стандартных ванн
58307, -000, -xxx



Гибкая подсоединительная труба, 800 мм
58308, -000



Внешняя часть, квадратная
28012, -000, -xxx

Скрытая часть для ванны, монтаж на край ванны или плитку
15490180



Внешняя часть, овальная
28022, -000, -xxx

Скрытая часть для ванны, монтаж на край ванны или плитку
15490180



Скрытая часть для ванны, монтаж на край ванны или плитку
15490180

- / sBox обеспечивает плавное, тихое, беспрепятственное передвижение шланга
- / Подходит для монтажа на борт ванны и плитку
- / Минимальная ширина борта 100 мм
- / Максимальная длина вытяжения шланга 1,45 м
- / Душ выбирается отдельно



Монтажная панель
для монтажа на плитку
28014, -000, -xxx



Монтажные скобы
для монтажа на плитку
28011, -000, -xxx



Угол для установки на борт ванны 25°
28071, -000, -xxx

СИСТЕМА СЛИВА И ПЕРЕЛИВА ДЛЯ ВАНН



Внешняя часть налива для ванны
58309, -000, -820, -xxx

Требуется:
/ Сливной набор Push-Open
для ванны (# 58310, -000, -xxx)



Сливной набор Push-Open,
для ванны
58310, -000, -xxx

Требуется:
/ Внешняя часть налива
для ванны



Внешняя часть набора слив-перелив
для стандартных ванн
58311, -000, -xxx

Скрытая часть набора
слива-перелива для стандартных
ванн
58313180

Скрытая часть набора
слива-перелива для нестандартных
ванн
58314180



Внешняя часть набора
слив-перелив
для нестандартных ванн
58312, -000, -820, -xxx

Скрытая часть набора
слива-перелива для стандартных
ванн
58313180

Скрытая часть набора
слива-перелива для нестандартных
ванн
58314180



Скрытая часть набора
слива-перелива для стандартных
ванн
58313180



Скрытая часть набора
слива-перелива для нестандартных
ванн
58314180



Набор для слива-перелива
для стандартных ванн
58315, -000, -xxx



Набор для слива-перелива
для нестандартных ванн
58316, -000, -820, -xxx

Требуется:
/ Внешняя часть слива-перелива для ванны (# 58311, -000, -xxx)

СИСТЕМЫ СЛИВА ДЛЯ ДУШЕЙ



Набор для слива 90 XXL
60031, -000, -xxx

/ Пропускная способность
51 л/мин при уровне воды
15 мм



Набор для слива 90
60032, -000, -xxx

/ Пропускная способность
29 л/мин при уровне воды
15 мм



Набор для слива 52
60030, -000, -xxx



Сифон для ванны
60033, -000

СИСТЕМЫ СЛИВА ДЛЯ РАКОВИН / БИДЕ



Сливной набор с возможностью
перекрытия стока,
для раковины и биде
51302, -000, -xxx



Сливной набор Push-Open,
для раковины и биде
51300, -000, -820, -xxx



Сливной набор незапираемый,
для раковины
51301, -000, -xxx

188

СИФОНЫ



Дизайнерский сифон Flowstar
51303, -000, -350, -820, -xxx



Дизайнерский сифон Flowstar
51304, -000, -820, -xxx



Дизайнерский сифон Flowstar S
51305, -000, -820, -xxx



Декоративная накладка
51306, -000, -xxx

/ По техническим причинам
этот продукт недоступен в
поверхностях «полированный/
шлифованный черный хром»

В комплект поставки входит:
/ Дизайнерский сифон Flowstar
(# 51303, -000, -350, -820, -xxx)
/ Угловой вентиль
с декоративной накладкой
(# 51307, -000, -820, -xxx)



Угловой вентиль,
с декоративной накладкой, 1/2'
51307, -000, -820, -xxx



Угловой вентиль,
с сеткой-фильтром, 1/2'
51308, -000



Угловой вентиль E, 1/2'
51312, -000
Вентиль угловой E, 1/2' (без рис.)
51309, -000



Угловой вентиль S, 1/2'
51310, -000



Сифон трубчатый, стандартный
51320, -000



Сифон трубчатый, простой монтаж
51321, -000



Сифон трубчатый, стандартный,
для биде
51315, -000



Труба для стока, изогнутая, 300 мм
51316, -000

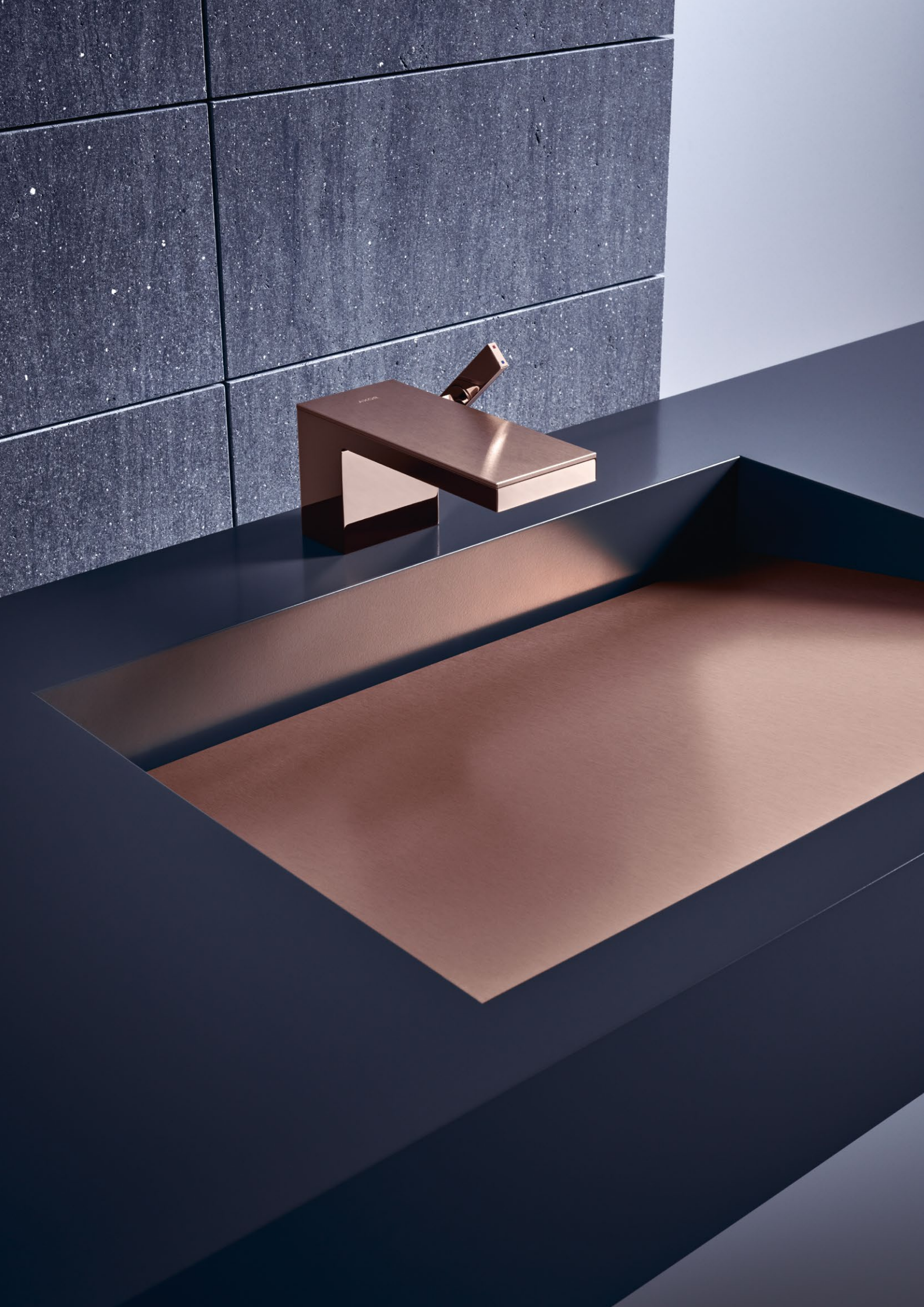

ИНДИВИДУАЛИЗАЦИЯ AXOR

ИНДИВИДУАЛЬНЫЙ СТИЛЬ
В ВАННОЙ КОМНАТЕ

С помощью самых разных коллекций AXOR помогает реализовать мечту об индивидуальном интерьере ванной комнаты. Две услуги – AXOR FinishPlus и AXOR Signature – помогают заказчикам выразить свою индивидуальность.

Шлифованные и полированные поверхности AXOR FinishPlus превращают смесители, души и аксессуары в дизайнерские объекты, завершают дизайн интерьера и расставляют цветовые акценты. Надежные, высококачественные поверхности наносятся методом физического осаждения паров PVD.

Услуга AXOR Signature позволяет модифицировать изделия с учетом пожеланий заказчика. Например, нанести нестандартные обозначения или лейблы. Изменить размер держателя или длину излива в соответствии с особенностями пространства и геометрией раковины. Наш многолетний опыт и любовь к деталям помогают создать оптимальное решение в соответствии с самыми высокими промышленными стандартами.

191

ОБЕ УСЛУГИ ИМЕЮТ
ОБЩУЮ ДЕТАЛЬ: ОНИ
СОЗДАЮТ ПРОДУКТ,
КОТОРЫЙ ОБЪЕДИНЯЕТ
ИНДИВИДУАЛЬНОСТЬ
И КАЧЕСТВО
ВЫСОЧАЙШЕГО
УРОВНЯ.

СПЕЦИАЛЬНЫЕ ВОЗМОЖНОСТИ ИНДИВИДУАЛИЗАЦИИ:

- / Эксклюзивные шлифованные и полированные поверхности, разработанные специально для AXOR FinishPlus, создают уникальное пространство ванной комнаты и кухни
- / Экстрапрочные поверхности наносятся методом физического осаждения паров PVD на заводе AXOR в Шильтахе, Германия
- / Услуга AXOR Signature помогает учесть пожелания заказчиков, изменяя размеры изделия или с помощью нанесения надписей
- / Все модификации вносятся экспертами AXOR и выполняются на высоком уровне мастерства и в соответствии с промышленными стандартами

Узнайте больше об AXOR FinishPlus
и AXOR Signature:



axor-design.com/axor-finishplus
axor-design.com/axor-signature

AXOR FINISHPLUS

ОСОБЫЕ МОДИФИКАЦИИ

Исполнение собственных желаний – настоящая роскошь. Поверхности AXOR FinishPlus помогают выразить свой стиль. Эти поверхности устанавливают новый стандарт блеска, прочности и долговечности. Будь то отдельные изделия или целая серия, они производятся на высочайшем техническом уровне и соответствуют стандарту качества «Сделано в Германии».



192

- / AXOR FinishPlus отвечает растущему запросу на индивидуализацию: поверхности идеально дополняют дизайн интерьера.
- / Стандартизированный процесс гарантирует стабильное качество.
- / Поверхности «черный хром» и «красное золото» были созданы нашими специалистами после глобальной исследовательской работы и являются свидетельством того, что бренд AXOR – инновационный лидер в создании поверхностей
- / Запасные части к смесителю в поверхности AXOR FinishPlus можно приобрести в течение 15 лет с момента производства изделия.
- / В дополнение к поверхностям AXOR FinishPlus можно заказать поверхности иных цветов по запросу через услугу AXOR Signature



Узнайте больше об AXOR FinishPlus:

axor-design.com/axor-finishplus

ДОСТУПНЫ ДЛЯ ПРОИЗВОДСТВА В КОЛИЧЕСТВЕ ОТ 1 ИЗДЕЛИЯ



Шлифованная медь
-950



Полированное золото
-990



Шлифованное золото
-250



Шлифованная бронза
-140



Полированное красное золото
-300



Шлифованное красное золото
-310



Шлифованный никель
-820



Под сталь
-800



Полированный черный хром
-330



Шлифованный черный хром
-340



Матовый черный
-350

Поверхность «матовый черный» доступна только для изделий AXOR MyEdition, а также дополняющих смесителей и аксессуаров.

ДОСТУПНЫ ДЛЯ ПРОИЗВОДСТВА В КОЛИЧЕСТВЕ ОТ 30 ИЗДЕЛИЙ



Полированный хром
-020



Шлифованный хром
-260



Полированный никель
-830



Полированная бронза
-130

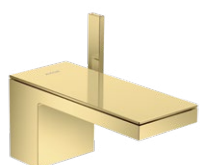

Полированная медь
-930

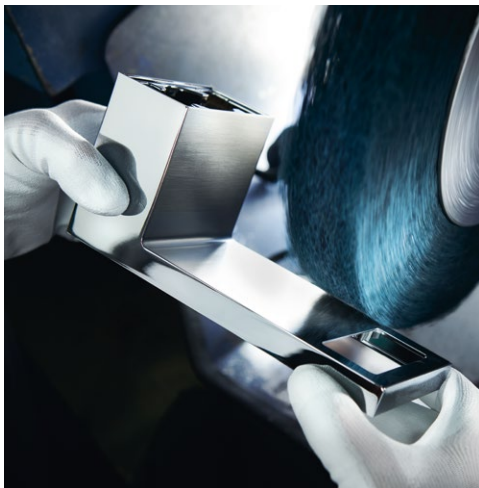

ВИРТУОЗНОЕ СОЧЕТАНИЕ ВЫСОКИХ ТЕХНОЛОГИЙ И МАСТЕРСТВА ИСПОЛНЕНИЯ

Поверхности AXOR FinishPlus обладают сильным характером. Каждый цвет – результат серьезной работы. Поверхности наносятся в вакуумной камере на собственном заводе AXOR методом физического осаждения паров PVD. Метод PVD придает поверхностям металлический блеск. Осаждение паров различных газовых смесей позволяет добиться различных эффектов отражения света от поверхности. Результат: **великолепный** блеск и высокая стойкость.

- / Полезные свойства поверхностей PVD включают устойчивость к царапинам, чистящим средствам и соленому морскому воздуху
- / Шлифованная текстура поверхности создается вручную



Узнайте больше об AXOR FinishPlus:
axor-design.com/axor-finishplus

ПОВЕРХНОСТИ AXOR FINISHPLUS
ДЕЛАЮТ ВАННУЮ КОМНАТУ
ЭКСКЛЮЗИВНОЙ

AXOR SIGNATURE

ЕДИНСТВЕННЫЕ В СВОЕМ РОДЕ

Удлинить, укоротить, подписать. *AXOR Signature* – эксклюзивная услуга, которая превращает дизайнерский объект в объект уникальный, изменяя изделие в соответствии с персональными требованиями заказчика. Индивидуализированные изделия производятся экспертами AXOR в Шильтахе. Максимально бережно и исключительно профессионально в соответствии с индустриальными стандартами.

AXOR SIGNATURE ПРЕДЛАГАЕТ УСЛУГИ:

- / Изменение размеров деталей
- / Модификация рукояток
- / Добавление надписей или нестандартных обозначений
- / Геральдика, логотипы или дополнительные обозначения, в том числе на местном языке, специальная маркировка функций
- / Индивидуальная обработка заказа с предоставлением исчерпывающей информации о возможности, сроках и стоимости производства

196



Узнайте больше об AXOR Signature:

axor-design.com/axor-signature

Стандартная
версия



ОБРАЗЕЦ МАРКИРОВКИ ВЕРХНЕГО И РУЧНОГО ДУШЕЙ

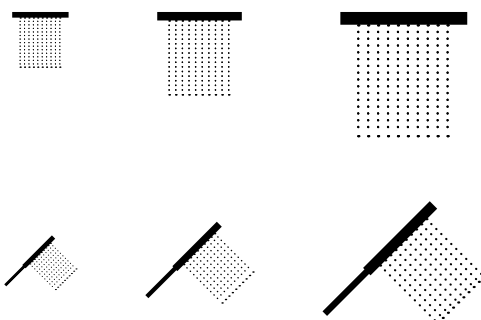



AXOR SIGNATURE ДЛЯ СОЗДАНИЯ
ИНДИВИДУАЛЬНОГО ЦЕЛОГО.

Индивидуализированная версия:
Использование персонализированных надписей, таких как монограмма или значки, для более понятного обозначения функций



ПРИМЕРЫ ТЕМПЕРАТУРНОЙ
МАРКИРОВКИ

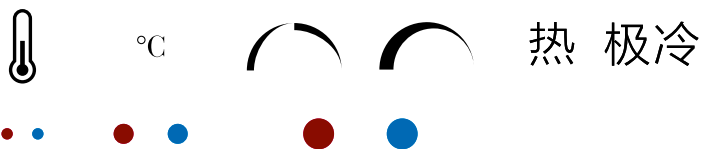

ПРИМЕРЫ БРЕНДИРОВАНИЯ



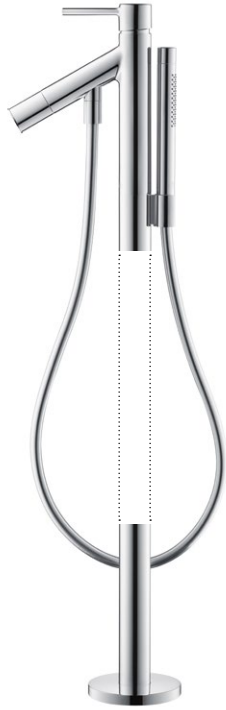

Удлинение излива напольного смесителя для ванны
в соответствии с шириной бортика ванны

198



Удлинение потолочного под-
соединения – в соответствии
с высотой потолка

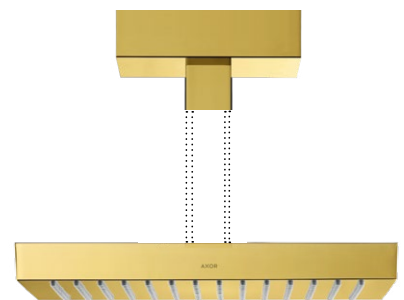

НОВОЕ ИЗМЕРЕНИЕ ИНДИВИДУАЛИЗАЦИИ

Благодаря таким материалам, как металл, стекло, мрамор и кожа AXOR Signature создает совершенно новые смесители. Панели тщательно отобраны экспертами AXOR и отвечают высоким стандартам использования смесителей. Каждая панель единственная в своем роде.

- / Естественные материалы придают смесителям новые визуальные и тактильные качества
- / Каждый продукт уникален, как любой природный материал



Эксклюзивно для коллекции AXOR MyEdition. Подробности на странице 30 или axor-design.com/axor-myedition



МЕТАЛЛ - ШЛИФОВАННАЯ БРОНЗА



ЧЕРНЫЙ ОРЕХ



МРАМОР NERO MARQUINA



КОЖА НАППА

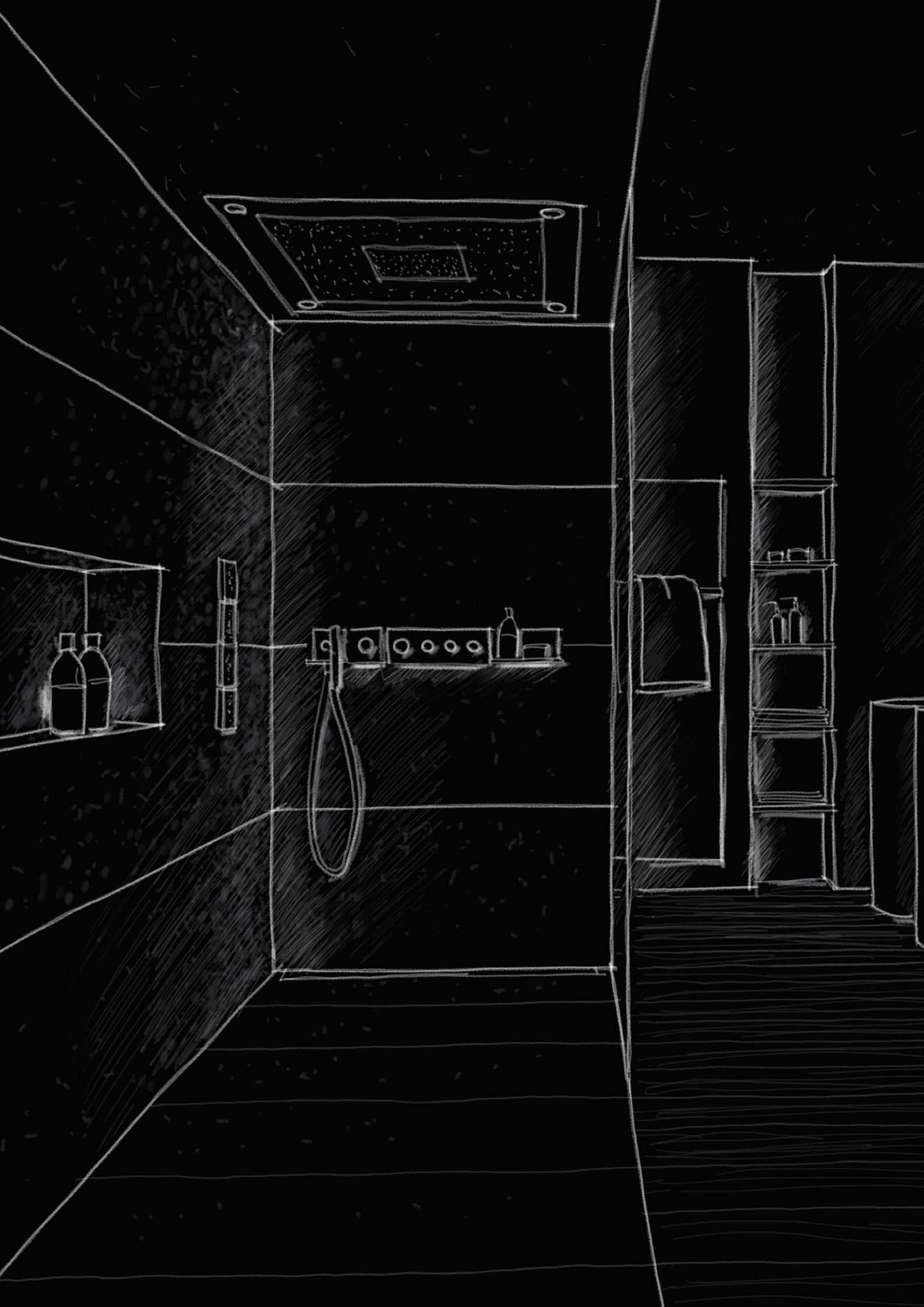



ПЛАНИРОВАНИЕ И МОНТАЖ

ПРОДУМАН ДО МЕЛЬЧАЙШЕЙ ДЕТАЛИ

AXOR продолжает устанавливать новые стандарты в области формы и функции. Это видно по инновационным продуктам, привлекательным визуально и простым в использовании. AXOR следует своим принципам даже в изделиях, которые спрятаны за стеной, предлагая варианты установки, продуманные до мельчайших деталей. Продукты легко установить благодаря iBox universal или специальным скрытым частям, а также простым инструкциям по монтажу для каждого продукта AXOR.

201

ШЕСТЬ ПРИМЕРОВ ПЛАНИРОВКИ И МОНТАЖА

- / AXOR ShowerCollection: гибкая система элементов для творческого планирования душевой
- / Термостатический модуль AXOR Select: роскошный способ управления душевой, включающей до 5 рабочих режимов
- / Термостат AXOR 800 комбинированного монтажа: инновационные технологии для безупречной интеграции в любое пространство
- / Термостатический модуль AXOR Select: простой монтаж, управление до 3 функций душа
- / Термостатический модуль AXOR One: максимальный комфорт пользования благодаря понятным клавишным кнопкам
- / AXOR iBox universal: универсальная скрытая часть для простого скрытого монтажа

ПРИМЕР МОНТАЖА: AXOR SHOWERCOLLECTION С AXOR SHOWERHEAVEN 970 / 970 3JET С ПОДСВЕТКОЙ

AXOR ShowerCollection: гибкая система элементов для творческого планирования душевой. Угловая установка предлагает душевые процедуры, со всех сторон окружающих вас водой, в первую очередь благодаря верхнему душу AXOR ShowerHeaven с тремя типами струй. Два душевых модуля используются как боковые форсунки. Для управления используется термостатический модуль AXOR. Источники можно активировать вместе или отдельно.

- / Все три типа струй AXOR ShowerHeaven 970/970 3jet можно контролировать с помощью термостатического модуля AXOR 360/120
- / Все души можно активировать за пределами мокрой зоны
- / Температуру воды можно выбрать до начала душевых процедур
- / Модуль ручного душа очень прост в эксплуатации и идеально подходит для очистки душевой

202

ИЗДЕЛИЯ

ShowerHeaven 970/970 3jet, с подсветкой

10623800

Модуль термостата, 360/120,

для 3 потребителей, скрытого монтажа

10751000

Скрытая часть термостатического модуля 360/120

10750180

Запорный вентиль, 120/120, скрытого монтажа

10972000

Скрытая часть запорного вентиля 120/120

10971180

Модуль ручного душа, 120/120,

скрытого монтажа, квадратный

10651000

Скрытая часть модуля ручного душа 120/120

10650180

2 x Модуль душа 120/120,

скрытого монтажа, квадратный

28491000

Полка 240/120

40873000

Скрытая часть полки 240/120

40878180

ДИАГРАММА РАСХОДА ВОДЫ

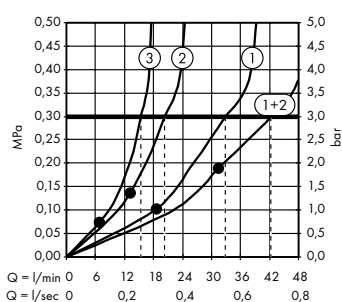

ShowerHeaven 970/970 3jet,

с подсветкой

10623800

- ① Rain
- ② RainAir
- ③ Mono

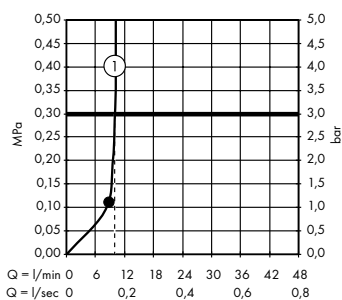

Модуль душа 120/120,

скрытого монтажа, квадратный

28491000

- ① Rain

Корректное функционирование от •. Данные о расходе измеряются в момент использования с соответствующим смесителем / вентилем скрытого монтажа.

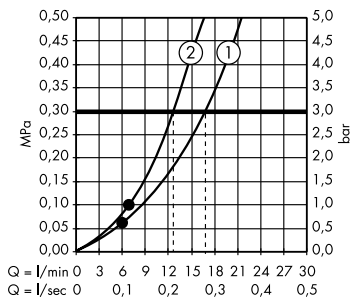

Модуль ручного душа, 120/120,
скрытого монтажа, квадратный
10651000

- ① Rain
- ② RainAir

РАЗМЕРНЫЕ ЧЕРТЕЖИ

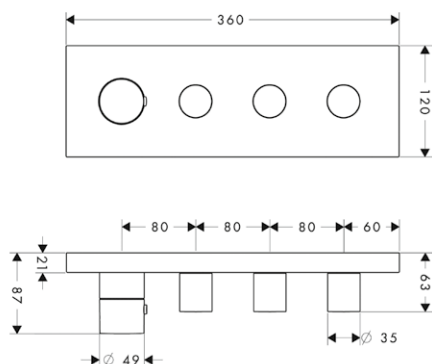

Модуль термостата, 360/120,
для 3 потребителей,
скрытого монтажа

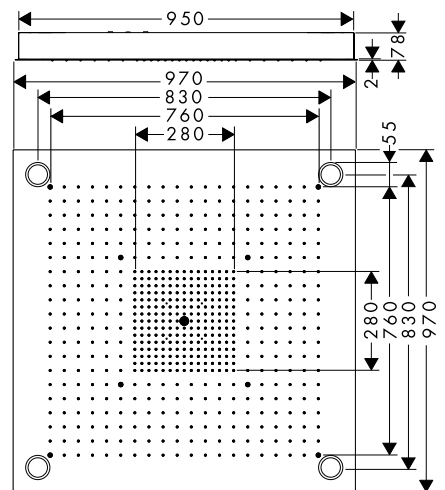

ShowerHeaven 970/970 3jet, с подсветкой

ПРИМЕР ПЛАНИРОВКИ: ТЕРМОСТАТИЧЕСКИЙ МОДУЛЬ AXOR SELECT 670 / 90 ДЛЯ 5 ПОТРЕБИТЕЛЕЙ, СМ, И ВЕРХНИЙ ДУШ AXOR SHOWERHEAVEN 1200 / 300 4JET С ПОДСВЕТКОЙ 2700 К

Роскошное управление. Термостатический модуль Select имеет минималистичный облик и является центральным элементом для управления всеми типами струй и источниками подачи воды как отдельно, так и вместе. Безопасная, надежная, простая установка с помощью скрытой части. Идеальна в сочетании с AXOR ShowerHeaven 1200/300 4jet.

- / Управлять четырьмя типами струй AXOR ShowerHeaven 1200/300 4jet очень легко благодаря термостатическому модулю Select 670/90
- / Все самое важное объединено в одном элегантном термостате скрытого монтажа: включение и выключение источников подачи воды, регулировка напора и температуры
- / Большие кнопки Select помогают переключать типы струй и души простым нажатием
- / Ручной душ объединен с термостатом, держателем и шланговым подключением в одном модуле

204

ИЗДЕЛИЯ

- ShowerHeaven 1200/300 4jet,
с подсветкой 2700 К
10628000
- Скрытая часть ShowerHeaven 1200/300 4jet
10922180
- Модуль термостата, Select 670/90,
для 5 потребителей, скрытого монтажа
18358000
- Скрытая часть термостатического модуля Select
для 5 потребителей
18313180
- Ручной душ-«палочка» 2jet
28532000
- Душевой шланг с металлическим эффектом,
1,25 м
28282000

ДИАГРАММА РАСХОДА ВОДЫ

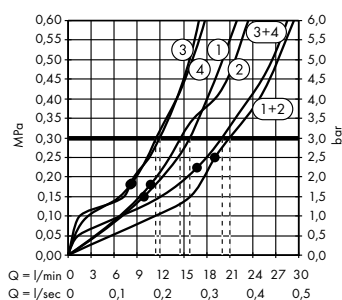

ShowerHeaven 1200/300 4jet,
с подсветкой 2700 К
10628000

- ① Rain
- ② Mono
- ③ PowderRain, узкая зона
- ④ PowderRain, широкая зона

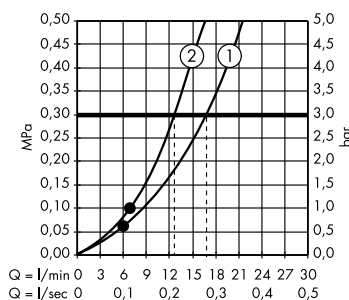

Ручной душ-«палочка» 2jet
28532000

- ① Rain
- ② Mono

Корректное функционирование от •. Данные о расходе измеряются в момент использования с соответствующим смесителем / вентилем скрытого монтажа.

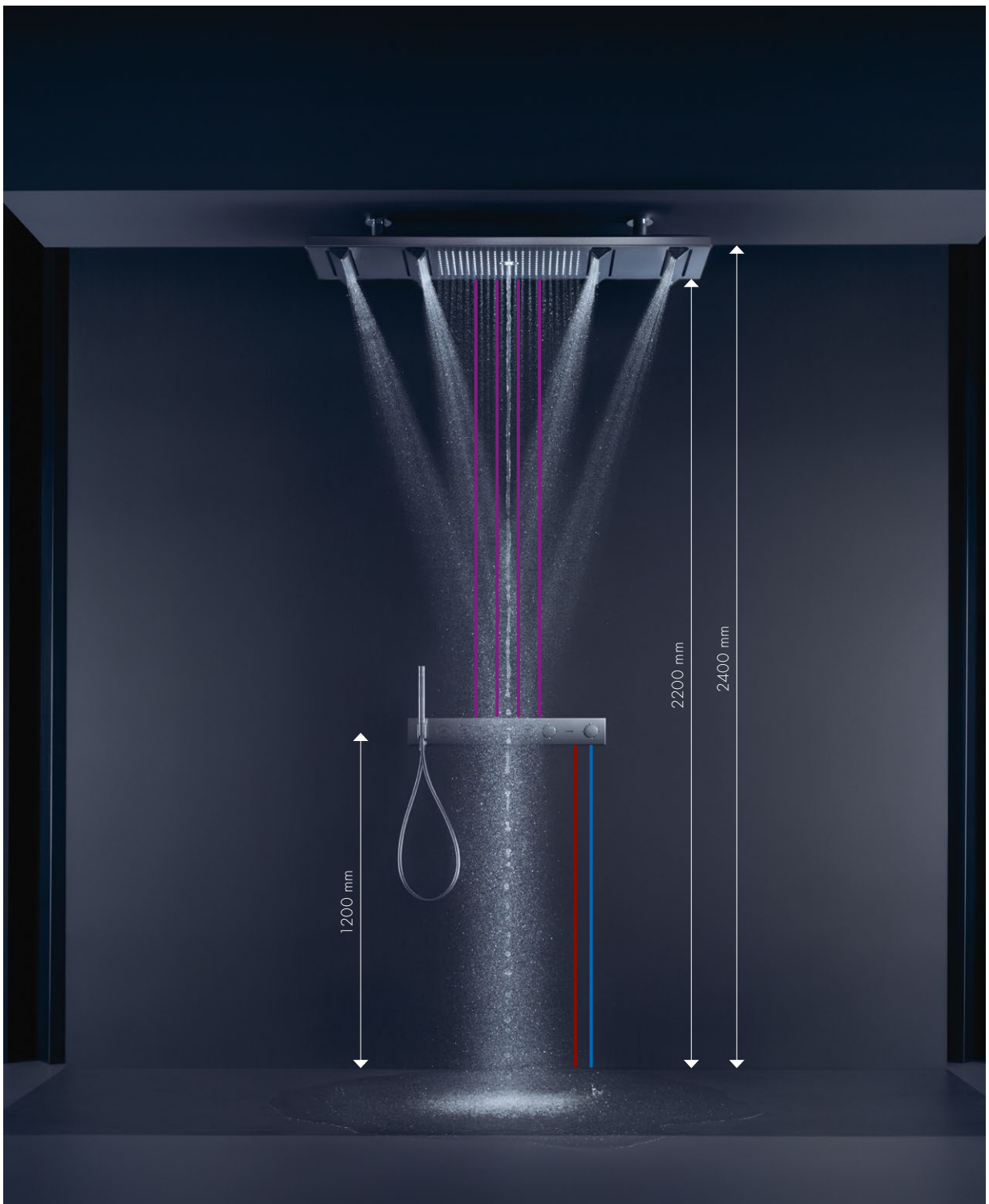

РАЗМЕРНЫЕ ЧЕРТЕЖИ

ShowerHeaven 1200/300 4jet, с подсветкой 2700 K

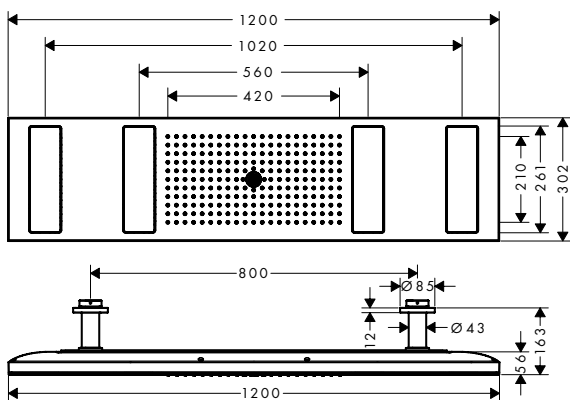

Модуль термостата, Select 670/90, для 5 потребителей, скрытого монтажа

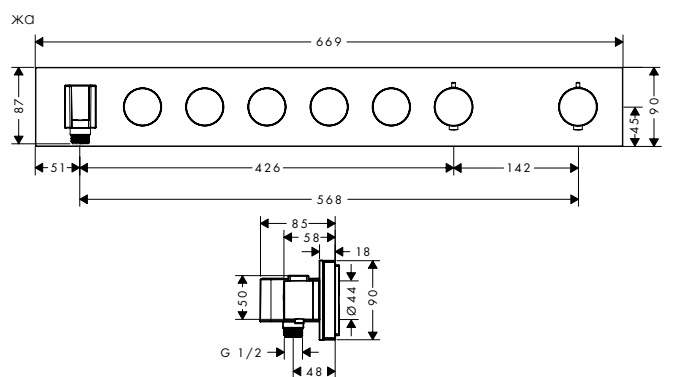

ПРИМЕР ПЛАНИРОВКИ: ТЕРМОСТАТ АХОР 800, КМ, И ВЕРХНИЙ ДУШ АХОР 350 1JET С ДЕРЖАТЕЛЕМ

Инновационная технология позволяет выполнить сложный угловой монтаж (внешний или скрытый) верхнего душа и термостата. На виду остается элегантный продукт с практичной полкой. Техническая часть прячется за спиной. Для монтажа необходима специальная скрытая часть термостата АХОР 800 для 2 потребителей.

- / Водопроводящая труба скрыта за стеной благодаря инновационной технологии скрытого монтажа
- / Термостат со стеклянной полкой внешнего монтажа
- / Интуитивная технология Select: проще переключаться между верхним и ручным душем с помощью кнопки Select

206

ИЗДЕЛИЯ

Верхний душ 350 1jet,
с держателем
26034000

Термостат 800, комбинированного монтажа
45440000

Скрытая часть термостата для 2 потребителей
комбинированного монтажа
45442180

Ручной душ-«палочка» 2jet
28532000

Душевой шланг, 1,60 м,
с регулировкой напора воды
28128000

Держатель ручного душа
27515000

ДИАГРАММА РАСХОДА ВОДЫ

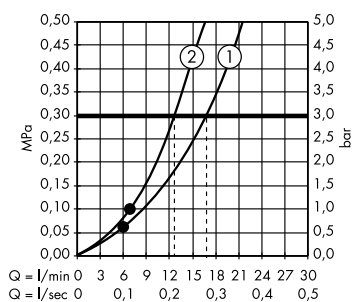
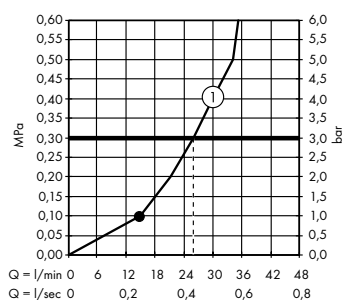

Корректное функционирование от •. Данные о расходе измеряются в момент использования с соответствующим смесителем / вентилем скрытого монтажа.



РАЗМЕРНЫЕ ЧЕРТЕЖИ

Верхний душ 350 Jet, с держателем

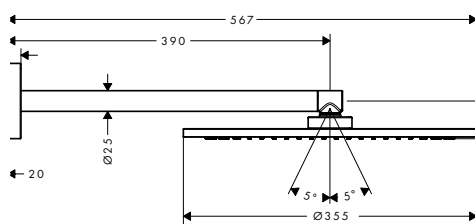

Термостат 800, комбинированного монтажа

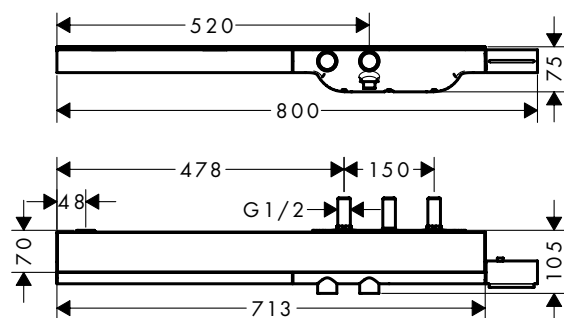

ПРИМЕР ПЛАНИРОВКИ: ТЕРМОСТАТИЧЕСКИЙ МОДУЛЬ AXOR SELECT ДЛЯ 3 ПОТРЕБИТЕЛЕЙ И ВЕРХНИЙ ДУШ AXOR 300 / 300 2JET С ДЕРЖАТЕЛЕМ

Чистый дизайн душевой зоны поддерживается благодаря тонкой форме термостата AXOR Select. В комбинации с верхним душем AXOR 300/300 2jet, предлагающим инновационные типы струй PowderRain и Intense PowderRain, дарит неповторимые душевые процедуры. Термостатический модуль с технологией Select позволяет управлять всеми типами струй. Простота и интуитивность управления достигается благодаря кнопкам Select. Для монтажа необходима специальная скрытая часть.

- / Управление с помощью термостата: кнопки Select позволяют переключать типы струй, поворотный вентиль регулирует температуру и напор воды
- / Простота управления благодаря технологии Select

208

ИЗДЕЛИЯ

- Верхний душ 300/300 2jet,
с держателем
35318000
- Скрытая часть верхнего душа 2jet
с держателем
35361180
- Модуль термостата, Select 530/90,
для 3 потребителей, скрытого монтажа
18356000
- Скрытая часть термостатического модуля Select
для 3 потребителей
18311180
- Ручной душ-«палочка» 2jet
28532000
- Душевой шланг с металлическим эффектом,
1,25 м
28282000

ДИАГРАММА РАСХОДА ВОДЫ

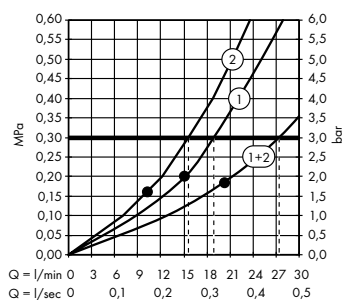

Верхний душ 300/300 2jet,
с держателем
35318000

- ① PowderRain
- ② Intense PowderRain

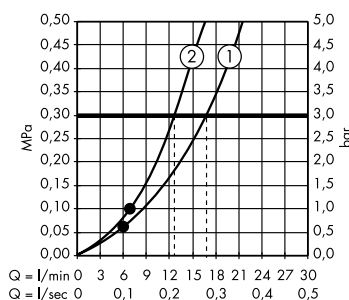

Ручной душ-«палочка» 2jet
28532000

- ① Rain
- ② Mono

Корректное функционирование от •. Данные о расходе измеряются в момент использования с соответствующим смесителем / вентилем скрытого монтажа.



РАЗМЕРНЫЕ ЧЕРТЕЖИ

Верхний душ 300/300 2jet, с держателем

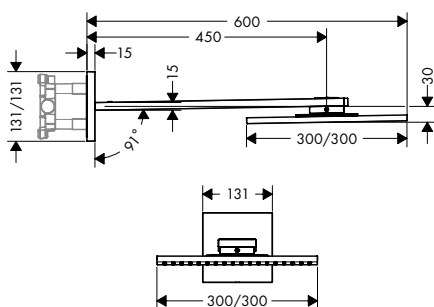

Модуль термостата, Select 530/90, для 3 потребителей, скрытого монтажа

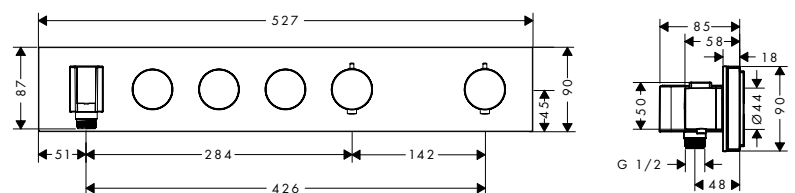

ПРИМЕР ПЛАНИРОВКИ: ТЕРМОСТАТИЧЕСКИЙ МОДУЛЬ AXOR ONE ДЛЯ 3 ПОТРЕБИТЕЛЕЙ, СМ, И ВЕРХНИЙ ДУШ AXOR 250 2JET

Эта душевая система состоит из верхнего и ручного душа, каждый предлагает 2 типа струй. Управлять душем легко с помощью трех крупных клавиш термостата AXOR One. AXOR One предлагает простую систему управления, позволяет управлять температурой и напором воды с помощью поворотного вентиля, а также включать и выключать разные рабочие режимы.

- / Все-в-одном: управление всеми функциями с помощью термостата
- / Ручной душ с двумя типами струй, которые переключаются простым нажатием кнопки

210

ИЗДЕЛИЯ

- Верхний душ 250 2jet,
с потолочным подсоединением
35297000
- Скрытая часть верхнего душа
с потолочным подсоединением
26434180
- Термостат для 3 потребителей,
скрытого монтажа
45713000
- Скрытая часть
45710180
- Ручной душ 2jet
45720000
- Porter-набор
45723000
- Душевой шланг с металлическим эффектом,
1,25 м
28282000

ДИАГРАММА РАСХОДА ВОДЫ

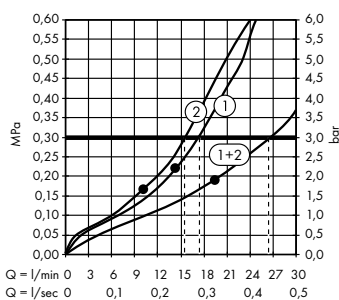

Верхний душ 250 2jet,
с потолочным подсоединением
35297000

- ① PowderRain
- ② Intense PowderRain

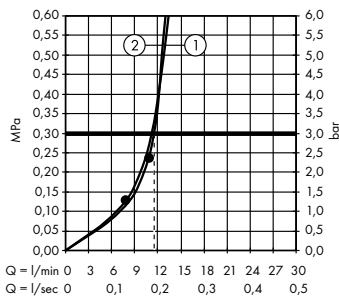

Ручной душ 2jet
45720000

- ① Rain
- ② RainFlow

Корректное функционирование от •. Данные о расходе измеряются в момент использования с соответствующим смесителем / вентилем скрытого монтажа.



РАЗМЕРНЫЕ ЧЕРТЕЖИ

Верхний душ 250 2jet, с потолочным подсоединением Термостат для 3 потребителей, скрытого монтажа

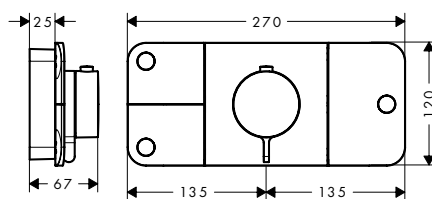
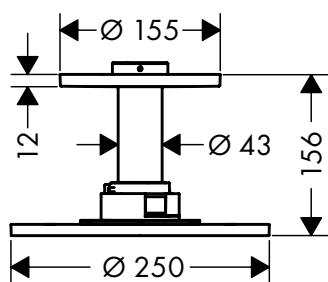

ПРИМЕР ПЛАНИРОВКИ: ТЕРМОСТАТ AXOR SHOWERSELECT ДЛЯ 1 ПОТРЕБИТЕЛЯ И ДУШЕВОЙ НАБОР AXOR CITTERIO E

Безупречная скрытая часть iBox universal значительно превосходит стандарты скрытого монтажа. Он подходит для монтажа с продуктами AXOR ShowerSelect и обеспечивает максимальную гибкость в планировании ванной комнаты. В сочетании с термостатическим смесителем и душевым набором AXOR Citterio E он создает душевое решение, восхищающее чистыми линиями и технической точностью.

- / Универсальная скрытая часть iBox universal
- / iBox universal подходит для использования в частных и общественных зонах и соответствует стандартам по всему миру
- / Благодаря возможности установить скрытую часть заранее, у вас есть больше времени для выбора внешних частей
- / Решение, экономящее место, для большей свободы движений в душе
- / Беспроблемная замена смесителя во время ремонта
- / Простая, быстрая установка
- / Надежность и безопасность: проверенное временем решение скрытого монтажа

212

ИЗДЕЛИЯ

Душевой набор, 0,90 м,
с ручным душем 120 3jet
36735000

Термостат для 1 потребителя,
скрытого монтажа, softcube
36705000

Скрытая часть iBox universal
01700180

Шланговое подсоединение, круглое
27451000

ДИАГРАММА РАСХОДА ВОДЫ

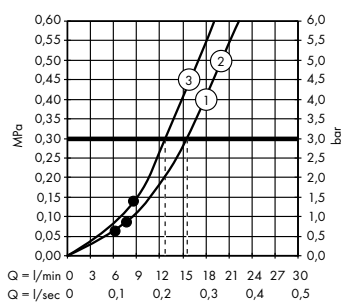

Душевой набор, 0,90 м,
с ручным душем 120 3jet
36735000

- ① Rain
- ② RainAir
- ③ WhirlAir

Корректное функционирование от • Данные о расходе измеряются в момент использования с соответствующим смесителем / вентилем скрытого монтажа.



РАЗМЕРНЫЕ ЧЕРТЕЖИ

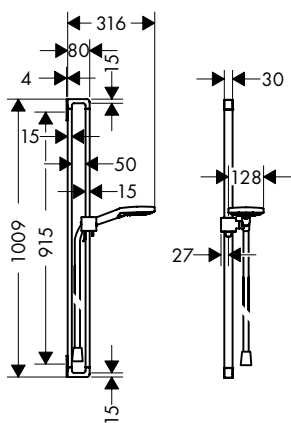

Душевой набор, 0,90 м,
с ручным душем 120 Jet

Термостат для 1 потребителя, скрытого монтажа, softcube

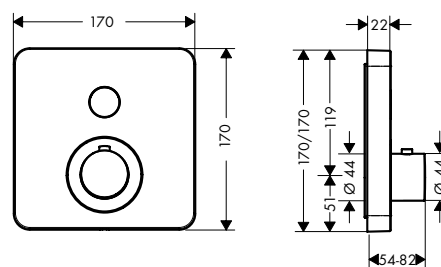

КОНТРОЛЬНЫЙ СПИСОК - МЫ ПОДУМАЛИ ОБО ВСЕМ

До начала планирования или консультирования заказчика нужно хорошо подготовиться. Наш список поможет учесть все важные моменты. От дизайна помещения до водных процедур, расхода воды, аксессуаров, технологий и монтажа.

1 ДИЗАЙН ВАННОЙ КОМНАТЫ

/ Тип ванной комнаты	<input type="checkbox"/> Строительство	<input type="checkbox"/> Реновация
/ Размер ванной комнаты	_____	
/ Стиль	<input type="checkbox"/> Авангард	<input type="checkbox"/> Модерн
	<input type="checkbox"/> Классика	
/ Материалы, используемые в ванной комнате	_____	
/ Цветовая концепция ванной комнаты	_____	
/ Размер душа	_____	





214

2 ПЛАНИРОВКА ДУШЕВОЙ

/ Форма душа	<input type="checkbox"/> Плитка	<input type="checkbox"/> Душ. поддон
/ Слив	<input type="checkbox"/> Сток	<input type="checkbox"/> Сифон
/ Вся ли стена выложена плиткой?	_____	
/ Учтены ли зоны для подвода электричества? (DIN VDE 0100 Часть 701)	<input type="checkbox"/> Да	<input type="checkbox"/> Нет
/ Достаточная ли высота потолка? (например, для верхнего душа, Showerpipe)	<input type="checkbox"/> Да	<input type="checkbox"/> Нет

- / Есть ли полотенцедержатели в пределах досягаемости? Да Нет
- / Есть ли необходимые аксессуары в душевой? Да Нет
- / Если да, какие именно продукты использованы? Полки (например, для шампуня или геля для душа)
 Полотенцедержатель
-

3 ВОДА И УПРАВЛЕНИЕ

- / Хочет ли заказчик использовать Showerpipe или душевую колонну? Можно ли их установить? Да Нет
- / Хочет ли заказчик использовать верхний душ? Можно ли его установить? Да Нет
- / Если да, верхний душ какого типа монтажа предпочтителен? Потол. подсоединение
 Настенный держатель
 Встроенный в потолок
- / Какая форма верхнего душа нужна? Круглый Прямоуг.
 Со скругленными углами
- / Как много типов струй верхнего душа нужно заказчику? 1 2 3 4
- / Какие типы струй верхнего душа нужны заказчику?
- | | | | | | |
|--------------------------|---|--------------------------|---|--------------------------|---|
| <input type="checkbox"/> |  | <input type="checkbox"/> |  | <input type="checkbox"/> |  |
| <input type="checkbox"/> |  | <input type="checkbox"/> |  | <input type="checkbox"/> |  |
| <input type="checkbox"/> |  | <input type="checkbox"/> |  | <input type="checkbox"/> |  |
- / Нужен ли ручной душ? Да Нет
- / Если да, как должен быть закреплен ручной душ? Настенная штанга с душевым держателем
 Отдельный держатель
 Porter-набор
- / Сколько типов струй должно быть у ручного душа? 1 2 3

- / Важна ли возможность экономии воды? Да Нет
Если да, используйте продукты EcoSmart
- / Элемент управления какого вида монтажа нужен заказчику?
(например, термостат, запорный вентиль) Внешний монтаж
 Скрытый монтаж
 Комб. монтаж
- / Какая нужна концепция управления? Нажатием кнопки Select
 Поворотом рукоятки
- / Нужна ли возможность управлять смесителем/
настройками воды, не заходя в душевую? Да Нет

4 МОДИФИКАЦИЯ ИЗДЕЛИЯ

- / Нужны ли особые поверхности AXOR FinishPlus? Да Нет
- / Если да, какая нужна поверхность?

- / Нужна ли модификация изделия с помощью услуги
AXOR Signature? Да Нет
- Персонализированные подписи
- Изменение размеров
(укорачивание или удлинение)
- Модификация рукояток
- Добавление текстуры
- Использование особых материалов, таких как дерево или мрамор
- / Другие запросы и пожелания

5 ПРИМЕР ПЛАНИРОВКИ

- / Хватит ли давления в водопроводе для корректной работы душей? Да Нет
- / Правильного ли размера трубы? (вход/выход) Да Нет
- / Достаточно ли горячей воды для выбранного продукта? Да Нет
- / Подходят ли продукты для использования с проточным водонагревателем? Да Нет
- / Можно ли модернизировать рукоятки? Да Нет

6 ЗАМЕТКИ

ВДОХНОВЕНИЕ
ВЕЗДЕ КАК ДОМА

Смесители и души AXOR встречаются в самых престижных отелях и ресторанах, самых роскошных апартаментах, домах и виллах. Их все объединяют высочайшие требования к дизайну, качеству, индивидуальности и экологичности.





BVLGARI RESORT, ДУБАЙ

КОСМОПОЛИТИЧЕСКАЯ РОСКОШЬ
И СРЕДИЗЕМНОМОРСКИЙ СТИЛЬ

Вдохновленный средиземноморским стилем городской оазис Bvlgari Resort Dubai занимает площадь 160 000 кв.м. бухты Джумейра, эксклюзивного острова в виде морского конька, примыкающего к материковой части Дубая. Известная архитектурная компания Antonio Citterio Patricia Viel разработала каждую деталь курорта, включая 173 апартаментов с видом на море, 15 частных особняков, 101 номер и сьют, 20 отельных вилл, спа площадью 1 700 кв. м., 50-местную пристань для яхт и яхт-клуб. Во всех ваннных комнатах использованы изделия AXOR Citterio.



© Bvlgari Resort and Spa

220



КУРОРТ BVLGARI
DUBAI - ЭТО ОАЗИС В
СРЕДИЗЕМНОМОРСКОМ
СТИЛЕ НА БЕРЕГУ
ПЕРСИДСКОГО ЗАЛИВА.
ОН ЯВЛЯЕТСЯ ПРЕКРАСНЫМ
ВЫРАЖЕНИЕМ
РАССЛАБЛЕННОЙ
ЭЛЕГАНТНОСТИ
И КОСМОПОЛИТИЧЕСКОЙ
РОСКОШИ.



Архитектура: Antonio Citterio Patricia Viel and Partners
Коллекция: AXOR Citterio
Поверхность: хром

LA ROSINA, ИТАЛИЯ

ДЕРЕВЕНСКИЙ СТИЛЬ И СОВРЕМЕННАЯ РОСКОШЬ



Отель La Rosina расположен в предгорьях Маростики, одного из наиболее хорошо сохранившихся средневековых городов на северо-востоке Италии. Он вдохновляет своих гостей радушным приемом, спокойной атмосферой и вкусной кухней. Верхний замок Маростика и роскошная долина Сан-Флориано служат фоном для этой вековой резиденции, которая стала неотъемлемой частью региона. Итало-бразильский архитектор Рикардо Лунардон сумел обновить номера отеля, сохранив его очарование. А с помощью продуктов AXOR привнес современную элегантность в ванные комнаты.

«LA ROSINA – СОЧЕТАНИЕ
СОВРЕМЕННОСТИ И ТРАДИЦИЙ –
ПРИГЛАШАЕТ ГОСТЕЙ В
УТОНЧЕННЫЙ МИР ЕСТЕСТВЕННОЙ
КРАСОТЫ И ДЕРЕВЕНСКОГО
ШАРМА. ВЫБОР ИЗДЕЛИЙ AXOR
ДЛЯ ВАННЫХ КОМНАТ ОТРАЖАЕТ
СТРЕМЛЕНИЕ К ЭЛЕГАНТНОСТИ.»

Рикардо Лунардон, архитектор La Rosina



221

© La Rosina Ristorante & Hotel



Архитектура: Ricardo Lunardon
Коллекции: AXOR Starck, AXOR Showers
Поверхность: хром

БАШНЯ YOKOHAMA KITANAKA, ЯПОНИЯ

РОСКОШНАЯ ДОСТОПРИМЕЧАТЕЛЬНОСТЬ
С AXOR В ВАННЫХ КОМНАТАХ

В Йокогаме появилась новая яркая достопримечательность. Почти достроенная башня Yokohama Kitanaка является ярким дополнением одного из крупнейших городов Японии. Возвышаясь почти на 200 метров над уровнем улицы, 58-этажный многофункциональный небоскреб является самым высоким в городе и самым крупным многоквартирным домом в мире. Ванные комнаты небоскреба гармонично дополняют продукты AXOR, в том числе изделия из коллекций AXOR Massaud и AXOR Citterio E.

222



БАШНЯ YOKOHAMA KITANAKA
ОБЪЕДИНЯЕТ ИСКЛЮЧИТЕЛЬНОЕ
РАСПОЛОЖЕНИЕ
С ВЫСОКОКАЧЕСТВЕННЫМ
ДИЗАЙНОМ И СЕРЬЕЗНЫМИ
ПЕРСПЕКТИВАМИ. ПРОДУКТЫ
AXOR ПРЕКРАСНО ДОПОЛНЯЮТ
ФИЛОСОФИЮ БАШНИ.



Участники проекта: Mitsui Fudosan Residential Co., Ltd., Marubeni Corporation
Архитектура: KAJIMA DESIGN, Panasonic Construction Engineering Co., Ltd.
Дизайн интерьера: NAOKO HORII DESIGN Concepts
Коллекции: AXOR Massaud, AXOR Citterio E
Поверхности: хром, «полированный черный хром»

TORRE SOLEA, ИТАЛИЯ

СОВРЕМЕННЫЙ ВЗГЛЯД НА ГОРОДСКУЮ ЖИЗНЬ

Жилой квартал Porta Nuova предлагает новое впечатляющее дополнение к виду Милана. Этот жилой район площадью 290 000 кв. м. один из самых инновационных в Европе и сочетает в себе архитектурные традиции с современным дизайном и принципами устойчивого развития. В основе проекта три высотных многоквартирных дома: Agra, Solea (на фото) и возвышающаяся на 143 метра Solaria, которая является самым высоким жилым домом в городе. Из всех трех зданий открывается вид на Миланский собор и Альпы. Здания отличают роскошные лобби и общественные зоны, высококачественные материалы и отделка интерьеров. Ванные комнаты дополнены изделиями AXOR.



223



© Kuhnle & Knödler

КВАРТАЛ PORTA NOVA –
ПРЕСТИЖНЫЕ АПАРТАМЕНТЫ,
ВЫРАЖАЮЩИЕ МИЛАНСКИЙ
СТИЛЬ И КРЕАТИВНОСТЬ, ТАКЖЕ
СИМВОЛИЗИРУЮТ ХАРИЗМУ
И МЕЖДУНАРОДНУЮ ЗНАЧИМОСТЬ
ГОРОДА.

Архитектура: Caputo Partnership, Antonio Citterio Patricia Viel and Partners и другие

Дизайн интерьера: Dolce Vita Homes

Коллекции: AXOR Citterio M, AXOR Starck, AXOR Montreux

Поверхность: хром

DE GULDE SCHOEN

ВОЗВРАЩЕНИЕ ДОМОЙ



«МЫ УВЕРЕНЫ, НАШИ ГОСТИ ЧУВСТВУЮТ СЕБЯ КАК ДОМА. В ТОМ ЧИСЛЕ БЛАГОДАРЯ РОСКОШНЫМ ВАННЫМ КОМНАТАМ С ВЫСОКОКАЧЕСТВЕННЫМИ ПРОДУКТАМИ AXOR».

Семья Дембеле

Самый динамичный дизайн-отель Фландрии, Suite Hotel Gulde Schoen находится в самом центре Антверпена, в одном из старейших зданий, построенном в 1493 году. Владельцами исторического здания являются звездный футболист Мусса Дембеле, его мать Тилли и сестра Ассита. Владельцы провели капитальный ремонт здания и открыли в нем роскошный отель. Посетителей привлекает элегантное сочетание старого и нового, от внутреннего двора до каменного фриза, обрамляющего позолоченный вход. Для оформления ванных комнат De Gulde Schoen отельеры выбрали AXOR Citterio E в отделке хром и «шлифованная медь» для раковины, ванны и душа.

224



© Gulde Schoen

Коллекции: AXOR Citterio E, AXOR ShowerSelect, AXOR Accessoires

Поверхности: хром, «шлифованная медь»

THE RETREAT AT BLUE LAGOON, ИСЛАНДИЯ

ВОДА ЗАБОТИТСЯ О ЗДОРОВЬЕ



В отеле Retreat at Blue Lagoon Island удивительным образом сочетаются земля, вода и дизайн. Через самое сердце комплекса проходит 800-летний поток лавы, а уникальные скальные образования совершенно сливаются с архитектурой. Но настоящая звезда здесь – вода. Появившаяся из тектонически активной зоны под воздействием высоких температур и давления, богатая минералами вода Голубой лагуны славится целебными свойствами и впечатляющей красотой. Вода полностью окружает 62-метровый номер-люкс, что производит неизгладимое впечатление. Особая роль воды видна и в ванных комнатах, оснащенных продуктами AXOR Starck и AXOR Showers в поверхностях хром и «шлифованный черный хром».

225



© Blue Lagoon Iceland

«THE RETREAT ВСТРОЕН В
ЗАСТЫВШИЙ 800-ЛЕТНИЙ
ЛАВОВЫЙ ПОТОК. МЫ ХОТЕЛИ,
ЧТОБЫ ЭТО БЫЛО ОТМЕЧЕНО В
ДИЗАЙНЕ. ИЗ ЛАВЫ СДЕЛАНЫ
КАМИНЫ И СТОЛЫ. МЫ ВЫБРАЛИ
НЕСТАНДАРТНЫЕ СМЕСИТЕЛИ AXOR,
ЧТОБЫ ОНИ ПОДДЕРЖИВАЛИ
ОБЩЕЕ НАСТРОЕНИЕ ОТЕЛЯ».

Сигурдур Торстейнссон, ведущий дизайнер, Design Group Italia

Коллекции: AXOR Starck, AXOR Showers

Поверхности: хром, «шлифованный черный хром»

25HOURS HOTEL TERMINUS NORD, ПАРИЖ

КОСМОПОЛИТИЧЕСКИЙ ПОДХОД
К ГОСТИПРИИМСТВУ

25Hours Hotel Terminus Nord – это отсылка к космополитизму. Расположенный рядом с самым оживленным железнодорожным вокзалом Европы, отель отражает его *урбанистическую* обстановку. Стойка регистрации напоминает французский киоск. В ресторане подают блюда современной средиземноморской и израильской кухни. Коктейль-бар Sape вдохновлен экстравагантной модой конголезских модников, известных как Sapeurs. А интерьеры демонстрируют провокационные фрески с азиатскими и африканскими мотивами. В этом современном культурном ансамбле AXOR Citterio E в поверхности «шлифованная бронза» идеально дополняет интерьер отеля.

«25HOURS ДЕМОНСТРИРУЕТ КОСМОПОЛИТИЧЕСКОЕ ОТНОШЕНИЕ К ХОРОШЕМУ КАЧЕСТВУ. БОГАТАЯ СМЕСЬ КУЛЬТУРНЫХ ВЛИЯНИЙ И РОСКОШНОЙ МЕБЕЛИ ОПРЕДЕЛИЛА ВЫБОР AXOR ДЛЯ ВАННЫХ КОМНАТ».

Хеннинг Вайс, директор по продукту



© Steve Herud

Коллекция: AXOR Citterio E

Поверхность: «шлифованная бронза»

КАРАМА SOUTHERN CAMP, ЮЖНАЯ АФРИКА

ВДОХНОВЛЕННАЯ ПРИРОДОЙ РОСКОШЬ В САВАННЕ

Частный заповедник Капама, охватывающий 13 000 гектаров нетронутого южноафриканского кустарника, является убежищем для ряда прекрасных животных, находящихся под угрозой исчезновения. Пятизвездочный Karama Southern Camp является идеальным местом для путешественников, которым посчастливилось приехать сюда. Роскошные люксы лагеря вдохновлены природой, поэтому неудивительно, что в ванных комнатах использованы смесители AXOR Starck Organic.



Интерьерный дизайн:
Gigi's Design House
Коллекция: AXOR Starck Organic
Поверхность: хром

227

«THE SOUTHERN CAMP LODGE В ЧАСТНОМ
ЗАПОВЕДНИКЕ КАПАМА ПОМОГАЕТ ЛЮДЯМ
ВОССТАНОВИТЬ СВЯЗЬ С ПРИРОДОЙ. ЗНАЧИТЕЛЬНЫЙ
ВКЛАД В ЭТОТ ОПЫТ ВНОСИТ ЭКОЛОГИЧЕСКИЙ
СМЕСИТЕЛЬ AXOR STARCK ORGANIC».

Николь Уокер, бренд-менеджер отеля

© Karama Private Game Reserve



CHÂTEAU DE MONTCAUD, ФРАНЦИЯ

ДАНЬ ПРОШЛОМУ - НОВЫЙ СТАРТ



Château de Montcaud в Провансе – это место спокойствия, стиля и исключительной кухни. Построенный богатым торговцем шелком в 1848 году, он был восстановлен в соответствии с философией, которую его нынешний владелец описывает как «le luxe de la simplicité», роскошь простоты. Пять гектаров безупречных садов и зеленых парков, воссозданные по первоначальному проекту 1892 года, окружают главное здание. Внутри полированные паркетные полы, лепные потолки и шелковые панели над изголовьями свидетельствуют о богатом наследии замка. Роскошный декор сочетается с современными функциями и комфортом, что делает Château de Montcaud идеальным местом для коллекции AXOR Montreux.

228

«МЫ ХОТЕЛИ НЕ ТОЛЬКО
ОТРЕМОНТИРОВАТЬ ЗАМОК, НО
И ОБНОВИТЬ ЕГО. СОВРЕМЕННАЯ,
НО АУТЕНТИЧНАЯ КОЛЛЕКЦИЯ AXOR
MONTREUX ИДЕАЛЬНО СООТВЕТСТВУЕТ
НАШЕМУ ПЛАНУ».

Рольф Бертши, управляющий директор Château de Montcaud

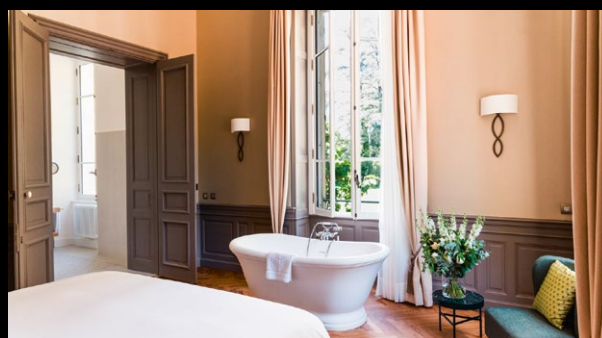

Участники проекта: Iria Dege, Sophie Petit
Коллекция: AXOR Montreux
Поверхность: хром

BEYOND BY GEISEL, ГЕРМАНИЯ

РОСКОШНАЯ ИННОВАЦИОННАЯ РЕЗИДЕНЦИЯ В МЮХЕНЕ



«BEYOND BY GEISEL СОЧЕТАЕТ В СЕБЕ ИНДИВИДУАЛЬНОСТЬ И ЭКСКЛЮЗИВНОСТЬ. АХОР ПРЕДЛАГАЕТ НОВЫЙ УРОВЕНЬ ИНДИВИДУАЛИЗАЦИИ И РОСКОШНОЕ ВНИМАНИЕ К ДЕТАЛЯМ, КОТОРОЕ ПОДДЕРЖИВАЕТ ЭТУ ИДЕЮ».

Роберт Шредер, управляющий BEYOND by Geisel



BEYOND by Geisel совершенно иначе относится к вопросам гостеприимства. 19 элегантно обставленных номеров окружают общую кухню, лаунж и винный салон, открытые 24 часа. Гости могут арендовать все пространство, воспользоваться услугами шеф-повара и развлекать своих друзей по своему усмотрению. Несмотря на незаметный переход от роли гостя к роли хозяина, BEYOND by Geisel отвечает самым высоким стандартам роскоши: от услуг опытного консьержа до индивидуализированных продуктов AXOR Urquiola в поверхности «шлифованная бронза» в ванных комнатах.

229

Коллекция: AXOR Urquiola

Поверхность: «шлифованная бронза»



© Marc Oeder

TEN THOUSAND, США

РОСКОШЬ НА НОВОМ УРОВНЕ



«TEN THOUSAND - ЭТО НЕПРЕВЗОЙДЁННАЯ РОСКОШЬ И КАЧЕСТВО НА ВСЕХ УРОВНЯХ, ОТ ДИЗАЙНА 40-ЭТАЖНОЙ БАШНИ ДО ВЫБОРА ИЗДЕЛИЙ AXOR CITTERIO ДЛЯ ВАННОЙ КОМНАТЫ».

Дженнифер Монир, Crescent Heights, девелопер Ten Thousand

Дворецкие роботы, частные водители, теннисные корты, кинозал, бассейн с дорожками, бассейн для отдыха и 80 человек персонала. Это лишь некоторые из удобств и возможностей, которые предлагает своим жильцам 40-этажная роскошная башня Ten Thousand, расположенная в центре Лос-Анджелеса. Вдохновленная работами ранних модернистов Лос-Анджелеса, архитектура здания стирает различие между внутренними и внешними помещениями. Неудивительно, что ванные комнаты, оснащенные продуктами AXOR Uno и AXOR Citterio, купаются в калифорнийском солнечном свете.

230

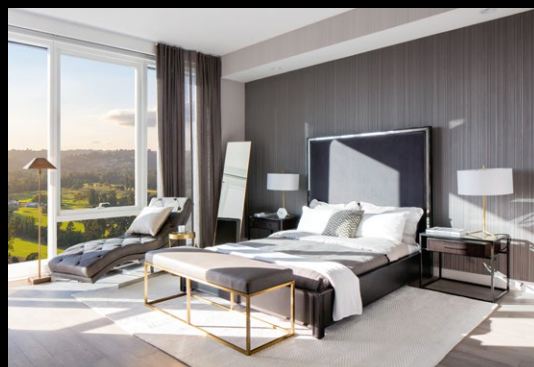

Девелопер: Crescent Heights
Коллекция: AXOR Citterio,
AXOR Uno
Поверхность: хром

BANYAN TREE ANJI, КИТАЙ

СОЗЕРЦАНИЕ РОСКОШИ



АРХИТЕКТУРА BANYAN TREE ANJI ОТРАЖАЕТ МЕСТНЫЕ КУЛЬТУРНЫЕ ОСОБЕННОСТИ И ОКРУЖАЮЩИЙ ЛАНДШАФТ. AXOR CITTERIO ДОПОЛНЯЕТ ЭТОТ ВДУМЧИВЫЙ СТИЛЬ БЛАГОДАРЯ СВОИМ БАЗОВЫМ ЭЛЕГАНТНЫМ ФОРМАМ.

Banyan Tree Anji находится всего в часе езды от переполненного мегаполиса Ханчжоу, но это совершенно разные миры. Этот эксклюзивный эко-курорт, окруженный бамбуковыми лесами, спокойными озерами и пологими долинами, создает атмосферу безмятежности и уединенности. В отеле есть поле для гольфа, конный клуб и спа-салон. Благодаря уникальному сочетанию современного декора и буддийской традиции, Banyan Tree Anji предлагает посетителям целостное пространство, в котором можно укрыться от беспокойного темпа повседневной жизни. Неудивительно, что в ванных комнатах представлены изделия из коллекции AXOR Citterio.

231



© Banyan Tree

Участники проекта: Greentown

Коллекция: AXOR Citterio

Поверхность: хром

Филипп Старк



Антонио Читтерио



Жан-Мари Массо



Патрисия Уркиола

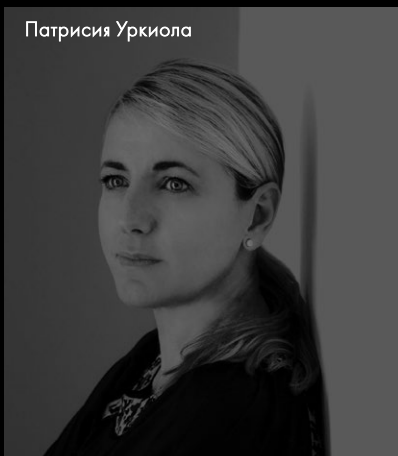

Nendo



Barber & Osgerby

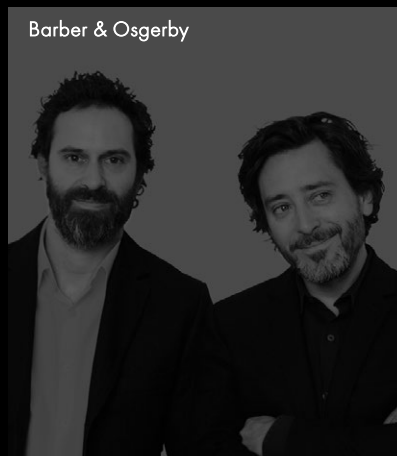

PHOENIX до 2018



PHOENIX с 2019



Front



ФИЛИПП СТАРК // Возможно, самый известный из современных дизайнеров. У него есть видение лучшего мира. Свободный дух, он известен не только глубиной своего таланта, но и диапазоном работ. От динамиков до люстр, мотоциклов и яхт. Кажется, он делал все. Его изделия повседневного использования не менее впечатляющие, чем его сказочные интерьеры. Гостиницы, которые он спроектировал, приобрели культовый статус.

АНТОНИО ЧИТТЕРИО // Немногие оказали большее влияние на современный итальянский дизайн, чем он. Его художественный почерк отражает любовь к неподвластным времени формам и высококачественным материалам. От столового серебра до светильников, стульев и штаб-квартиры компании, сдержанный стиль мастера всегда служит функциональности и красоте.

ЖАН-МАРИ МАССО // Его органичные проекты известны во всем мире: от футбольного стадиона-вулкана в Мексике и концепции дирижабля «Mapped Cloud» для французской аэрокосмической лаборатории ONERA до отмеченных наградами предметов повседневного использования. В своих работах он пытается переосмыслить базовые объекты, стремясь к элегантности и легкости.

ПАТРИСИЯ УРКИОЛА // Ее тяга к эксперименту всегда узнаваема. Она комбинирует стили, узоры и материалы, выводя эклектику на новый уровень. Ее студия в Милане привносит в современный дизайн свежие идеи, дополненные женскими акцентами и удивляющими элементами.

233

NENDO // Творения Оки Сато ломают привычные точки зрения. Но всегда интуитивно понятны. Название его офиса в переводе означает «глина для лепки». Как следует из названия, дизайнер создает свои проекты в игровой форме. Такой подход вывел Оки Сато на вершину международной дизайнерской пирамиды.

BARBER & OSGERBY // Известный британский дизайнерский дуэт воплощает философию интерактивного дизайна. Они думают о том, как пользователи взаимодействуют с объектом. Среди работ дуэта Олимпийский факел 2012 года и двухфунтовая монета для Королевского монетного двора Великобритании. Обе работы отличаются исключительными тактильными характеристиками.

PHOENIX // Ведущая международная фирма по разработке продуктов и интерактивного дизайна. Их движущая сила – стремление создавать умные, яркие продукты, которые затрагивают людей. В активе бюро более 700 дизайнерских наград. За офисные стулья, сервисных роботов, смартфоны и, конечно, изделия для ванной комнаты – область, в которой они известны как первопроходцы

FRONT // Анна Линдгрэн и София Лагерквист играют с визуальными эффектами. Вдохновленные модой, кино и наукой, они привносят волшебство в каждый из своих объектов. Их работы часто выражают ироничный взгляд на вещи и вызывают чувство удивления.

ВВОДНАЯ ЧАСТЬ

Современные ванные комнаты представляют собой нечто большее, чем набор душей и труб. Сегодня комната, которая долгое время играла только функциональную, гигиеническую роль, стала местом релаксации и восстановления сил. Помимо улучшения функциональных и товарных характеристик, ванная комната в последние годы все больше отражает индивидуальные запросы и предпочтения. Наряду с этим, продавцы и планировщики сталкиваются с новыми требованиями. Они должны консультировать взыскательных клиентов не только в отношении правильного выбора продукта, но и в отношении эстетического вклада в интерьер ванной комнаты.

Этот словарь пригодится как консультантам, так и любителям в качестве справочного руководства по дизайну. Обратите внимание, он не претендует на полноту, но станет крепкой основой для профессионального диалога, объяснит различные выражения из области архитектуры, дизайна и коллекций AXOR.

АВАНГАРД / АВАНГАРДНЫЙ

В самом широком смысле авангард (от французского: «l'avant-garde» = передовой отряд) означает ведущую или новаторскую роль. Люди из авангарда открывают что-то новое, запускают новаторские разработки. В отличие от трендсеттеров, которые определяют краткосрочные тенденции, изменения, начатые такими первопроходцами, имеют более основательный и долговременный эффект. Таким образом, термин «авангардный» описывает не конкретный стиль, а скорее художественное и интеллектуальное отношение. В истории изобразительного искусства термин «авангард» описывает художников, чьи идеи и работы опережают свое время. Новое художественное движение возникает в начале XX века. Термин тесно связан с современностью. Первоначальной целью всех авангардистских движений (в основном элитарных, воспринимающих себя как пионеров, открывающих новые горизонты) всегда было изменение в обществе. Большинство авангардистских движений в искусстве возникли в начале Сигурдур Торстейнссон XX века из сообществ художников, разделяющих идеалистическую веру в прогресс, таких как итальянский футуризм, русский конструктивизм, де Стейл (Голландия) или немецкий Баухаус. Все такие движения отвергают преобладающие эстетические нормы своего времени. Сегодня «авангардист» обычно означает демонстративно современное художественное выражение, призванное провоцировать и, следовательно, продвигать новый эстетический или социальный идеал. Даже если этот идеал не может быть реализован, авангардные движения часто оказывают значительное влияние на преобладающие тенденции моды, искусства и дизайна своего времени.

АКСЕССУАРЫ

Этот собирательный термин, заимствованный из французского языка, используется преимущественно во множественном числе и описывает дополнительное/декоративное и/или функциональное оборудование (от французского «accessoires»). «Аксессуар» фактически означает необязательный, сопутствующий предмет, дополняющий определенный стиль, композицию или изображение. В дизайне одежды аксессуары, используемые для расстановки акцентов, наиболее подвержены модным тенденциям (сравните: Стиль). В дизайне интерьера такие аксессуары, как текстиль, предметы искусства, картины, свечи, вазы, мыльницы, полотенца, зеркала и элементы декора стен в ванной комнате используются для создания завершенной дизайнерской концепции (сравните: аксессуары AXOR).

АЛМАЗНАЯ ОГРАНКА

В геммологии огранка – это процесс, который усиливает сияние драгоценного камня, выявляя оптические эффекты, которые уже находятся внутри камня. Огранку алмаза определяет его блеск. Резка является одним из факторов оценки качества (цвет, четкость, резка, карат) и является наиболее значимым из этих четырех критериев. Чем выше качество огранки, тем больше сияет камень. Только идеальная огранка может выявить уникальный блеск бриллианта. Существует около 1500 видов огранки алмазов. Бриллиантовая огранка считается самым известным видом, состоящим из комбинации небольших полированных поверхностей. Эти поверхности, или фаски (от французского «facette» = фаска; частично полированная, плоская поверхность) используются для других драгоценных камней, зеркал и стекла и даже для создания специальных форм (сравните:

AXOR Starck V). Информация AXOR: для AXOR Edge алмазная шлифовка создает идеальные грани смесителя. Чтобы добиться этого текстурирования, уникальная трехмерная структура украшает рукоятку, основание и другие детали. Эта структура создается с помощью инструмента с алмазным наконечником. Подобный инструмент используется при резке алмазов. После этого на смеситель наносится хром или одна из отделок AXOR FinishPlus. Весь процесс создает особую текстуру поверхности смесителя, выполненного в традициях ар-деко.

А М О Р Ф Н Ы Й (А М О Р Ф Н О С Т Ь)

Это понятие может считаться противоположным дизайну, поскольку оно означает «не имеющее формы, что-то среднее между твердым телом и жидкостью, нематериальное» (от греческого «*ámorphos*» = бесформенный). Аморфные структуры текучи и не напоминают какие-либо твердые, геометрические или линейные формы. Но они тоже могут выглядеть органично, например, когда предмет мебели имеет необычную форму.

А Р - Д Е К О

Ар-деко (сокращенное от французского «*Arts Décoratifs*») – французский и международный стиль дизайна с 1920-х по 1940-е годы, который оказал влияние на архитектуру, мебель, транспортные средства, моду, ювелирные изделия и промышленные товары. Ар-деко был представлен и в изобразительном искусстве. Это направление стало прямым наследником югендстиля, перенявшим большинство конструктивных особенностей той эпохи. Однако в целом, ар-деко является полной противоположностью югендстилю. Его сформировали Баухаус, кубизм и мотивы иностранных экзотических культур. Для стиля характерны креативные элементы и абстрактный декор, выполненный из лучших, новейших или экзотических материалов, таких как черное дерево, латунь и слоновая кость. В дизайне интерьера ар-деко характерно применение эксклюзивных, отражающих материалов и использование контрастов яркого и темного цветов в преимущественно геометрических формах. Это выглядит гламурно. Ярчайший представитель ар-деко – французский архитектор, живописец, иллюстратор, дизайнер и декоратор Анри Рапен (1873–1939). Он создал множество художественных изделий – мебели, светильников и фарфоровой посуды. Рапен был членом «Общества художников-декораторов» и одним из организаторов революционной выставки декоративного искусства (*Arts Décoratifs et Industriels*

Moderns), которая состоялась в Париже в 1925 году.

А Р Х Е Т И П

Понятие «архетип» пришло из психологии и философии и связано с психологом Карлом Густавом Юнгом. Это первичный образ, или прототип, отражающий комплекс (до)человеческих фундаментальных переживаний и, в целом, представляет собой основу структуры личности. Архетип (от греческого «*arche*» = начало, «*typos*» = отпечаток; означающий оригинальную модель, шаблон) может быть формой, которая встроена в нашу культурную память и которая является примером или символом определенного понятия. Для многих из нас дом все еще имеет прямоугольную планировку и остроконечную крышу, хотя сегодня существует множество других типов домов. Филипп Старк использовал в качестве архетипа ведро воды. Водяной насос послужил ему прообразом для смесителей AXOR Starck Collection. В дизайне продукта архетипы – это формы, которые определяют внешний вид продукта в будущем. Например, крестообразная рукоятка – это рукоятка смесителя (сравните: AXOR Montreux), Porsche 911 – это спортивный автомобиль, стул S34 из металлических трубок, дизайн Марта Стама (1926), – это консольный стул и т. д.

235

А Р Х И Т Е К Т У Р А / А Р Х И Т Е К Т О Н И К А / А Р Х И Т Е К Т У Р Н Ы Й

Архитектура (от греческого «*arché*» = начало, происхождение, основание, первый и «*téchne*» = искусство, ремесло) описывает умение людей проектировать и создавать здания. Архитектура – одна из древнейших художественных форм человеческой цивилизации. Сегодня границы между функциональными зданиями и архитектурными произведениями искусства размыты: торговые центры, концертные залы, храмы и апартаменты одинаково интересны для проектирования. Связь между архитектурой и геометрией такая же древняя, как сама архитектура. Концепция архитектуры как оболочки и конструктивного каркаса, также как и идея аксиальности (осевой симметрии) берут свое начало в Древнем Риме. Эти принципы постоянно совершенствуются и применяются сегодня с использованием современных строительных материалов, таких как стальные каркасы, бетон, стекло и т. д. Пространство проектируется с учетом размеров, пропорций, формы и композиции. Термин «архитектурный» охватывает все, что образует пространство и не может быть отделено от него – как с точки зрения конструкции, так и дизайна. В дизайне изделия

архитектурная композиция базируется в основном на геометрических (базовых) формах. Прямые, пуристские формы, без лишних элементов и стилевых излишеств, воспринимаются как архитектурные. Эти объекты выглядят как конструктивные элементы, соединенные со стеной или полом, весомые, функциональные и образующие пространство. Они не декоративны, но привлекают внимание к главному (сравните: AXOR Edge). Термин «архитектоника» часто используется как синоним, но может описать – в отличие от «архитектуры» – структуру, порядок или систему. Он может относиться не только к строительному искусству, но и к человеческому телу или даже стихотворению.

АСИММЕТРИЯ / АСИММЕТРИЧНЫЙ

«Асимметрия» означает отсутствие симметрии, или неодинаковость. Она используется только в тех областях, где также есть симметрия (симметрия/симметричный). Прилагательное описывает несимметричные или неравномерно сбалансированные элементы в композиции. Это проявляется в оптическом или даже структурном дисбалансе объектов или изделий. Некоторые художники намеренно выбирают асимметричную композицию для создания напряжения (сравните: AXOR Urquiola). В деконструктивизме асимметричные конструкции используются для того, чтобы разрушить чувство равновесия и восприятие гармонии с помощью технических иллюзий.

АТМОСФЕРА

«Атмосфера» означает «окружение» или «обстановка» в смысле ощущения единства, создаваемого с помощью предметов декора или произведений искусства. В дизайне интерьера атмосфера достигается посредством специальных визуальных средств и обозначает настроение, создаваемое пространством.

АУТЕНТИЧНОСТЬ / АУТЕНТИЧНЫЙ

«Аутентичность» (от греческого/латинского «*authētikós*» = подлинность, надежность, достоверность) означает оригинальность. Аутентичный объект – это всегда оригинал или продукт, идентичный оригиналу (как при серийном производстве). В переносном смысле форма или подход могут быть описаны как аутентичные (в отличие от небрежного, поверхностного, фиктивного), даже если они могут не характеризовать оригинал, но несут в себе его оригинальное качество и его истинную идентичность. Контент может считаться подлинным, когда оба аспекта восприятия – внешнее сходство

и фактическое наполнение – находятся в соответствии. Использование исходной формы или новое прочтение дизайна считаются аутентичными, если они используются или спроектированы в стилистике оригинала (сравните: AXOR Montreux).

БАЛАНС

Баланс описывает состояние равновесия и симметрии ряда элементов. В дизайне «баланс» используется, когда два формальных сообщения уравновешены – например, когда материал кажется надежным, даже если он имеет скромный внешний вид. Или когда органическая выразительность и геометрическая четкость образуют гармонию (сравните: AXOR Massaud).

БАУХАУС

Баухаус (от немецкого «*bau*» = строительство, архитектура и «*haus*» = дом) – это название самой известной немецкой модернистской школы искусства, дизайна и архитектуры. Она существовала с 1919 года в Веймаре, затем с 1925 по 1932 год в новом помещении в Дессау, в здании по проекту Вальтера Гропиуса и, наконец, до 1933 года в Берлине. Ученики школы, закрытой национал-социалистами, разъехались по всему миру, оказывая значительное влияние на мир архитектуры, искусства и дизайна. Международный стиль в архитектуре (также называемый «*Neues Bauen*» = новое здание) и современный промышленный дизайн частично вышли из Баухауса. Вальтер Гропиус, основатель школы Баухаус, предполагал создание современного союза искусства и технологий, чтобы сделать искусство доступным для всего населения и сделать его массовым. Для этого использовались новые простые формы и материалы, такие как стальные трубы, подходящие для массового промышленного производства. Типичные характеристики стиля Баухаус – это простые геометрические формы и исключительное использование основных цветов в сочетании с черным, серым и белым. Этот функционально-ориентированный дизайн считался средством преодоления стилистических различий и оптимизации промышленного производства в пользу доступных продуктов. Новая мебель и легкие здания были разработаны, чтобы передать современный подход к жизни, доступный для рабочего класса. Однако функциональность Баухауса стала стилем небольшой интеллектуальной элиты. Помимо Гропиуса, важными представителями Баухауса были Мис ван дер Роэ, Марсель Брейер и Вильгельм Вагенфельд. Художественное наследие стиля Баухаус и его творческие импульсы значительно изменили искусство,

архитектуру и промышленный дизайн. Модернизм Баухауса актуален и по сей день, а термин «Баухаус», используемый в продуктивном дизайне, является синонимом предметного дизайна.

ВЕЛИКОЛЕПИЕ / ШИКАРНЫЙ

Прилагательное «шикарный» может быть использовано для описания чего-либо очень богатого (в том числе с точки зрения питания), дорогого, роскошного и созданного с большими усилиями. Великолепный дизайн часто кажется преувеличенным, если он не появляется в стилистически аутентичном контексте (например, в концепции органического дизайна).

ВНЕВРЕМЕННОЕ

То, что не подчиняется моде или эпохе. Вневременное может быть определено совершенно по-разному и может относиться к событиям, людям или объектам. В повседневном использовании любая эстетика, на которую не влияют изменения в моде, принимается как вневременная (сравните: классика).

ГАРМОНИЯ / ГАРМОНИЧНЫЙ

Гармония (от латинского/греческого «harmonia» = соглашение, согласие) – это эстетический термин для встречи и сосуществования двух или более разных, но совпадающих элементов. Они дополняют друг друга, в результате чего получается гармоничная, сбалансированная комбинация. В идеале все элементы сохраняют свою индивидуальность, но объединяются, образуя новую единицу. В большинстве систем – как в музыке или цвете – отдельные составляющие должны иметь общее происхождение на более глубинном уровне, чтобы быть совместимыми (например, принадлежать к одной высоте в музыке или к одинаковой цветовой категории).

ДИЗАЙН

Дизайн имеет два основных значения: дизайн как процесс (рисунок, идея или креативная концепция) и дизайн как результат (внешний вид созданного объекта, а также международный язык в мире интерьера и архитектуры). Слово «дизайн» (от латинского «designare» = обозначать) появилось во многих языках. Возникнув в ремесленном производстве, дизайн процветал во многих других областях. Наиболее важными являются дизайн продукта (например, мебель и предметы домашнего обихода), промышленный дизайн (термин, который в значительной степени применяется к дизайну изделий промышленного производства в отличие от

ремесленного производства, но иногда используется для описания специализированных механизмов для промышленного производства), дизайн интерьера (особый вид искусства), графический дизайн (средства визуальной коммуникации, такие как типография, печатные издания, маркетинговые материалы), корпоративный дизайн (создание единого внешнего стиля), коммуникационный дизайн, дизайн упаковки, дизайн одежды и текстиля, колористика и т. д. Дизайн включает в себя не только визуальное или эстетическое представление объекта или средства коммуникации, но также его функциональность и конструкцию. В задачи дизайнера входит разработка концепта продукта, выбор и обработка материалов и выбор технологии производства. Дизайн влияет на эргономику и удобство использования повседневного оборудования, эмоциональная составляющая дизайна стала решающей в современном понимании термина. Хорошо продуманный продукт работает оптимально, четко выполняет свои функции и его приятно использовать как в сейчас, так и в долгосрочной перспективе.

ДИЗАЙН ИНТЕРЬЕРА

Целью дизайна интерьера является художественное оформление и декорирование пространства. Дизайн интерьера включает в себя технические и структурные аспекты, а также эстетическое, художественное выражение. Согласно BDIA (Bund Deutscher Innenarchitekten – Ассоциация дизайнеров интерьера Германии), охраняемый законом профессиональный титул «Innenarchitekt» в Германии определяет задачи дизайнера интерьера следующим образом: «креативное, техническое, экономическое, экологическое и социальное планирование интерьера пространства и связанные с этим конструктивные изменения зданий». Помимо технических аспектов дизайнер интерьера создает чувственное восприятие пространства, которое передает отношения и значения, превосходящие пространственное восприятие. Представители школы Баухаус стремились разрушить барьер между архитектурой и дизайном интерьера. Сегодня их видение архитектуры, дизайна интерьера, искусства и дизайна продукта как нечто неделимого вновь стало очень популярным.

ДИНАМИКА / ДИНАМИЧНЫЙ

Динамика (от греческого «dynamiké» = мощный или «dynamis» = сила) – это движение тел под воздействием силы. Термин «динамичный» обычно описывает характер человека, окружающей среды или объекта и означает, что кто-то или что-то полно

энергии, ловкости и света. Таким образом, динамический – это противоположность статического. Однако динамика может также означать внутреннее движение произведения искусства, дизайн-объекта, здания или дизайна интерьера. Эффект динамичности или движения может быть достигнут с помощью нюансов, ритмов или органических, свободных линий.

ДУХ ВРЕМЕНИ (ZEITGEIST)

Немецкое выражение «Zeitgeist» («дух времени») используется во всем мире и берет свое начало в философии Йоганна Готфрида Гердера (1744–1803). Он описывает общий интеллектуальный и культурный климат времени, часто охватывающий более одной эпохи. Понимание ценности все больше меняется между поколениями, и новый «дух времени» оформляется в более короткие сроки. Термин относится не к текущей ситуации, а к конкретному времени в истории. В 1980-х годах термин «дух времени» стал популярным модным словом для потребительских обществ, но он приобрел более серьезное значение в связи с политическими и социальными изменениями 1990-х годов.

ЕСТЕСТВЕННЫЙ / ДИЗАЙН, ВДОХНОВЛЕННЫЙ ПРИРОДОЙ

В общем использовании прилагательное «натуральный» (естественный) означает реальное, подлинное, оригинальное и природного происхождения. Этот общий смысл был придуман во времена Просвещения в философии Руссо, которая подчеркивала разницу между естественным и цивилизованным образом жизни. Использование понятия «натуральный» в смысле биологического, несинтетического и чистого стало доминирующим только с развитием промышленности и внедрением искусственных материалов и искусственно произведенных продуктов питания. С ростом механизации нашей среды и растущим чувством отчуждения от природы и традиций идея природной среды приобрела большую значимость в качестве идеального или утопического государства. Термин «естественный» описывает положение дел, которое не было изменено ни цивилизацией, ни образованием. В дизайне и архитектуре натуральное, естественное относится к процессу имитации с целью достижения общего впечатления, напоминающего природу, с целью создания ощущения благополучия. При проектировании объекта и при выборе материалов учитываются все человеческие чувства, визуальное и пространственное восприятие, обоняние и осязание, ощущение тепла и холода, а также культурные коннотации. Следо-

вательно, вдохновленный природой дизайн – это принцип дизайна, который использует природу как образец для подражания и воссоздает натуральные ощущения. Вдохновленные природой дизайнерские продукты должны создавать общее естественное впечатление и улучшать ощущение благополучия (сравните: AXOR Massaud).

ЗОЛОТОЕ СЕЧЕНИЕ

В искусстве и архитектуре золотое сечение – это идеальное соотношение между различными длинами объекта или конструкции друг к другу. Оно считается воплощением эстетики и гармонии и использовалось интуитивно задолго до того, как была открыта его формула. Утверждается, что золотое сечение можно найти во многих работах художников эпохи Возрождения, таких как Рафаэль, Леонардо да Винчи и Альбрехт Дюрер. Золотое сечение определяет гармоничное разделение объекта на более короткий и длинный участок в математическом соотношении $b:a = c:b$. Отношение длинного сечения к общей длине такое же, как отношение меньшего сечения к более длинному (сравните: AXOR Uno).

ИЗОБРАЖЕНИЕ

Изображение может относиться к картинке, которую мы имеем в виду, представляя объект или человека, включая ассоциации и эмоции, связанные с этим изображением, и его положение в нашем обществе. Общее впечатление является субъективным и не означает, что оно объективно правильно. В то же время это общее впечатление влияет на или даже контролирует поведение человека. Изображение в основном развивается на эмоциональном уровне и отражает как позитивные, так и негативные коннотации. Внешний вид – один из ключевых факторов, влияющих на мнение человека об объекте, идее или характере человека. В этом контексте дизайн продукта и коммуникации играет важную роль в создании и передаче информации (например, бренда).

ИНДИВИДУАЛИЗАЦИЯ

Термин (от латинского «индивидуум» = индивидуальное существо) берет свое начало в социологии и относится к растущему желанию людей на Западе создавать свою собственную идентичность во время ранней индустриализации и модернизации. Хотя этот термин используется по-разному в социологии, психологии и экономике, в основе его лежит свобода выбора. Исследователи тенденций описывают индивидуализацию как мега-тенденцию,

которая влияет на системы ценностей, модели потребления и повседневную культуру. В промышленной отрасли цифровые технологии, такие как 3D-принтеры, интернет или программы настройки, создают новые возможности для индивидуализации. Сайты, которые позволяют модифицировать транспортные средства, абсолютно необходимы в этом секторе. Так, покупатели автомобилей настраивают свои будущие автомобили онлайн: выбирают двигатель, расцветку и комплектацию оборудования. Сегодня конфигурация продукта достигла почти всех областей повседневной жизни. Еда состоит из разных ингредиентов (My Muesli), а косметика подбирается в соответствии с особыми предпочтениями клиента (My Parfum). Индивидуализация направлена на выполнение собственных пожеланий и идей, позволяя отличаться от других и выделяться из (социальной) толпы. Индивидуализация дизайна интерьера – как и дизайн продукта – помогает выразить свой уникальный вкус и служит примером эксклюзивности (индивидуальности) (сравните: AXOR FinishPlus, AXOR Signature).

КЛАССИКА (КЛАССИЧЕСКИЙ ДИЗАЙН)

Прилагательное «классический» описывает дизайн, который типичен для своего времени, но в то же время настолько совершенен и чист, что кажется вечным. Классический дизайн считается гармоничным и законченным – независимо от контекста эпохи или формы искусства. Поэтому классика существует вне времени, в отличие от случайной прихоти моды. Классические произведения можно найти в музыке, архитектуре, моде, искусстве, дизайне, литературе и в других областях. В разговорной речи термин «классический» используется сегодня как синоним типичного/оригинального. Классика считается совершенной по форме и образцу, что делает ее образцом для подражания. Но ни уникальные по форме, ни первые в своем роде, эти имитации никогда не смогут достичь качества оригинала. В дизайне классика является наиболее близким формальному идеалу, основной идеей, даже если она не настолько функционально совершенна, как ее преемники. Lounge Chair Рэя и Чарльза Имзов считается классикой современного дизайна, в то время как iPod сегодня тоже называют классикой. В дизайне ванной комнаты коллекция AXOR Starck 1994 года – классика дизайна – прежде всего потому, что смеситель с рукояткой-джойстиком и минималистичным дизайном был революционным с точки зрения исполнения и формы. В изобразительном и прикладном искусстве, а также в архи-

тектуре классический современный стиль включает в себя художников и произведения периода между двумя мировыми войнами. Баухаус является одним из наиболее важных примеров этого стиля.

КОНСЕРВАТИВНЫЙ

Консервативный (от латинского «conservativus») означает придерживающийся общепринятых или традиционных ценностей. В позитивном контексте консервативность означает сохранение чего-то ценного и устоявшегося. В отрицательном смысле термин подразумевает привязанность к устаревшему и неспособность к критическому мышлению.

КОНСИСТЕНТНЫЙ (ПОСЛЕДОВАТЕЛЬНЫЙ) ДИЗАЙН

Дизайн считается консистентным, когда вся коллекция/линейка продуктов или сам бренд представлены в едином, сочетающимся стиле (в смысле корпоративного дизайна). Последовательность (консистентность) очень важна для достижения высокого уровня узнавания бренда, особенно в отношении корпоративного дизайна.

КОНСТРУКТИВИЗМ

Термин конструктивизм (от латинского «construere» = строить, конструировать, соединять) описывает стиль первой половины XX века, считающийся полностью абстрактным. Конструктивизм берет свое начало в течении художественной философии, основанном Владимиром Татлиным в Москве в 1915 году, которое повлияло на ряд других художественных движений современности, таких как Де Стайл и Баухаус. Конструктивизм имел намерение использовать искусство для архитектуры, дизайна, типографики, декораций, моды и, в конечном счете, социальной революции. Эти конструктивистские концепции способствовали созданию функциональной эстетики в искусстве и дизайне. Самые важные стимулы возникли в искусстве и все еще влияют на наше представление о современном дизайне сегодня – с простыми геометрическими формами и палитрой, сокращенной до основных цветов, в которых преобладают белый, серый и черный.

КОНЦЕПЦИЯ / КОНЦЕПТУАЛЬНЫЙ

Концепция (от латинского «conceptum» = объединенный) – это план, идея проекта, который может иметь художественную или творческую ценность даже до его материальной реализации. Концепция продвигает идею и включает в себя множество факторов, которые играют роль в реализации, успехе и влиянии, например, на новый продукт. Дизайн

представляет собой последний этап концепции. Концепция все еще узнаваема в готовом продукте как основная формальная и функциональная идея. В дизайне качество концепции определяется тем, насколько долговечен дизайн и насколько хорошо функционирует продукт. Однако концептуальный дизайн, вдохновленный в семидесятых концептуальным искусством, касается интеллектуальных дебатов об объекте, а не его практической ценности для того, чтобы вызывать реакцию со стороны пользователя. Элементы концептуального дизайна можно найти в радикальном дизайне и антидизайне, которые используются итальянскими группами, такими как Alchimia и Gaetano Pesceand, в новом немецком дизайне (сравните: новый дизайн). Такие награды, как Red Dot Award: Concept Design, показывают, насколько важны концепции – даже до их реализации – поскольку новые концепции дизайна, инновации и прототипы считаются предшественниками важных продуктов завтрашнего дня. Информация AXOR: благодаря проекту WaterDream бренд AXOR создал формат, с помощью которого концептуальный потенциал может быть достигнут без ущерба для творческого подхода к проектированию (аналогично концептуальным автомобилям автомобильной промышленности). Космос, вода и люди – единственные параметры для международных архитекторов и дизайнеров. Без ограничений, связанных с рыночными условиями, появляется радикальная свобода и мышление в отношении дизайна продукта для ванных комнат. Многие из AXOR WaterDreams (основанного в 2000 году) превратились в перспективные продукты для ванной комнаты, например, коллекция AXOR Massaud, продукты для душа AXOR, разработанные Front, или AXOR LampShower, представленный Nendo. Последний сам по себе является новой интерпретацией взаимодействия света и воды.

КОРПОРАТИВНАЯ ИДЕНТИЧНОСТЬ

Корпоративная идентичность представляет внешний облик компании. Это совокупность характеристик, с помощью которых одна компания отличается от другой. Концепция КИ предполагает, что компания признается социальной системой, и ее члены действуют одинаковым образом. Задача корпоративного общения – помочь компании выявить идентичность, а затем презентовать ее. Это достигается за счет стратегической последовательности действий, общения и визуального оформления (корпоративный дизайн). КИ включает в себя философию компании, формулировку миссии, терминологию, руководство по эксплуатации, название, логотип,

корпоративный язык, корпоративный дизайн и другие визуальные образы.

КУБ / КУБИЗМ

Синоним кубической формы. Куб, или правильный шестигранник (от греческого «hexáedron» = имеющий шесть граней, или от латинского «cubus» = куб) – это геометрическая фигура с шестью одинаковыми сторонами. Это одно из пяти платоновых тел (правильных многогранников). В дизайне термин «кубический» необязательно используется в этом строго математическом смысле, а скорее для объектов, имеющих приблизительную кубическую форму (объекты, более или менее напоминающие куб), подчеркнутый геометрический вид или кубическую многослойную форму и т. д. (сравните: AXOR Edge). Кубизм – это стиль в истории искусства, который произошел от французского авангардизма начала XX века. Пабло Пикассо и Жорж Брак являются его известными основателями и представителями. Кубизм создал новый способ мышления в живописи, и его библиография более обширна, чем любой другой стиль современного искусства. Влияние кубических работ на последующие стили неизмеримо.

КУЛЬТУРА / КУЛЬТУРНЫЙ

В нашем обществе мы используем слово «культурный» (от латинского «cultura» = развитие, возделывание, обработка) для описания учреждений и видов деятельности, таких как театр, музыка, изобразительное искусство, литература, а также образование и исследования. Тем не менее, это только наиболее заметные выражения культуры, которая развивается в обществе и определяется рядом факторов, таких как язык, политика, право, семейные структуры, социальные ценности, религиозные и социальные соглашения, образование, навыки общения, потребительские привычки, жилье и здравоохранение, социальное поведение и ответственное отношение к людям, обществу и окружающей среде. Сложный феномен культурной самобытности в Европе тесно связан с концепцией цивилизации (как теоретическая противоположность естественному состоянию, инстинктивному поведению и злоупотреблению властью). Это привело к новому образу государства и общества в контексте Просвещения в XVIII веке. Культуру также можно понимать как концепцию, которая работает как в большом, так и в малом масштабе. Это не только люди, которые развивают свою собственную культуру, но также и каждое сообщество – на основе семейных, общественных и религиозных структур. Человек может выразить

свою культурную самобытность через внешний вид, уход за телом или стиль жизни. В более крупных структурах эта идентичность представляет собой субкультуру.

МИКС / СМЕШЕНИЕ СТИЛЕЙ

Комбинация элементов стилей из разных исторических контекстов (сравните: эклектика) или из разных эстетических традиций. Сочетание стилей обычно включает объекты, взятые из разных дизайнов. Тем не менее, эти разные стили не смешиваются в продукте или коллекции, гарантируя, что индивидуальный стиль остается различимым. Это широко используемый метод в дизайне интерьера. Элементы стилей часто используются экономно, чтобы установить акценты и контрасты, пытаясь создать напряженность и бросить вызов знакомым перспективам. Это придает отличительный характер минималистской или пуристической обстановке. Намерение состоит в том, чтобы предложить свежий взгляд на объекты, которые рассматриваются как законодатели эстетических стандартов благодаря безупречному внешнему виду.

МИНИМАЛИЗМ / МИНИМАЛИСТИЧНЫЙ

Строго говоря, минимализм – это не стиль, а принцип дизайна, который можно использовать во многих различных стилях. Эстетическая цель минимализма – это функциональный и визуальный результат, характеризующийся элегантностью и концентрированным, контролируемым использованием материалов. Это достигается за счет использования только необходимого количества материала и концентрации внимания на сути проекта. Девиз «меньше значит больше» основан на эстетическом правиле, используемом в некоторых азиатских культурах, где сильное впечатление создается за счет минимального использования предметов, с тем чтобы лишние элементы не отвлекали от центральной идеи. Прилагательное «минимальный» часто используется как синоним для ясного, простого и сокращенного. Типичная черта минимализма в архитектуре и дизайне – избегание использования слишком большого количества функций. Минималистские дизайны обычно имеют базовые цвета (красный, желтый, зеленый, синий) или геометрически простые формы (например, круг, квадрат, треугольник). Небольшие размеры появляются в контексте больших поверхностей, а гладкие поверхности часто доминируют. В большинстве случаев это связано с классным, рациональным дизайном и предельной функциональностью. В дизайне

термин «минимализм» связан с фундаментальной, пуристской тенденцией, которая сознательно отошла от Studio Alchimia и Memphis в 1980-х годах. Идеал минимализма – это простота. Простота означает, что только несколько факторов способствуют созданию формы и их влияние малозаметно. Самые строгие требования в минималистичном дизайне возникают, когда необходимо гармонично и практически незаметно интегрировать сложные компоненты в простую форму. Поэтому минималистичный дизайн изделия часто скрывает затейливую задумку или сложную обработку материала. Цель состоит в том, чтобы преобразовать сложный случай (в отношении технического оборудования или конструкций) в четко продуманную и форму. Японский дизайнер Широ Курамата и французский архитектор и дизайнер Филипп Старк являются одними из самых популярных представителей минимализма (сравните: AXOR Starck).

МНОГОКОМПОНЕНТНОСТЬ / КОМПЛЕКСНЫЙ

Многокомпонентность описывает множество взаимосвязанных элементов системы и их взаимодействие друг с другом. В дизайне этот термин (от латинского «завершить» = «сложить, включить или суммировать») описывает многослойную структуру с различными ассоциациями и сложной структурой организации. В эстетике одним из критериев оценки качества дизайна является то, насколько хорошо он сочетает в себе организацию (единообразие) и сложность (разнообразие). Комплексный дизайн является противоположностью чистого и простого дизайна. Он требует внимания и не является интуитивно доступным для пользователя или наблюдателя. Тем не менее, хорошо разработанный, сложный объект постоянно удивляет своих пользователей или наблюдателей. Сегодня простой внешний вид часто скрывает сложную конструкцию, кажущуюся прозрачной, как в случае с легендарным прозрачным корпусом компьютера Apple.

МОДА

Мода описывает преобладающий обычай в определенный период времени, который относится к тому, как делать вещи, носить одежду, слушать или смотреть что-то. Мода меняется со временем, это своеобразный снимок эпохи, обычно ассоциируемой с кратковременным отчетом о периоде. Для сравнения, продолжительные тенденции, такие как «Zeitgeist» (сравните: Дух времени), которые держатся в истории больше, чем модные тенденции, считаются классическими (сравните: классика).

**МОДУЛЬ / МОДУЛЬНЫЙ
ПРИНЦИП / МОДУЛЬНЫЙ**

Модуль является компонентом большей системы. Модульное исполнение (или модульный принцип) относится к разделению ансамбля. В модульной конструкции системы собираются из стандартизированных отдельных компонентов. В промышленном производстве модульность повышает эффективность, и полученный модульный продукт предлагает преимущества для пользователей. Некоторые высокотехнологичные и распространенные производственные линии в автомобильной или мебельной промышленности основаны на модульной конструкции, которая позволяет настроить коллекцию, адаптировать ее к изменяющимся обстоятельствам (сравните: AXOR ShowerCollection). В архитектуре модульный принцип предлагает много преимуществ, особенно с точки зрения затрат и вариативности. Благодаря современным компьютерным концепциям производства, модульные здания и возможности индивидуализации больше не рассматриваются как непреодолимые препятствия.

МОНОЛИТ / МОНОЛИТНЫЙ

Монолит (от древнегреческого «monólithos» = цельный камень) – это природный или вырезанный блок, сформированный из каменной глыбы одного типа. Валун (большие, одиночные куски камня) или нависающие горные уступы считаются (естественными) монолитами, как и островные скалы (например, Улуру в Австралии) или скальные башни (например, Angels Landing (Приют ангелов) в США). Монолиты, созданные руками человека, – это каменные колонны, такие как Аксумский обелиск в Эфиопии и камень беременной женщины (Южный камень) в Ливане. Последний является одним из крупнейших обработанных человеком монолитов. Изначально планировалось разместить его в храмовом комплексе Баальбека. Прилагательное «монолитный» обычно используется как синоним для всего, что состоит из одного куска или одного блока. В архитектуре термин относится к зданиям (или частям зданий), которые построены из одного единственного материала (камень или литой бетон). Точно так же подземные резервуары или резервуары для воды одной формы также называют монолитными. Можно сказать, что объекты описываются как монолитные, если они состоят из одной части (сравните: AXOR MyEdition).

МОНОХРОМНЫЙ / МОНОХРОМ

Как прилагательное (от древнегреческого «monos» = только, «chroma» = цвет), монохромный является си-

нонимом одного цвета, в отличие от полихромного. Монохромная живопись считается одноцветной, и в результате получается холст, окрашенный в один цвет. Часто этот стиль живописи называют по выбранному тону (если выбранный цвет серый, то этот вид живописи носит название «гризайль» и т.д.)

**МОНУМЕНТ (ПАМЯТНИК) /
МОНУМЕНТАЛЬНЫЙ**

Важные/значимые мемориалы, здания или крупные картины называются памятниками (от латинского «monео» = в память о ком-нибудь, чем-нибудь, предостерегать, привлекать внимание) и часто имеют целью сохранение памяти об исторически важных людях или событиях. Это могут быть сооруженные курганы (Hågahügel, Швеция), гигантские скульптуры (Гора Рашмор, США) или символические здания (Вальхалла, Германия). Одно из распространенных применений прилагательного «монументальный» – для всего, что напоминает или служит памятником, выполненного в больших размерах и, следовательно, впечатляющего. В архитектуре начала XX века стиль неоклассицизм находился под влиянием монументального подхода к строительству со времен античности, барокко и классицизма. Главное здание Университета Ла Сапиенца (Рим, Италия), Haus der Kunst (Дом искусства) (Мюнхен, Германия) или Центральный вокзал Мичигана (Детройт, США) являются примерами этого (сравните: неоклассицизм). Монументальные здания или мебель имеют – благодаря своим внушительным размерам – запоминающийся эффект (сравните: AXOR Citterio).

НАГЛЯДНОЕ ПРЕДСТАВЛЕНИЕ

Иллюстрированное представление, или дизайн с использованием изображений. Живописный язык содержит много метафор (распространяться как лесной пожар; душевые брызги, похожие на дождь) и устойчивые выражения. Дизайн продукта можно назвать наглядным, если он был вдохновлен конкретным объектом и вызывает яркие ассоциации (сравните: отдельно стоящий держатель для полотенец AXOR Massaud – это пример наглядного представления, потому что его природные очертания напоминают ветвь дерева).

НАПРЯЖЕНИЕ

В физике термин напряжение описывает силу внутри упругого тела. Более метафорическое понимание используется в дизайне, где тело редко бывает упругим, а рассматриваемая сила не имеет физической природы, а проявляется как визуальная и эмоциональная энергия. Напряжение создается

поляризацией или иерархической структурой, что делает объект более востребованным и привлекательным в долгосрочной перспективе.

НАТУРАЛИЗМ / НАТУРАЛИСТИЧНЫЙ

Натурализм – это движение в литературе и искусстве, пережившее зенит с 1870 по 1890 годы. Художники натурализма стремились изобразить предметы такими, какие они есть; настолько реалистично, насколько это возможно, убедительно в перспективе, точно в каждой детали, без эвфемизма. Однако точность внешнего вида, доведенная до крайности фотореализмом, не является гарантией того, что переданное сообщение является подлинным или правдивым.

НЕОКЛАССИЦИЗМ

Неоклассицизм (в отличие от классицизма конца XVIII и начала XIX века) является международным архитектурным течением XX века. После Первой мировой войны движение противопоставило себя югендстилю и историзму, а затем было охарактеризовано обращением к элементам и формам классического стиля. Создатели неоклассицизма изучали здания греческой и римской античности, заимствуя, а затем преобразуя их четкую структуру, геометрическую планировку, монументальный облик и классический порядок колонн и фронтонов. Знаменитые здания в неоклассическом архитектурном стиле можно найти в США (например, вокзал на 30-й улице в Филадельфии), во Франции (например, Дворец Шайо в Париже) или в Финляндии (например, финский парламент в Хельсинки). Уникальный неоклассический стиль с монументальной направленностью возник в Германии при национал-социализме и в фашистской Италии, например, у Альберта Шпеера или Энрико дель Деббио. Известные образцы неоклассицизма в Германии – Олимпийский стадион и здание новой рейхсканцелярии. В Италии это спортивные сооружения Итальянского форума в Риме, а также базилика Святого Петра и базилика Святого Павла в Риме. В России социалистический неоклассицизм представлен во многих городах, например, Московский университет или Дом Советов в Санкт-Петербурге.

НОВАЯ СКРОМНОСТЬ

Также известная как «новая простота», «новая скромность» – это философия дизайна «назад к основам», которая возникла на основе английского авангарда 1990-х годов. Подчеркивая простую эстетику и внешний вид продукта, новая скромность

отказалась от тенденции к роскоши и конюмеризму, появившейся в 1980-х годах. Его основными представителями являются Рон Арад и Том Диксон, но прежде всего Джаспер Моррисон. Характерные элементы этого стиля, разработанные в направлении «новый дизайн», включают использование необработанных материалов, таких как необработанная сталь, фанера или бетон, экспериментальные или минималистичные конструкции и готовые отлитые формы (сравните: новый дизайн). Мотивация этого направления связана не столько с сокращением потребления, сколько с поощрением осознанного потребления и, как следствие, с фокусом на качество.

НОВЫЙ ДИЗАЙН

Новый дизайн – это собирательный термин, относящийся к нескольким теоретическим, экспериментальным и практическим подходам к дизайну конца 1970-х и 80-х годов. Эти направления отвернулись от классического функционализма, чтобы искать новые альтернативы, первоначально вне промышленного производства. Следовательно, новый дизайн включает в себя несколько очень разных стилей дизайна, от Anarcho Design до нео-барокко и минимализма. Используемые элементы дизайна часто были ироничными и провокационными, со смесью стилей и материалов. Последователи нового дизайна, как правило, были организованы в группы, которые производили произведения искусства почти ремесленного качества – принцип, которому до сих пор следуют такие дизайнеры, как Микеле де Лукки. Этот принцип также был открыт другими дизайнерами, которые создают уникальные работы и передают их в галереи для продажи на художественных выставках. Новый немецкий дизайн, представленный такими группами, как Kunstflug и Ginbande, и отдельными художниками, такими как Stiletto, исповедует философию, которая объединяет элитное художественное сознание и индивидуализм, и не особенно стремятся сблизиться с обществом.

НОСТАЛЬГИЯ / НОСТАЛЬГИЧЕСКИЙ

Ностальгия (от латинского «nostalgia» = тоска по дому, греческий «nóstos» = возвращение домой и «álgos» = боль) описывает память о прошедших добрых временах: тяга к чему-то неопределенному, прошлому, что побуждает вспомнить или возродить стили в искусстве, музыке или моде. Ностальгический дизайн или ностальгия вызываются предметами, пространством и музыкой (например, путем

использования символов движения flower power 1960-х или музыки 1980-х). Основное внимание уделяется максимально точному восстановлению стиля без добавления новых элементов или созданию нового стиля путем объединения старых и новых элементов (сравните: ретро) (сравните: AXOR Montreux).

ОБТЕКАЕМЫЙ

Обтекаемая форма обычно относится к телу или объекту, который предназначен для легкого перемещения. Он характеризуется минимальным сопротивлением по отношению к окружающей среде (обычно воздуху или воде), и в природе можно найти множество примеров обтекаемых форм. В транспортном проектировании он основан на аэродинамических исследованиях, касающихся авиа- и автомобилестроения. Обтекаемый объект, такой как шлем для велосипедистов, обычно сужается книзу. В истории дизайна обтекаемые формы играли важную роль в США с 1930-х по 50-е годы, распространившись оттуда в Германию, где они широко использовались в качестве декоративного элемента дизайна во время немецкого экономического чуда. Как символ прогресса и динамики, обтекаемая форма была применена к широкому кругу предметов быта. Многие автомобили, автобусы, здания, детские коляски, кофеварки и даже точилки для карандашей этого периода представляли собой формы, похожие на турбины и декоративные элементы конической формы.

ОДНОРОДНОСТЬ / ОДНОРОДНЫЙ

Однородность (от греческого «*homos*» = то же самое; «*genos*» = вид; «гомоген» = того же рода) означает согласованность структуры или природы между элементами внутри системы. Однородный дизайн является гармоничным и последовательным, однородное использование цвета демонстрирует мало контрастов или градаций в одной цветовой палитре (например, только холодные цвета или только теплые цвета, градации от серого до белого и т. д.).

ОРГАНИЧЕСКИЙ ДИЗАЙН

Органический дизайн – это и стиль, и принцип дизайна и конструкции. Как стиль он представляет собой полярную противоположность геометрических, функциональных направлений. Он вдохновляется органическими, а иногда и неорганическими природными формами, особенно кристаллическими структурами. Классическими особенностями органического дизайна являются мощные изгибы и динамичные, округлые формы. Как правило, (но

не только) используются аморфные формы, которые кажутся естественными и символизируют природу. Цель состоит в том, чтобы создать приятное, естественное впечатление, и многие органические дизайны напоминают об объектах, которые встречаются в природе. Органический дизайн можно найти во многих дисциплинах, в которых нет стилистического единства. Органические формы можно найти в традиционных, минималистических и ультрасовременных стилях. Органический дизайн характеризуется не стилистическим выражением, а скорее конструкциями, которые можно найти в природе (например, сотовую, сетчатую, скелетообразную, кристаллическую), а также отказом от классических статических несущих конструкций в пользу более гибких и эластичных. То, что объединяет все органические объекты, – это дизайн, разработанный изнутри, и акцентирующий внимание на передаче эмоций. Общие методы включают асимметричное построение, плавные линии, мягкие формы, направленные структуры, пластические объемы и динамические формы.

ОРИГИНАЛЬНЫЙ

Слово «оригинал» (от латинского «*origo*» = начало) имеет несколько значений. В отличие от контрафакта, оригинал – это подлинный продукт или предмет. В отличие от копии, оригинал – это произведение, созданное художником; он не изменен и не скопирован. Оригиналом также может означать исходную версию или прототип; первая версия текста, картины, произведения искусства или модели продукта. Как прилагательное «оригинальный» может также означать новаторский, творческий или искусный. В этом контексте оригинальный описывает нечто несравненное и исключительное.

ОРНАМЕНТ

Орнамент (от латинского «*ornare*» = украшать, украшать) – это повторяющийся, часто абстрактный узор. Его история насчитывает тысячи лет, и он достиг своей высшей точки с движением югендстиля, прежде чем его демонизировали функционалисты. Орнаменты можно найти на текстиле и обоях, а также в архитектуре. Термин «орнамент» часто путают с графическими элементами, которые служат для украшения. Напротив, орнаменты часто являются частью декоративного искусства и ремесла. Как индивидуальный декоративный мотив орнамент является частью декора.

ОСЯЗАНИЕ / ТАКТИЛЬНЫЙ

Хаптика (от греч. «haptikos» = способность к прикосновению), или осязание – это изучение тактильных ощущений. Через прикосновения к поверхностям и от прикосновений других объектов к себе живые организмы получают различные впечатления и информацию. В дизайне тактильное восприятие объекта влияет на наше благополучие. Наши реакции, будь то чувство комфорта или отвращения, ощущение тепла или холода, чувство легкости или раздражения, интуитивны и находятся вне нашего контроля. Термин восходит к немецкому психологу Макс Дессуару. В своей публикации «Uber den Hautsinn» в 1892 году он рекомендовал исследовать тактильные ощущения, используя такие термины, как «акустика» и «оптика». Тактильное восприятие поверхности во многом определяет наше эмоциональное отношение к объекту, а также нашу уверенность в его эргономике, например, если речь идет о стуле или музыкальном инструменте. Тактильные принципы дизайна используются в различных областях, например, в упаковке продукта (форма и структура поверхности), где он используется в качестве важного фактора узнаваемости бренда. Приятные тактильные ощущения являются решающим фактором выбора продукта, особенно для продуктов, которые используются несколько раз в день (например, смесители для ванной).

ПЛАСТИКА

Пластика описывает трехмерный физический объект визуального искусства. Сегодня пластика и скульптура используются как синонимы. Оба термина могут использоваться как для отдельных произведений, так и для скульптуры как формы искусства. Пластичный (от латинского «plasticus» = принадлежность к акту создания, формирования) указывает на гибкость и податливость объекта. В переносном смысле пластическое описывается как воспроизведение объекта / идеи, если оно имеет убедительную перспективу или изложено живым, реалистичным и впечатляющим образом.

ПОЛЯРИЗАЦИЯ / ПОЛЯРНОСТЬ

Термин «поляризация» (от латинского «polus» или греческого «polos» = полюс или точка разворота) обычно описывает процесс, при котором две или более противоположные позиции расходятся. Мнения и характеристики разных людей могут быть полярными, как и вопросы вкуса. Это означает, что они вызывают либо особенно сильное одобрение, либо отторжение. В дизайне противоположности могут использоваться намеренно для создания на-

пряженности, например, в сочетании органических и геометрических форм, различных материалов или цветов или даже противоречивых сообщений (передаваемых, например, посредством противопоставления формы и содержания или комбинации знакомых форм и необычных функций).

ПОСТМОДЕРН

Как эпоха, постмодерн (от латинского «post» = после) описывает период после прогрессивной, или современной эры. В философии, лингвистических исследованиях и других творческих сферах западной культуры постмодерн оказал значительное влияние на другие течения. Дискуссии, посвященные определению временного и ситуационного контекста постмодерна, продолжались с 1980-х годов. Постмодернистское мышление не может быть понято как косвенное и должно рассматриваться как критический ответ на основные предположения модернизма. Основанное в середине 1970-х годов, авангардное движение оказало огромное влияние на архитектуру и дизайн в последующее десятилетие. Наиболее важными представителями этого движения в архитектуре были Роберт Вентури и Чарльз Дженкс. В дизайне его возглавляли Этторе Соттсасс, Алессандро Мендини и итальянские группы, такие как Alchimia и Memphis. Постмодернистский стиль, изначально задуманный как протест против бесчувственного дизайна, типичного для функционализма, оказался коммерчески успешным в дизайне. Однако его быстро обвинили в непрактичности, случайности в использовании форм и китчевости. Художники постмодерна часто используют дизайнерские цитаты в игровой, декоративной манере, часто без функционального элемента. В рамках движения считается оригинальным объединять и повторно использовать существующие проекты и идеи, а не создавать совершенно новые. Доминирующими художественными методами являются деконструкция, выборка и смешение доступных элементов, а стили прошлого иногда представлены иронично. Постмодернистская дискуссия о значении форм (в противоположность монотонному функционализму международного стиля) проходила в основном в архитектуре, но также отразилась на дизайне. Влияние постмодерна привело к восстановлению коммуникативной функции объектов, а архитектура и дизайн в результате придавали большее значение языку объектов.

ПРОПОРЦИОНАЛЬНОСТЬ / ПРОПОРЦИОНАЛЬНЫЙ

Эстетически пропорциональность означает соотношение размера или длины, которое особенно приятно для глаз. В изобразительном искусстве пропорция используется для измерения идеального соотношения отдельных частей друг к другу и ко всему остальному. В архитектуре это измерение ширины, высоты и глубины по отношению к зданию (сравните: золотое сечение). То, как мы воспринимаем баланс пропорций, не является случайностью. Это определяется биологией, эстетикой и культурой. Американские машины кажутся европейцам непропорциональными, но в целом гармоничными. Удлиненные шеи, считающиеся идеалом красоты в некоторых африканских культурах, бросают вызов нашему восприятию пропорций. В моде вкус меняется быстрее, чем в других областях, тогда как в архитектуре он относительно более ограничен структурными требованиями.

ПРОСТРАНСТВЕННАЯ КОНЦЕПЦИЯ

Конкретная пространственная концепция включает в себя различные аспекты архитектуры и дизайна интерьера. Высококачественная пространственная концепция учитывает использование и назначение пространства. Восприятие пространства в основном определяется взаимоотношениями между различными частями помещения (линия обзора, ниши, пустые пространства между галереями, полуразмерные стены и т. д.), светом, материалами и использованием цвета и форм.

ПУРИЗМ / ПУРИСТИЧЕСКИЙ

Сегодня термин пуризм (от латинского «*purus*» = ясный/чистый и французского «*le purisme*» = пуризм) в основном используется как синоним простоты и бережливости. Пуризм – это стиль в современном искусстве и архитектуре XX века. Первоначально он использовался в лингвистике, когда защищал чистый, неизменный стиль языка, свободный от чего-либо постороннего. Пуристы хотят сохранить культурную характеристику как можно более подлинной, оригинальной и чистой. Классический дизайн также можно считать пуристическим. Поэтому пуризм всегда связан с определенным чувством строгости. Как дизайнерское движение пуризм развивался из эстетического направления, которое само по себе вытекало из русского конструктивизма, стиля, требовавшего чистого, строгого искусства, смоделированного на основе чисто архитектурных и геометрических форм. Идеал представляет собой композицию

элементарных геометрических форм, которые избегают чисто декоративных эффектов. В современной терминологии дизайна пуризм означает крайне ограниченное использование форм с почти аскетическим характером. Может быть также воспринят этический компонент: скромность во внешнем виде, предназначенная для передачи почти сакральной концентрации на внутренней ценности. Поскольку пуризм также представляет идеал подлинности, ничто не скрыто (в отличие от минимализма), чтобы достичь более однородного и гармоничного внешнего вида. Все элементы должны говорить сами за себя. Типичные черты пуризма включают в себя минимальное сочетание материалов, необработанные поверхности, четкость линий, геометрические или архетипические формы (включая традиционные, простые формы), сильные контрасты с небольшим количеством основных цветов и сочетаний черного, белого и серого. Пуризм характеризуется структурой, вневременностью и содержательным наполнением (сравните: AXOR Uno).

РАДИКАЛЬНЫЙ ДИЗАЙН (АНТИДИЗАЙН)

Активное итальянское движение с конца 1960-х до конца 70-х годов противостояло функционализму и устоявшимся нормам. Представители радикального дизайна критиковали общество и выражали свои мысли в виде рисунков, фотомонтажей и проекций, а не готовых продуктов. Группы радикального дизайна, такие как Superstudio, Archizoom и Alchimia, провозглашали антииндустриальные лозунги. Австрийско-итальянский дизайнер Этторе Соттсасс считается интеллектуальным отцом этого движения (1917–2007) и является одним из самых нетрадиционных дизайнеров XX века.

РЕТРО

Ретро (от латинского «*ретро*» = назад) – это современный культурный феномен, в котором культурные воспоминания прошлых десятилетий – от предметов быта до музыкальных инструментов – возрождаются и представляются по-новому. Ретро не связано с определенной эпохой, поскольку это концепция стиля, а не определенный стиль (например, стиль 1970-х годов). В дизайне ретро проявляется как вдохновение от моделей прошлого без строгой приверженности оригиналу. Даже если ретро-дизайн имеет ностальгический характер, акцент обычно делается на новую вариацию. Целью высококачественных объектов ретро-дизайна является не просто копирование, а имитация или создание

чего-то нового на основе ассоциаций с дизайном прошлых лет (сравните: AXOR Montreux).

РОСКОШЬ / РОСКОШНЫЙ

Роскошь (от латинского «luxus» = богатство, избыток, богатство) означает расходы и виды деятельности, которые выходят за пределы того, что считается стандартным или необходимым в обществе. В своем положительном значении роскошь рассматривается как желательная ситуация, в которой жизнь более комфортна и безмятежна. Кроме того, «en vogue» в нашем обществе – это роскошь, которая ограничена во времени и которая описывает особые события в жизни. Однако явно негативное значение роскоши – это излишний, безответственный и расточительный образ жизни. И все же роскошь и норма не должны пониматься отдельно друг от друга. Роскошь может быть определена как отклонение от состояния, определенного как нормальное. На фоне относительного богатства, с одной стороны, и снижения качества жизни, с другой, роскошь в меньшей степени определяется материальными ценностями, и в большей, – нематериальными благами: личным временем, здравоохранением, отдыхом на свежем воздухе, семейной жизнью, пространством, возможностью самоопределения и т.д. В текущем дискурсе продукты и услуги считаются роскошными, если их предлагают уникальные торговые точки с ограниченным доступом (например, haute couture), или если они являются предметом интереса коллекционера (например, редкие вина).

СИМВОЛ / СИМВОЛИЧНЫЙ

Символ (от греческого «symbolikós» = знак) всегда что-то значит. Это образ, определенный соглашениями и несущий значение, открытое для интерпретации. В то время как изображение передает что-то конкретное, символы являются сложными, несущими скрытый смысл. Символическое в этом смысле означает «представляющее или относящееся к более глубокому значению». В контексте дизайна символы не используются как прямые знаки (например, как в теории языка или с дорожными знаками), но скорее передают косвенное сообщение, поскольку символ выходит за пределы значения самого объекта. Значение символов в религиях, мифах или искусстве часто противостоит переводу или однозначному толкованию. Подобную глубину смысла можно найти и в дизайне, но символы в дизайне в основном выполняют эмоциональную функцию. Либо сам дизайн передает знакомый, обычный мир (например, кресло с подлокотниками или смеситель AXOR Starck, напоминающий о старинном водяном насо-

се) (сравните: архетип), либо отдельные элементы дизайна обозначают различные аспекты жизни – такие как цвет золота для роскоши, хром для сложных технологий или в предметы в форме природных объектов или явлений. Символическая функция дизайна (в отличие от простого указания на предполагаемое использование и действие) становится очевидной в ее отношении к социальному контексту. Например, Баухаус символизировал авангардистские идеи, функционализм представлял индустриальный прогресс, стиль кантри был символом простой жизни, а минимализм – утонченность и комфорт высоких технологий.

СИММЕТРИЯ

В греческой античности эстетический принцип симметрии (от греч. «symmetría» = регулярность) изначально определялся как гармоничная пропорциональность и баланс. Позже, в стиле барокко, он был определен в контексте зеркальной симметрии, в которой все элементы вдоль оси отражают другую половину. В дизайне «симметричный» означает равномерно распределенный. Симметрия достигается, когда два или более элемента идентичны по пропорции и дизайну и четко связаны друг с другом в данном пространстве. Симметричный дизайн обычно использует основные геометрические формы и создает классический внешний вид. Любое движение в симметричной композиции всегда имеет четкое направление. Впечатление от движения и направления создается путем выравнивания зеркального отображения, осевой и повторяющихся форм. Согласно психологии восприятия, симметрия учитывает потребность человека в регулярности. Во времена Ренессанса симметричная структура человеческого тела считалась высшей нормой для искусства. Когда симметричные формы встречаются в природе – например, в морской раковине, кристаллических структурах, озере или ровном течении реки – мы распознаем их и реагируем интуитивно. Мы естественно воспринимаем их как эстетически приятные. Поведенческие исследования показали, что большинство людей считают симметричные черты лица привлекательными. В архитектуре симметрия важна для структурной стабильности, но также и для эстетики путем нейтрализации напряжения.

СКУЛЬПТУРА / СКУЛЬПТУРНЫЙ

Скульптура (от латинского «sculpere» = вырезать, создавать, резак) – это трехмерное тело (преимущественно произведение искусства), которое имеет мощный и символический вид с нескольких точек зрения и которое резко отличается от окружающей

его среды (сравните: Пластика). Элемент скульптурного дизайна обеспечивает свое собственное, автономное утверждение, не зависит от окружающей среды и оказывает сильное влияние на восприятие пространства (сравните: AXOR Edge).

СОВРЕМЕННЫЙ

В широком смысле термин «модерн» означает актуальный, текущий, прогрессивный или выполненный по последней моде. Однако использование термина «современный» в качестве синонима модного является упрощенным. Современный относится к последним событиям в обществе, науке и технике.

СОВРЕМЕННЫЙ ДИЗАЙН

Современный дизайн (как и современное искусство) можно определить как дизайн, созданный в настоящее время и признанный актуальным. Прилагательное «современный» в основном используется как синоним для текущего (сравните: Дух времени).

СОГЛАСОВАННОСТЬ (КОНСИСТЕНТНОСТЬ) / СОГЛАСОВАННЫЙ

Слово «согласованность» (от латинского «cop» = «вместе» и «sistere» = «стоять, скреплять») означает постоянство, сплоченность, близость и баланс.

Преимущественно оно используется для описания природы материала, особенно в отношении его структуры, податливости и стабильности размеров. Материал может быть жестким, гибким, пластичным. Он может быть шероховатым, эластичным или жидким или может менять свою консистенцию, становясь хрупким или жестким. В дизайне термин «согласованный» также может использоваться для описания логической и свободной от противоречий идеи или для единого внешнего вида. Например, комплексный подход к дизайну интерьера, согласованность дизайна, логичность форм или гармоничная коллекция дизайна.

СТИЛЬ

Стиль – это прежде всего выражение личности. Он не ограничивается индивидуальным выражением и может также обозначать представление и выражение эпохи (такой как югендстиль), региона (например, итальянский «Bel Design») или художника/группы художников или дизайнеров (Баухаус, Мемфис и т.д.). Стиль определяется повторяющимися, характерными чертами и определенным выбором и использованием форм. В изобразительном искусстве это называется стилем, если эти особенности создают образец, который появляется в многочисленных последующих работах. Эти

характеристики могут перерасти в персональный стиль (также называемый индивидуальным стилем) в искусстве, дизайне или моде. Тем не менее, стиль может считаться архаичным, идеалистическим или натуралистическим, независимо от личностей или временных периодов. В дизайне наиболее широко известны следующие стилистические категории: функционализм, минимализм, органика и классика.

СТИЛЬ ЖИЗНИ / LIFESTYLE

Термин «стиль жизни» означает индивидуальный образ жизни. В обычной речи образ жизни означает культурную форму жизни группы людей. Культурные идентичности, которые не относятся к одному человеку, происходят от этого термина и используются в общении. В этом контексте часто говорят об американском, западном или восточном образе жизни. Он не только представляет определенные ценности, но также передает предпочтения в моде, музыке и других областях. Отношение к здоровью, профессиям, свободному времени, семье и характеру социальных отношений также являются частью образа жизни. Ориентация на образ жизни включает в себя сознательное представление своей личности (через элементы культуры и моды) и предпочтительный способ проживания. Идеал любого образа жизни, независимо от его конкретной направленности, – это создание индивидуальности и общение. Задача, по-видимому, состоит в том, чтобы найти убедительный (подлинный) баланс между индивидуальностью и преобладающим «духом времени»/порядком вещей.

СТИЛЬНЫЙ

В соответствующем стиле; характеризуется отличительным стилем, хорошим вкусом. Гармония отдельных элементов и сбалансированное общее впечатление делают дизайн убедительным и стильным.

ТАКТИЧНЫЙ (НЕБРОСКИЙ, ДЕЛИКАТНЫЙ)

Термин (от латинского «decentia» = порядочность/вежливость) является синонимом чувствительного или соответствующего. В эстетике этот термин означает ненавязчивый и сдержанный, описывающий деликатность элемента дизайна или всей композиции, в которой не доминирует ни один отдельный элемент.

ТРЕНД

Термин «тренд» характеризует текущие предпочтения или конкретное направление и часто используется в моде и экономике. Согласно Zukunftsinstitut

(Институт исследований тенденций будущего – www.zukunftsinstitut.de) «тренды – это не единичное наблюдение, а сложная структура, связанная с движущими силами и комплексными изменениями». Исследование тенденций в общем понимании, которое описывает изменения и тенденции во всех различных сферах жизни общества, началось в 1980-х годах. Исследователи тенденций наблюдают и оценивают новое и имеют дело с изменениями образа жизни и привычками потребителей в различных областях, таких как медиа, культура, развлечения или технологии. Важный поворот в обществе называется сменой тренда. Мегатенденции также очень важны, это глобальные изменения, которые формируют нас в течение длительного времени и будут определять положение дел в будущем. Современные мегатенденции – это коммуникация, урбанизация и индивидуализация.

УБЕДИТЕЛЬНЫЙ

Ограниченный, точный и строгий – как в логическом, так и в эстетическом смысле (от латинского «stringere» = строгий). Убедительный дизайн означает непротиворечивый, логичный и очевидный контекст, который можно закрепить как в эстетических, так и в функциональных характеристиках (сравните: консистентный дизайн)

УЛЬМСКАЯ ШКОЛА ДИЗАЙНА

Ульмская школа дизайна (1953–1968) считается самой успешной немецкой школой дизайна после Баухауса. Макс Билл, бывший студент Баухауса и основатель Ульмской школы дизайна, взял эстетические и структурные ценности школы Баухауса и перенес их в современный функционализм, который оказал значительное влияние на идею дизайна в последующие десятилетия.

УНИВЕРСАЛЬНЫЙ ДИЗАЙН

Проект продукта, здания, системы или общественного пространства, который отвечает потребностям как можно большего количества людей или может использоваться людьми с различными возможностями в различных ситуациях. Концепция универсального дизайна, созданная рабочей группой архитекторов, дизайнеров, инженеров и исследователей во главе с американским архитектором Рональдом Л. Мейсом, делает упор на справедливости и вариативности применения, простом и интуитивно понятном управлении, безопасности и эргономике, не забывая при этом о хорошем дизайне, эстетике и долговечности.

УНИКУМ (УНИКАЛЬНОСТЬ)

Уникум (от латинского «unus» = один, один) – это объект или продукт, который существует только один раз в этой форме. Несмотря на то, что (демократичная) природа дизайна проявляется в серийном производстве, сегодня уникальность больше не ограничивается только рынком искусства. Вместо этого некоторые продукты дизайна продаются (и оцениваются) в ограниченной серии или как уникальные объекты (сравните: AXOR Signature).

УРБАНИСТИЧЕСКИЙ

Прилагательное (от латинского «urbanus» = принадлежащий городу, urbs = city) обозначает город или характеризует городскую жизнь. Люди описываются как образованные и знающие, если их социальные манеры и внешний вид являются городскими. Термин «урбанистический дизайн» описывает планирование и развитие города и включает планирование и создание всех строительных объектов в городе и окружающем ландшафте. Это включает в себя общественные здания, а также жилые здания, открытые пространства и инфраструктуру. Промдизайн и дизайн интерьера урбанистического характера нацелены на использование в современном мегаполисе. Городская мебель прекрасно вписывается в жизнь большого города в мансардах и небоскребах и отличается чистой элегантностью, без орнамента и других характерных деталей.

ФОРМА СЛЕДУЕТ ЗА ФУНКЦИЕЙ

«Форма следует за функцией» – принцип в дизайне и архитектуре. Он означает, что форма объекта должна основываться на его предполагаемом использовании или функции. Эта фраза является частью известной цитаты американского архитектора Луи Генри Салливана (1856–1924), который создал первые многоэтажные офисные здания и универмаги в каркасном строительстве и считается одним из основателей современной архитектуры. В Германии этот принцип проектирования впервые начал применяться в школе Баухауса и впоследствии стал ассоциироваться с дизайном функционализма. Это дизайнерское движение отвергает декорирование и использует только геометрические фигуры. Целостный принцип Салливана, однако, был проигнорирован. В соответствии с этим принципом каждая форма, каждый объект и каждый структурный, декоративный или типичный архитектурный элемент также имеют семиотическую функцию – это означает, что их внешний вид является наглядным, описательным, идентифицирующим. AXOR развил этот принцип, провозгласив: «Form Follows Perfection».

Цель AXOR – довести продукцию до совершенства; процесс разработки продолжается до тех пор, пока результат невозможно улучшить. Пока продукт не станет чем-то большим, чем просто сочетание формы и функции.

ФОРМАЛЬНОЕ ВЫРАЖЕНИЕ (ПЕРЕДАЧА ФОРМЫ)

Формальное выражение описывает способ, которым объект или пространство достигают определенного значения с помощью своих элементов. Пространства и предметы выражают себя в расположении и в метафорических цитатах – например, рукоятке в форме листа. Термин «формальное выражение» соответствует идее о том, что отдельные элементы дизайна (основные формы, линии, цвета и т. д.) могут достигать определенного значения с помощью своего расположения – как слова в языке. Следовательно, объект может быть мягким или агрессивным, выразительным или концентрированным, сдержанным или доминирующим, минималистским или скульптурным.

ФУНКЦИОНАЛИЗМ

Функционализм – это важное движение в архитектуре и дизайне XX века (впервые серьезно обсуждавшееся в Германии с основанием Deutschen Werkbundes (Немецкого Веркбунда) в 1907 году), которое подчеркивает технические, функциональные аспекты, а не (эстетические) формы. Бывшие представители функционализма верили в технические возможности, доверяли последним научным открытиям и придерживались всеобщего убеждения, что все современные проблемы могут быть решены с помощью рациональности и логики, позиции, которая значительно характеризует начало XX века. Архитекторы и дизайнеры мебели функционализма отказались использовать цвета, орнаменты и украшения, которые подчеркивали эмоциональную динамику. Они утверждали, что объекты должны служить только определенной цели и должны разбираться на составные части, чтобы можно было понять их природу и внешний вид. Фокус функционализма – на полезности здания или объекта. Функционалисты ссылались на хорошо известную, но в значительной степени неверно истолкованную максиму «форма следует за функцией», придуманную Луи Генри Салливаном. Типичный дизайн функционализма демонстративно реалистичен, линейен и эмоционально нейтрален. Таким образом, функционалистские здания и форма продуктов иногда воспринимаются как рационалистические, даже холодные. Очень часто поиск чистой формы находится в прямом

противоречии с индивидуальностью и разнообразием. Поклонники этого направления оценят простоту функциональных зданий или продуктов. В архитектуре функционализм эмигрировал из Германии вместе с художниками Баухауса, развиваясь под именем «интернационального стиля» с его частично безэмоциональным, частично органическим дизайном. В продуктовом дизайне, однако, функционализм утвердился после Второй мировой войны в Германии, где этот термин использовался для описания современных конструкций. Многие модели характеризуются формальной сдержанностью и функциональным дизайном. В 1980-х годах движение постмодернизма установило совершенно новые, противоположные, принципы дизайна. Но в промышленных и общественных зданиях функционализм продолжает применяться – зачастую из-за финансовых трудностей.

ЦВЕТОВОЙ КЛИМАТ

Цветовой климат создает атмосферу и эмоциональное настроение, которое может быть прохладным или теплым (отсюда и название). В зависимости от доминирующего цвета, цветовой палитры и того, где цветовая палитра расположена на спектре, комната, созданная с определенным цветовым климатом, может выглядеть холодной или теплой. Теплые цвета – это красный, оранжевый и желтый, холодные – синий, зеленый и фиолетовый. Субъективное восприятие температуры в помещениях с теплым или прохладным цветовым климатом может варьироваться до семи градусов по Цельсию. Цветовой климат помогает передать характер пространства или особое значение цвета (например, в комнате). В корпоративном дизайне выбирается цветовой климат, который можно использовать для оформления публикаций, вывесок и общественных мероприятий (выставок и т. д.). Определенный цветовой климат является решающим фактором в создании единого внешнего вида.

ЦИТАТА

Общеупотребительно «цитата» относится к буквальному повторению части текста. В контексте искусства, архитектуры и дизайна цитата описывает воссоздание части старой работы в процессе создания новой. Цитирование – это техника, которая была популярна во многих периодах истории искусства и была возрождена в XX веке, особенно постмодернистами. В то время как в постмодерне цитаты в основном использовались иронично и игриво, дизайнеры современного эклектичного направления используют цитаты как возможность

для получения новых интерпретаций дизайна и, в конечном счете, новых дизайнов.

ЧУВСТВЕННОСТЬ / ЧУВСТВЕННЫЙ

В разговорной речи чувственность означает возбуждение чувств или восприимчивость органов чувств к внешним раздражителям. Восприятие позволяет нам отличать окружающую среду по ее материалам и формам, а также распознавать и классифицировать вещи по их характеристикам. Часто чувственность связана с эротизмом, но также с чувственными движущими силами, предпочтениями, желаниями и страстями, потребностями и чувствами удовольствия и неудовольствия. Чувственный как прилагательное описывает что-то «происходящее или распознающее по ощущениям» или «принадлежащее чувствам». Термин чувственный также используется в контексте «концентрации на чувствах», если продукт сосредоточен на чувствах человека. Дизайн может быть чувственным, если он привлекает кого-то эмоционально и если прикосновение, зрение и вкус срабатывают положительно. Чувственный дизайн часто сочетается с комфортным ощущением и/или сбалансированным внешним видом (сравните: золотое сечение) (сравните: AXOR Starck Organic).

ЭКЛЕКТИКА / ЭКЛЕКТИЧНЫЙ

Эклектика (от греческого «eklektos» = выбранный) – это направление дизайна, который опирается на различные объекты, стили, материалы, элементы или философию и объединяет их для создания чего-то нового. В качестве художественного движения дизайна, который открыто опирается на современные или исторические произведения искусства, эклектика в течение многих веков существенно формировала человеческое творчество. Она также характеризует различные периоды европейского искусства от историзма и далее. Термин «эклектика» использовался уничижительно в прошлом, применительно к любому искусству, которому не хватало оригинальности. В постмодернизме эклектика как метод искусства стала важной для критического осмысления существующего материала. В дизайне эклектический принцип представляет собой возможности для изменения или переосмысления (художественных) цитат или для создания или переосмысления оригинального (творческого и инновационного) опыта. Таким образом, что-то новое возникает из уже существующего. Часто результатом становится композиция аллюзий и символов из мира дизайна и архитектуры (сравните: AXOR Urquiola).

ЭКСТРАВАГАНТНЫЙ

Термин экстравагантный означает «эксцентричный или преувеличенный, преднамеренно выходящий за пределы и поэтому заметный/исключительный». Ранее использовавшийся в негативном смысле, экстравагантный сегодня описывает любое проявление в дизайне продукта, архитектуре или дизайне интерьера, которое является исключительным, новым и необычным, иногда футуристическим, часто созданным с целью провоцировать зрителей.

ЭЛЕГАНТНОСТЬ / ЭЛЕГАНТНЫЙ

Элегантность (от латинского «elegantia» = прекрасный вкус, или изящество) ассоциируется с утонченным, стильным вкусом. Люди, которые одеваются элегантно и обставляют свой дом в элегантном стиле, хотя и выразить утонченную индивидуальность и используют в основном классические и гармоничные приемы, избегая вычурного декора.

ЭРГОНОМИКА / ЭРГОНОМИЧНЫЙ

Эргономичный обычно используется как синоним анатомически спроектированного и оптимального для использования человеком. Эргономика (от древнегреческого «эргон» = работа и «номос» = правило, закон) связана с проектированием рабочего пространства, которое будет эффективным и удобным для человека. Эргономичный дизайн направлен на улучшение взаимодействия человека и техники, а также на создание продуктов, которые просты в обращении и удобны в использовании.

ЭСТЕТИКА / ЭСТЕТИЧЕСКОЕ

Эстетика – это теория чувственного восприятия (от греческого «эстетика» = восприятие). Следовательно, она означает не прекрасное само по себе, но учение о закономерности и основах прекрасного (гармонии) в природе и искусстве. Кроме этого, она анализирует, могут ли эстетические особенности восприниматься как объективно заданные или все-таки «красота в глазах смотрящего». Подобный подход фокусируется не столько на личных предпочтениях, сколько на общечеловеческом или общественном восприятии того, что считается прекрасным (сравните: Золотое сечение). В повседневной речи этот термин часто используется как синоним красивого, сбалансированного, сделанного со вкусом, привлекательного. Однако в истинном значении слово «эстетический» описывает все характеристики, которые мы испытываем нашими чувствами и которые определяют, как мы воспринимаем окружающую среду и объекты, – особенно, воспринимаем ли мы их как красивые

или безобразные. Сбалансированные пропорции, правильные или многослойные формы и гармоничные цветовые сочетания часто считаются особенно эстетичными, красивыми и приятными. То, как мы воспринимаем красоту, может быть частично обусловлено биологическими факторами, но также приобретается в культурной и социальной среде (определяется нашим личным окружением). Одинаковый набор факторов определяет, воспринимаем ли мы дизайн как эстетический или нет. В некоторых культурах чистые и гармонично пропорциональные формы считаются красивыми, в то время как в других культурах красота означает богатое декорирование.

ЮГЕНДСТИЛЬ

Югендстиль был эпохой в истории искусства на рубеже XX века. Его другие названия: модерн, ар нуво, современный стиль, либерти или сецессион. Термин «югендстиль» восходит к иллюстрированному журналу «Jugend», основанному в конце 1895 года Георгом Хиртом в Мюнхене. Изначально югендстиль создал движение, состоящее из молодых художников и ремесленников, которые выступали против того, что они воспринимали как отсталый историзм и мягкую индустриализацию. Югендстиль считается одним из первых стилей, сформированных дизайном больше, чем искусством, и развивающим современную концепцию дизайна. Полагая, что искусство и эстетика должны быть доступны каждому человеку, художники югендстиля стремились интегрировать искусство во все аспекты повседневной жизни, объединяя тем самым искусство и ремесло. Сегодня югендстиль находит свое выражение в (мебельном) дизайне и архитектуре, в живописи и скульптуре, а также в создании ювелирных изделий и изделий из стекла. Текущие линии, цветочные орнаменты, геометрические формы и символы характеризуют образ стиля. Природа служит основным источником вдохновения, а произведения югендстиля предлагают множество символов, напоминающих животных (таких как львы и совы).

AXOR FINISHPLUS

Термин AXOR для (цветных) покрытий. Покрытия AXOR FinishPlus отличаются исключительным блеском, высокой прочностью и эксклюзивным исполнением. Клиенты могут выбирать из большого разнообразия стандартных отделок, таких как «шлифованное красное золото», «полированный черный хром» или «полированное золото». Таким образом, покрытия AXOR FinishPlus вносят значительный вклад

в возможности персонализации ванной комнаты (сравните: Индивидуализация). Покрытия намного более прочные и блестящие, чем изготовленные гальваническим способом хромированные поверхности, поскольку получают дополнительный металлический слой посредством процесса физического осаждения паров (PVD).

AXOR SIGNATURE

Сервис AXOR отвечает индивидуальным требованиям и предлагает удлинение, укорачивание изделий и маркировку/нанесение логотипов на смесители, души и аксессуары AXOR. AXOR Signature играет важную роль в философии индивидуализации AXOR, поскольку сервис превращает изделие для ванной комнаты в уникальный предмет, который соответствует неповторимому эстетическому вкусу клиента (с собственным логотипом или эмблемой) или может быть адаптирован к требованиям определенного пространства (более длинный душ для очень высокого потолка) (сравните: Индивидуализация).

BELLE ÉPOQUE (ПРЕКРАСНАЯ ЭПОХА)

Это период времени на рубеже XIX–XX веков. Он продолжался около 30 лет в Европе и особенно повлиял на жизнь в таких мегаполисах, как Лондон, Париж и Вена. Новая культурная жизнь началась в кафе, лаунжах и театрах европейских стран благодаря экономическому и техническому прогрессу, который затронул также искусство, моду, архитектуру и технологии. Эта новая эра свободы также характеризовалась оптимизмом и новыми возможностями, создаваемыми техническими усовершенствованиями. Кабаре служили сценами для писателей, художников и актеров; парижская богема общалась в ночных клубах и театрах эстрады, таких как знаменитый Ша Нуар и Мулен Руж в Париже. Параллельное развитие происходило в изобразительном искусстве. Во времена Прекрасной эпохи импрессионизм привел к югендстилю (модерну) и кубизму. Поль Сезанн, Густав Климт и Пабло Пикассо стали наиболее важными представителями стиля. В архитектуре происходило отделение от историзма; зодчие сначала предпочли югендстиль, а затем перешли к новой вещественности, художественному течению начала 1920-х годов. Самым важным представителем югендстиля в архитектуре был Пол Мебиус (сравните: югендстиль).

FROG DESIGN

Frog Design – одна из самых известных международных дизайн-студий. Компания была основана Хартмутом Эсслингером под названием «Esslinger Design» в 1969 году. Находясь в Альтенштайге (Шварцвальд), Эсслингер работал с Георгом Спренгом и Андреасом Хаугом над созданием ручного душа Tri-Bel, за который Hansgrohe получил свою первую награду за дизайн в 1974 году. Студия совершила международный прорыв в начале 1980-х годов, получив мировое признание за свои работы, в частности легендарные разработки Apple IIc и Apple Macintosh. В течение десятилетия компания сменила название на Frog Design и переехала в Силиконовую долину. FROG является аббревиатурой от «Федеративная Республика Германия». Сегодня у дизайн-студии есть офисы по всему миру. www.frogdesign.com

Россия – Hansgrohe / 107023 Москва / Семеновская пл., 1А / БЦ «Соколиная гора» (21 этаж)
телефон +7 495 6470735 / факс +7 495 6470745 / info@hansgrohe.ru / hansgrohe.ru

Балтийские государства – Hansgrohe SE / P.O. Box 1145 / D-77757 Schiltach
телефон +49 7836 51-0 / факс +49 7836 51-1300 / info@hansgrohe-int.com / hansgrohe-int.com

Страны Кавказа и Центральной Азии – Hansgrohe / Алматы / Бостандыкский район
«Микрорайон КЕРЕМЕТ» / дом No 1, часть А3 / телефон +7 727 315 09 16 / info@hansgrohe.kz / hansgrohe.kz

Imprint

Publisher:

AXOR / Hansgrohe SE

Photography:

Markus Wendler

Uli Maier

Jehle & Will

Alex Dwyer

Kuhnle & Knödler

Lena Modigh

Pierre Monetta

René Müller

Wolfgang Scheppe

Alexander Schneider

Ruy Teixeira

Lithography:

Eder GmbH, Ostfildern

Typesetting:

Stolz-Krechting, Lahr

Print:

B&K Offsetdruck GmbH, Ottersweier

Date:

December 2019

СОВЕРШЕНСТВО. ДО МЕЛЬЧАЙ-
ШЕЙ ДЕТАЛИ. ПОВЕРХНОСТИ
АХОР FINISHPLUS, ТЕХНОЛОГИИ
И ТИПЫ СТРУЙ.

ПОВЕРХНОСТИ AXOR FINISHPLUS

В количестве от 1 штуки



Шлифованная медь -950



Полированное золото -990



Шлифованное золото -250



Шлифованная бронза -140



Полированное красное золото -300



Шлифованное красное золото -310



Шлифованный никель -820



Сталь -800



Полированный черный хром -330



Шлифованный черный хром -340

Матовый черный -350

«Матовый черный» доступен только для продуктов AXOR MyEdition и ряда дополнительных продуктов, таких как смесители и аксессуары.

В количестве от 30 штук



Полированный хром -020



Шлифованный хром -260



Полированный никель -830



Полированная бронза -130



Полированная медь -930

ТЕХНОЛОГИИ AXOR



AirPower

Смесь воды и воздуха создает бархатисто-мягкую струю.



PowderRain

Тончайшие силиконовые форсунки с несколькими соплами формируют уникальную струю воды.



QuickClean

Простая и быстрая очистка гибких силиконовых форсунок от известкового налета.



EcoSmart

Смесители и души экономят до 60% воды по сравнению с обычными смесителями.



Select

Используйте кнопку Select для переключения типов струй и выбора душа. А в смесителе — для включения и выключения подачи воды.



CoolStart

При включении смесителя из центрального положения рукоятки подается только холодная вода.



ComfortZone

Определяет расстояние между дном раковины и изливом смесителя. Чем больше ComfortZone, тем выше функциональность изделия.

ТИПЫ СТРУЙ AXOR



PowderRain

Мягкие капли окутывают тело, как водный кокон. Для верхних душей.



Intense PowderRain

Мощная, концентрированная струя воды бодрит тело и душу. Для верхних душей.



Rain

Обильная, бодрящая струя. Идеальна для мытья волос. Для ручных и верхних душей.



Rain XL

Широкая душевая струя — вода окутывает все ваше тело. Для верхних душей.



RainAir

Вода обогащается воздухом, создавая мягкую, пышную душевую струю. Для ручных и верхних душей.



WhirlAir

Концентрированная душевая струя. Для приятного направленного воздействия. Для ручных душей.



Mono

Интенсивная, точечная струя. Помогает освежиться и расслабить мышцы. Для ручных и верхних душей.



RainFlow

Мощная широкая струя. Напоминает водопад. Для ручных и верхних душей.



RainStream

Роскошные жемчужные капли. Параллельно бегущие струи. Бальзам для всех органов чувств. Для людей любого роста. Для верхних душей.

AXOR

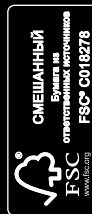

AXOR / Hansgrohe SE
Austraße 5-9
77761 Schiltach
Germany

info@axor-design.com
axor-design.com



axordesign



axor-design



axordesign



AXOR



axor.design



ги-Каталог AXOR / Возможны технические изменения и расхождения в цвете по полиграфическим причинам.
Форма № 84230284 / 03/20/0,71 / Отпечатано в Германии / Отпечатано на бумаге, отбеленной без применения хлора.